



Équipements et  
accessoires pour pneus  
Equipment  
and tire supplies



Depuis/Since 1981

**PARTENAIRE DE VOS DÉPLACEMENTS**  
**SUPPORTING YOU ON THE ROAD**  
D'un océan à l'autre | Coast to coast



[www.quemont.com](http://www.quemont.com)  
514 331-0302 | 1 800 361-1932



ÉQUIPEMENTS ET ACCESSOIRES POUR PNEUS  
EQUIPMENT AND TIRE SUPPLIES

## FOURNISSEUR D'ARTICLES, OUTILS ET ÉQUIPEMENT POUR PNEUS ET RECHAPAGE

Fondée en 1981, Les Équipements Qué-Mont était originalement à Ville St-Laurent depuis près de 38 ans. Depuis février 2019, nous sommes maintenant sur l'avenue des Grandes Tourelles à Boisbriand avec un entrepôt de 18 000 pieds carrés pour encore mieux vous servir. Nous possédons une équipe de représentation qui couvre le Québec, les Maritimes et l'Ontario, tandis que des sous-distributeurs nous assurent une présence dans l'ouest du pays. Avec notre inventaire de plus de **6000 articles**, outils et équipements, nous sommes en mesure d'approvisionner efficacement les centres de services de pneus et de rechapage. En inventaire, nous possédons une gamme d'accessoires et de matériaux de réparation Rema Tip-Top, des valves de toutes les catégories pour autos, camions tracteurs et équipements de génie civil. Nous possédons aussi une vaste gamme de crics ainsi que des outils pneumatiques et hydrauliques. De plus, nous sommes en mesure de réparer tous les produits que nous vendons.

Membre du groupe d'achat Ascot corporation, notre entreprise dispose d'un très grand pouvoir d'achat lui permettant d'offrir une impressionnante quantité d'articles à des prix concurrentiels. En ce qui concerne le service de livraison, celui-ci est très rapide puisque toutes les commandes sont expédiées le jour même. Équipements Qué-Mont est en mesure de répondre à tous les besoins des spécialistes du pneu et du rechapage.

## TIRE AND RETREADING ARTICLES, TOOL AND EQUIPMENT SUPPLIER

*Que-Mont Equipment was founded in 1981 and was based in Ville St-Laurent for almost 38 years. In order to serve you better, we moved to a new 18,000 square foot warehouse on Avenue des Grandes Tourelles in Boisbriand in February 2019. We have a representative team that covers Quebec, the Maritimes and Ontario, while sub-distributors provide us with a presence in the western regions of the country. With our inventory of over **6,000 items**, tools and equipment, we are able to efficiently supply tire and retread service centres. In stock, we have a range of accessories and repair materials, such as valves of all categories for cars, tractors, trucks and civil engineering equipment. We also have a wide range of jacks as well as pneumatic and hydraulic tools. In addition, we are able to repair all the products we sell.*

*As a member of the Ascot Corporation buying group, our company has the purchasing power to offer an impressive number of items at competitive prices. We offer fast delivery service, since all orders are shipped the same day. Que-Mont Equipment is able to meet all the needs of tire and retreading specialists.*







- ÉQUIPEMENTS ET ACCESSOIRES POUR PNEUS -  
- EQUIPMENT AND TIRE SUPPLIES -

 3685, avenue des Grandes Tourelles, Boisbriand (Qc), J7H 0E2

 (514) 331-0302 / 1-800-361-1932

 (514) 745-3109 / 1-800-745-3109

 [info@quemont.com](mailto:info@quemont.com)

 [quemont.com](http://quemont.com)

 [linkedin.com/company/que-mont](https://www.linkedin.com/company/que-mont)

 [facebook.com/lesequipementsquemont](https://www.facebook.com/lesequipementsquemont)

Tous droits réservés Les Équipements Qué-Mont Inc. 2021 / All rights reserved Que-Mont Equipment Inc. 2021

3685, avenue des Grandes Tourelles, Boisbriand (Québec) J7H 0E2  
Tél.: 514 331-0302 - Sans frais: 1 800-361-1932 | Fax: 514 745-3109 - 1 888 745-3109  
[info@quemont.com](mailto:info@quemont.com) | [www.quemont.com](http://www.quemont.com)



**NOTRE ÉQUIPE ADMINISTRATIVE**  
Nous prenons soin de vous!

**OUR ADMINISTRATIVE**  
We take care of you!

**ADMINISTRATION**



Dominic Labelle



Francine Warren



Réal Bouchard



Sylvie Beaulieu



Geneviève Dufour

**SERVICE À LA CLIENTÈLE | CUSTOMER SERVICE**



Nathalie Blouin



Michel Doganieri



Lynn Albert



Simon Rodrigue



Catherine Ouellet

[info@quemont.com](mailto:info@quemont.com)



**NOTRE ÉQUIPE DE REPRÉSENTANTS**  
pour vous servir!

**OUR REPRESENTATIVE TEAM**  
to serve you!

**NOS REPRÉSENTANTS POUR LE QUÉBEC**  
OUR QUEBEC REPRESENTATIVES



Gaétan Bonin  
gaetan@ventequemont.com  
☎ 514-895-6940



Alain Boucher  
alain@ventequemont.com  
☎ 514-912-8849



Serge Desjardins  
serge@ventequemont.com  
☎ 514-980-5290



François Lemieux  
francois@ventequemont.com  
☎ 418-572-1110

**NOS REPRÉSENTANTS POUR L'ONTARIO**  
OUR ONTARIO REPRESENTATIVES



Gaétan Bonin  
gaetan@ventequemont.com  
☎ 514-895-6940



Stella Timms  
stella@ventequemont.com  
☎ 705-872-7100



Daniel O'Reilly  
daniel.oreilly@salequemont.com  
☎ 519-282-0113



Roben Ohanian  
roben@salequemont.com  
☎ 905-410-0590

**NOS REPRÉSENTANTS POUR LES MARITIMES**  
OUR MARITIMES REPRESENTATIVES



Paul Gaudet  
paul@ventequemont.com  
☎ 506-852-6052



Kevin Greeley  
kevin@salequemont.com  
☎ 709-332-0072



1981



1999



- ÉQUIPEMENTS ET ACCESSOIRES POUR PNEUS -  
- EQUIPMENT AND TIRE SUPPLIES -



**PARTENAIRE DANS VOS DÉPLACEMENTS**  
SUPPORTING YOU ON THE ROAD

*depuis/since*  
**1981**



2019

3685, avenue des Grandes Tourelles, Boisbriand (Québec) J7H 0E2  
Tél.: 514 331-0302 - Sans frais: 1 800-361-1932 | Fax: 514 745-3109 - 1 888 745-3109  
info@quemont.com | www.quemont.com





# TABLE DES MATIÈRES

## TABLE OF CONTENTS

<b>1</b>	<b>VALVES</b>	1-34
<b>2</b>	<b>ACCESSOIRES POUR VALVES &amp; TPMS</b> VALVE ACCESSORIES & TPMS	35-70
<b>3</b>	<b>JAUGES POUR PNEU</b> TIRE GAUGES	71-86
<b>4</b>	<b>ACCESSOIRES À AIR &amp; SYSTÈMES D'AIR</b> AIR LINE ACCESSORIES & AIR SERVICES	87-98
<b>5</b>	<b>EMPLATRES &amp; MATÉRIAUX DE RÉPARATION</b> PATCHES & REPAIR MATERIALS	99-130
<b>6</b>	<b>DOUILLES &amp; CLÉS DYNAMOMÉTRIQUES</b> SOCKETS & TORQ WRENCHES	131-148
<b>7</b>	<b>OUTILS À AIR &amp; ACCESSOIRES</b> AIR TOOLS & ACCESSORIES	149-168
<b>8</b>	<b>RÉPARATION &amp; POLISSAGE</b> REPAIR & BUFFING	169-196
<b>9</b>	<b>OUTILS POUR PNEU, INJECTEURS, AZOTE, CAGES &amp; ÉCARTEURS</b> TIRE TOOLS, INJECTORS, NITROGEN, CAGES & SPREADERS	197-224
<b>10</b>	<b>CRAYONS</b>	225-226
<b>11</b>	<b>SCULPTEURS &amp; VULCANISATEURS</b> REGROOVERS & SPOTTERS	227-234
<b>12</b>	<b>LUBRIFIANTS &amp; PRODUITS CHIMIQUES</b> LUBRICANTS & CHIMICALS	235-254
<b>13</b>	<b>OUTILS HYDRAULIQUES &amp; ACCESSOIRES</b> HYDRAULIC TOOLS & ACCESSORIES	255-264
<b>14</b>	<b>CRICS &amp; SUPPORTS</b> JACKS & SUPPORTS	265-278
<b>15</b>	<b>PRODUITS DE SÉCURITÉ</b> SAFETY PRODUCTS	279-288
<b>16</b>	<b>PESÉES &amp; ACCESSOIRES D'ÉQUILIBRAGE</b> WHEEL WEIGHTS & BALANCING ACCESSORIES	289-328
<b>17</b>	<b>ACCESSOIRES POUR ROUES</b> WHEEL ACCESSORIES	329-360
<b>18</b>	<b>CRAMPONS POUR PNEU, ACCESSOIRES &amp; OUTILS</b> TIRE STUDS, ACCESSORIES & TOOLS	361-370
<b>19</b>	<b>RECHAPAGE</b> RETREAD	371-400
<b>20</b>	<b>OUTILS POUR GONFLER &amp; COMPRESSEURS</b> INFLATING TOOLS & COMPRESSORS	401-404
<b>21</b>	<b>CHANGEURS À PNEU, BALANCEURS &amp; ÉLÉVATEURS</b> TIRE CHANGERS, BALANCERS & LIFTS	405-434
<b>22</b>	<b>SCHÉMAS EXPLOSÉS</b> BREAKDOWNS	435-469

**VALVE POUR PNEU INDUSTRIEL**

SNAP-IN VALVE FOR INDUSTRIAL TIRE

**01D-T12R**

Valve courte de pneu industriel. Longueur 7/8".

Short valve for industrial tire. Length 7/8".

**VALVE POUR AUTO**

SNAP-IN VALVE

**SPÉCIFICATIONS / SPECIFICATIONS**

<b>01DB-TR413A</b>	1-1/4"	
<b>01DB-TR415A</b>	1-1/4"	Large
<b>01DB-TR414A</b>	1-1/2"	
<b>01DB-TR418A</b>	2"	
<b>01DB-TR425A</b>	2"	Large
<b>01DB-TR423A</b>	2-1/2"	

Valve standard. Siège 0,453". Pression maximale 65 PSI.

Standard valve. Valve seat 0,453". 65 PSI maximum.

**"DILL" VALVE CHROMÉE (7/8")**

"DILL" CHROME VALVE (7/8")

**01DD-T12S**

Valve chromée standard. Longueur 7/8".

Chromed standard valve. Length 7/8".

**VALVE CHROMÉE TR413C (L. 1-1/4")**

CHROMED VALVE TR413C (L. 1-1/4")

**01DB-T13S**

Valve à manchon chromé avec capuchon chromé hexagonal de grosseur standard 0.453" Longueur 1-1/4"

Standard chromed sleeve valve .453". Length 1-1/4". Chromed hexagonal cap.

**VALVE CHROMÉE 2"**

CHROME VALVE 2"

**01D-T18S**

Valve à manchon chromé de grosseur standard 0.453". Largeur 2". Pression maximale 65 PSI.

Chromed sleeve standard valve .453". Length 2". Maximum 65 PSI.

**VALVE DE CAMION 23° LONGUEUR 2" ORIFICE 0.625**

TRUCK VALVE 23° LENGTH 2" A.H. 0.625

**01D-VS1223R**

Valve de camion et autobus pour roue d'acier et pneu sans tube. Peut être utilisée pour une jante démontable ou non démontable. S'installe dans un trou de valve de grosseur .625". Angle courbé de 23°. Longueur 2"

Truck and bus tubeless tire valve steel wheel. Used on demountable and non-demountable rims with .625" side hole. Length 2". Bent 23°.



**VALVE DE CAMION SÉRIE 540**

TRUCK VALVE 540 SERIE

**SPÉCIFICATIONS / SPECIFICATIONS**

<b>01D-VS542</b>	1.25"
<b>01D-VS543</b>	2.31"
<b>01D-VS544</b>	2.86"
<b>01D-VS545</b>	3.50"
<b>01D-VS546</b>	4.29"



Valve de camion pour pneu sans tube. Fabriquée spécialement pour une jante d'aluminium. S'installe dans un trou de valve de grosseur .328"

Truck tubeless tire valve. Designed specifically for use in aluminum wheel. Fits in .328" rim hole.

**VALVE DE CAMION**

TRUCK VALVE

**SPÉCIFICATIONS / SPECIFICATIONS**

<b>01DB-VS545D</b>	545D	A: 0.98"	B: 60°	C: 2.25" (ALCOA)
<b>01D-VS543C</b>	543C	A: 0.98"	B: 45°	C: 1.38"
<b>01D-VS543D</b>	543D	A: 0.98"	B: 60°	C: 1.38"
<b>01D-VS543E</b>	543E	A: 0.98"	B: 75°	C: 1.38"
<b>01D-VS544D</b>	544D	A: 0.98"	B: 60°	C: 1.94"
<b>01D-VS544E</b>	544E	A: 0.98"	B: 75°	C: 1.94"
<b>01D-VS545B</b>	545B	A: 1.38"	B: 26°	C: 3.50"
<b>01D-VS545C</b>	545C	A: 0.98"	B: 36°	C: 2.60"
<b>01D-VS545E</b>	545E	A: 0.98"	B: 75°	C: 2.60"
<b>01D-VS546D</b>	546D	A: 0.98"	B: 60°	C: 3.35"
<b>01D-VS546E</b>	546E	A: 0.98"	B: 75°	C: 3.00"
<b>01D-VS546G</b>	546G	A: 0.98"	B: 36°	C: 3.35"
<b>01D-VS547D</b>	547D	A: 0.92"	B: 60°	C: 3.60"

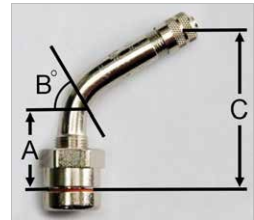
**VALVE DE CAMION SÉRIE 550**

TRUCK VALVE 550 SERIE

**SPÉCIFICATIONS / SPECIFICATIONS**

<b>01D-VS552</b>	1.26"
<b>01D-VS553</b>	2.31"

Valve de camion pour pneu sans tube. Fabriquée spécialement pour les jantes en aluminium. S'installe dans trou de valve de grosseur .328"

Truck tubeless tire valve. Designed specifically for use in aluminum wheels. Fits in .328" rim hole.

**VALVE DE CAMION**

TRUCK VALVE

**SPÉCIFICATIONS / SPECIFICATIONS**

<b>01D-VS553C</b>	553C	A: 0.93"	B: 45°	C: 1.38"
<b>01D-VS553E</b>	553E	A: 0.93"	B: 75°	C: 1.38"
<b>01D-VS554D</b>	554D	A: 0.98"	B: 60°	C: 1.94"
<b>01D-VS555D</b>	555D	A: 0.98"	B: 60°	C: 2.35"
<b>01D-VS555E</b>	555E	A: 0.98"	B: 75°	C: 2.35"

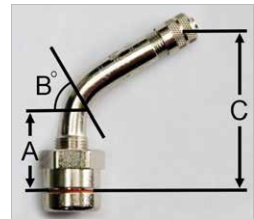
**VALVE DE CAMION (60°-1.38" L. 2.31")**

TRUCK VALVE (60°-1.38" L. 2.31")

**01D-VS553D**

Valve de camion pour pneu sans tube. Fabriquée spécialement pour les jantes d'aluminium. S'installe dans un trou de valve de grosseur .328". Angle 60°.

Truck tubeless tire valve. Designed specifically for aluminum wheels. Fits in .328" rim hole. Angle 60°.



**VALVE LONGUEUR 2"**

VALVE LENGTH 2"

**01D-VS902CR-L**

Valve chromée haute performance. S'installe sur tous les types de jantes des véhicules passagers. Longueur 2".

High performance chromed valve. Chrome plated clamp-in valve are easily installed in all types of passenger car wheel. Length 2".

**VALVE OVALE**

OVAL VALVE

**01D-VS902VL**

Valve ovale pour les jantes avec orifice de 0.625" x 0.875". Longueur 1-1/2".

Oval valve for 0.625" x 0.875" wheel with oval rim hole. Length 1-1/2".

**VALVE TORONADO**

VALVE TORONADO

**01D-VS911**

Valve conçue pour jantes de voitures anciennes (66-78).

Valve designed for front-wheel-drive toronado (66-78). For vintage cars.

**VALVE DE CAMION SB 21° LONG. 1" STDB**

TRUCK VALVE SB 21° LEN. 1" STDB

**01D-VS943R**

Valve pour camion poids lourd. S'installe dans un trou de jantes de grosseur .625". Angle courbé de 21° Longueur 1".

Heavy truck tire valve. Bend 21°. Length 1". Fits in .625" rim hole.

**VALVE CAMION "TUBELESS"**

TRUCK TUBELESS VALVE

**SPÉCIFICATIONS / SPECIFICATIONS**

<b>01DB-TR501A</b>	1-1/2"
<b>01DB-TR500A</b>	2"
<b>01DB-TR570AB</b>	3-1/8"
<b>01DB-TR571AB</b>	3-3/8"
<b>01DB-TR572AB</b>	3-3/4"
<b>01DB-TR573AB</b>	4-3/8"
<b>01DB-TR574AB</b>	5"

Valve de camion et autobus pour pneu sans tube. Peut être utilisé pour les jantes démontables et non-démontables. S'installe dans trou de valve de grosseur .625".

Truck & bus tubeless tire valve. Used on both demountable and non-demountable rims with .625" side hole.

**VALVE CAMION "TUBELESS"**

TRUCK TUBELESS VALVE

**SPÉCIFICATIONS / SPECIFICATIONS**

<b>01DB-TR513</b>	2-5/8"
<b>01DB-TR515</b>	3-1/4"

Valve de camion pour pneu sans tube de type Michelin.

Tubeless tire truck valve Michelin.



**VALVES DE CAMION**

TRUCK VALVES

**01DB-VS3600**

Permet d'atteindre la tige de la valve plus facilement. Fait pour les Dodge, Freightliner et Mercedes Sprinter de 2007-2018. Utilisé pour les jantes arrières en acier. Accepte les capuchons à double-joint.

Make valve stem more easily accessible. Fits 2007-2018 Dodge, Freightliner and Mercedes Sprinter. Used in outer rear steel wheel. Accepts double-seal cap.

**VALVES DE CAMION (L. 2.08")**

TRUCK VALVES (L. 2.08")

**01DB-VS935E**

Valve air/liquide pour pneu sans tube de tracteur

Tubeless type air/liquid valve for tractor

**VALVE CHROMÉE HAUTE PERFORMANCE (L. 1")**

HIGH PERFORMANCE CHROMED VALVE (L. 1")

**01DB-VS944DR**

Valve chromée haute performance. S'installe sur tous les types de jantes des véhicules passagers .453" et .625". Longueur effective 1.13".

High performance chromed valve. Chrome plated clamp-in valve are easily installed in all types of passenger car wheel 0.453" and 0.625". Effective length 1.13".

**"DILL" VALVE CAMION "TUBELESS"**

"DILL" TRUCK TUBELESS VALVE

**SPÉCIFICATIONS / SPECIFICATIONS**

<b>01DD-TR501D</b>	1-1/2"
<b>01DD-TR500D</b>	2"
<b>01DD-TR572D</b>	3-3/4"
<b>01DD-TR572F</b>	4"
<b>01DD-TR573D</b>	4-3/8"
<b>01DD-TR573F</b>	4-3/8"

Valve de camion et autobus pour pneu sans tube. Peut être utilisé pour les jantes démontables et non-démontables. S'installe dans trou de valve de grosseur .625".

Truck & bus tubeless tire valve. Used on both demountable and non-demountable rims with .625" side hole.

**VALVE CHROMÉE AVEC 2 ANNEAUX DE CAOUTCHOUC (1-1/4")**

CHROME VALVE (1-1/4") WITH 2 RUBBER GROMMET

**01DD-VS902CR**

Valve chromée haute performance. S'installe sur tous les types de jantes des véhicules passagers avec siège de .453" ou de .625" avec oeillet de caoutchouc. Longueur 1-1/4". 200 PSI cap.

High performance chromed valve. Chrome plated clamp-in valve are easily installed in all types of passenger car wheel with bore of .453" or .625" by switching the grommet. Length 1-1/4". 200 PSI cap.





## "HALTEC" VALVE DE CAMION "TUBELESS" 1-1/2"

"HALTEC" TRUCK TUBELESS VALVE (1-1/2")

**01H-TV501AH**

Valve de camion et autobus pour pneu sans tube. Peut être utilisée pour une jante démontable ou non démontable avec trou .625"

Truck and bus tubeless tire valve. Used on demountable and non-demountable rims with .625" side hole.



## "ALCOA" VALVE CAMION

"ALCOA" TRUCK VALVE

### SPÉCIFICATIONS / SPECIFICATIONS

**01H-TV543C** 2.36"

**01H-TV545D** 3.50"

Valve de camion pour jante en aluminium avec trou de 9.7 mm. Écrou hexagonal 22 mm.

O-ring seal valve for aluminum truck wheel with 9.7 mm valve hole. Hexagonal nut 22 mm.



## HALTEC VALVE EINKY

HALTEC EINKY VALVE

### SPÉCIFICATIONS / SPECIFICATIONS

**01H-TV6010** 3/4"

**01H-TV6030** 1-1/4"

**01H-TV6040** 1-3/4"

Valve haute-performance chromée standard. S'installe par l'extérieur. Joint de caoutchouc et noix se retrouve à l'intérieur.

High performance "no show" type chrome plated valve. Installs from the outside. A rubber washer and nut are on the inside.



## "HALTEC" VALVE CROCHE "EINKY"

"HALTEC" EINKY BENT VALVE

**01H-TV6020**

Valve haute performance chromée standard. S'installe par l'extérieur. Joint de caoutchouc et noix se retrouvent à l'intérieur. Angle courbé de 45°. Largeur 3/4".

High performance chrome plated valve. Installs from the outside. A rubber washer and nut are on the inside. Bent at 45° angle. Length 3/4".



## EXTENSION DROITE CAMION MÉTAL

STRAIGHT METAL TRUCK EXTENSION

### SPÉCIFICATIONS / SPECIFICATIONS

**01D-346** 1-1/16"

**01D-356** 1-3/8"

**01D-350** 2-1/8"

**01D-347** 2-15/16"

**01D-331** 3"

**01D-330** 4"

**01D-341** 4-3/8"

**01D-348** 5"

**01D-349** 6"

**01D-317-10** 10"

**01D-317-11 3/4** 12"

Extension métal droite se visse sur la tige de valve standard (.305-32) pour rendre la valve accessible pour le service.

Straight metal extension these screw on the standard valve stem (.305-32 cap thread) and make the valve mouth accessible for service.

**EXTENSION COURBÉE MÉTAL**

METAL BENT EXTENSION (STDB)

**SPÉCIFICATIONS / SPECIFICATIONS**

<b>01D-372</b>	3/4"	45°
<b>01D-200</b>	1-3/8"	90°
<b>01D-202</b>	1-3/8"	135°
<b>01D-203EXT</b>	1-7/16"	180°



Se visse sur les valves de grosseur standard.

Screw on standard valves.

**JOINT DE CAOUTCHOUC ORIFICE (0.625")**

RUBBER GROMMET A.H. (0.625")

**01D-523**

Compatible avec les valves de série : - TR509 - TR510 - TR511 - TR513 - TR515 - VS943.

Compatible with valves: - TR509 - TR510 - TR511 - TR513 - TR515 - VS943.

**JOINT DE CAOUTCHOUC ORIFICE (0.625") TR-G39 VS936 GROS**

RUBBER GROMMET A.H. (0.625") TR-G39 VS936 LARGE

**01D-525**

Compatible avec les valves 936AR.

Compatible with valves 936AR.

**JOINT DE CAOUTCHOUC ORIFICE (0.453") TR-G54**

RUBBER GROMMET A.H. (0.453") TR-G54

**01D-537**

Joint de caoutchouc (petit). Compatible avec valves 936AR.

Rubber grommet (small). Compatible with valves 936AR.

**"ALCOA" JOINT RONDELLE POUR VALVE (PETIT)**

"ALCOA" O-RING FOR VALVE SMALL

**01D-575A**

Joint de caoutchouc (petit). Compatible avec valve Alcoa série VS540.

O-ring (small). Compatible with "Alcoa" valve VS540 serie.

**"ALCOA" JOINT RONDELLE POUR ROUE (GROSSE)**

"ALCOA" O-RING FOR VALVE LARGE

**01D-575B**

Joint de caoutchouc (large). Compatible pour valve Alcoa série VS540.

O-ring (large). Compatible with "Alcoa" valve VS540 serie.







## EXTENSION FLEXIBLE POUR ROUES DOUBLES

DUAL WHEEL FLEXIBLE VALVE EXTENSION

### SPÉCIFICATIONS / SPECIFICATIONS

01D-9059-05	5"
01D-9059-06	6"
01D-9059-07	7"
01D-9059-09	9"
01D-9059-11	11"
01D-9059-15	15"

Extension de valve flexible en caoutchouc pour véhicule récréatif. Permet un meilleur accès pour gonfler les roues doubles. Incluant des attaches en métal pour tenir l'extension en place.

Rubber flexible extension for rv et campers. Provides easy access to the inner dual tire. Include a clip to secure the extension in place.



## VALVE DE CAMION ET AUTOBUS

TRUCK AND BUS VALVE

### SPÉCIFICATIONS / SPECIFICATIONS

01D-EX1298C	3-1/8"
01D-EX1298E	3-3/4"

Valve de camion et autobus pour pneu sans tube. Peut être utilisé pour les jantes démontables et non-démontables. S'installe dans trou de valve de grosseur .625". Ces valves servent principalement où la chaleur est un problème sur les applications telles que les autobus dans les opérations de la ville où il y a beaucoup d'arrêt & de départ, mais aussi lorsque le profil faible de la roue limite le flux de refroidissement de l'air.

Truck & bus tubeless tire valve. Used on both demountable and non-demountable rims with .625" side hole. These valves are primarily used where heat is a problem on applications such as buses in city operations where there are many stop & go, as well as low profile restricting the flow of cooling air.



## EXTENSION CAMION MÉTAL 8"

METAL TRUCK EXTENSION 8"

01D-SK1492

Se visse sur la tige de valve standard 0.305-32 pour la rendre accessible pour le service. Extension légère avec un long col. Longueur 8".

Lightweight extension with a long collar. Length 8". This screw on the standard valve stem .305-32 cap thread make the valve mouth accessible for service.



## VALVE DE CAMION POUR ROUE DAYTON

TRUCK VALVE FOR DAYTON WHEELS

01D-SK2924

1/8" NPT. Longueur 2".

1/8" NPT. Length 2"

**VALVE DE CAMION EN ALUMINIUM**

ALUMINIUM TRUCK VALVE

**01D-VS1227R**

Valve chromée pour camion. Recommandée pour camion de marque "Hino". Légèrement courbée. Longueur 1-9/16". S'installe dans un trou de jante de grosseur .390".

Chromed truck valve. Recommended for "Hino" truck brand. Slightly bent. Length 1-9/16". Fits in rim hole size .390".

**VALVE DE CAMION MÉTRIQUE**

METRIC TRUCK VALVE

**SPÉCIFICATIONS / SPECIFICATIONS****01D-VS1228R** 1-9/16" 27°**01D-VS1229R** 2-3/8" 27°

Valve pour camion en laiton. Recommandée pour camion de marque "Hino". S'installe dans trou de jante de grosseur .390".

Truck valve. Brass material. Recommended for "Hino" truck brand. Fits in rim hole size .390".

**BOUCHON DE JANTES**

RIM PLUG

**01D-VS902P**

Bouchon de jante. Permet de boucher un trou de jante non réutilisable. Noix hexagonale qui compresse le joint de caoutchouc de façon sécuritaire. S'installe dans un trou de jante de grosseur 5/8" ou .625".

Rim hole plug clamp. In plug seal extra valve hole. Hexagonal nut compresses rubber grommet. Fit 5/8" rim hole or .625".

**VALVE DE CAMION ET D'AUTOBUS "TUBELESS" LONG. 1-1/8"**

TRUCK AND BUS TUBELESS TIRE VALVE LEN. 1-1/8"

**01D-VS903R**

Valve de camion et autobus pour pneu sans tube. Peut être utilisé pour les jantes démontables et non démontables en acier. S'installe dans un trou de valve de grosseur .625". Longueur 1-1/8".

Truck and bus tubeless tire valve. Used on demountable and non-demountable steel rims with .625" side hole. Length 1-1/8".

**VALVE CAMION POUR DISC WHEEL**

TRUCK VALVE FOR DISC WHEEL

**SPÉCIFICATIONS / SPECIFICATIONS****01DB-TR511AB** 4-1/4"**01DB-TR509AB** 4-3/4"**01DB-TR510AB** 5-1/2"

Valve pour camion pour pneu sans tube. Pour roue en aluminium. S'installe dans trou de valve de grosseur .625".

Tubeless tire truck valves. For aluminum disc wheels. Fits in rims with .625" hole.



**VALVES DE CAMION**

TRUCK VALVES

**SPÉCIFICATIONS / SPECIFICATIONS**

<b>01DB-VS418</b>	3-3/4"
<b>01DB-VS419</b>	4-1/2"
<b>01DB-VS420</b>	5"

Valve de réparation pour valve pour tube(camion/autobus). Cette valve de réparation permet de remplacer une valve endommagée tout en gardant la vieille base. -se visse sur la base directement.

Truck & bus screw-on repair valves. These repair valves permit replacing damaged cured-in or cured-on valves without cutting out old valve base.

**"DILL" VALVE CAMION "TUBELESS" (4-3/8") HAUTE TEMPÉRATURE****"DILL" TRUCK "TUBELESS" (4-3/8") VALVE HIGH TEMPERATURE****01DD-TR573HT**

Valve pour pneu de camion et autobus sans tube haute température. Peut être utilisée pour une jante démontable et non démontable. S'installe dans un trou de valve de grosseur .625". Longueur 4-3/8". (-40F a 350F )

Truck and bus tubeless tire valve high temperature. Used on demountable and non-demountable rims with .625" side hole. Length 4-3/8". (-40F to 350F )

**EXTENSION DE MÉTAL**

METAL EXTENSION

**SPÉCIFICATIONS / SPECIFICATIONS**

<b>01G-2160</b>	2"
<b>01G-NR2123</b>	2-1/2"
<b>01G-2165</b>	3"
<b>01G-2170</b>	4"
<b>01G-2210</b>	5"

Extension de métal"michelin". Se visse sur les valves de grosseur standard.

Metal extension "michelin". Screw on standard valves.

**"HALTEC" VALVE POUR CAMION SÉRIE FORD****"HALTEC" TRUCK VALVE FOR FORD SERIES****01H-N1600**

Valve de camion Ford de série F à roue arrière double. Inclus un capuchon à double étanchéité.

Truck Ford F serie valve. For F serie dual wheel. Includes a double seal cap.

**EXTENSION FLEXIBLE MÉTAL TRESSÉ**  
FLEXIBLE STEEL BRAIDED EXTENSION**SPÉCIFICATIONS / SPECIFICATIONS**

01H-SFE400-07	7"	
01H-SFE90-07	7"	90°
01H-SFE400-10	10"	
01H-SFE90-10	10"	90°
01H-SFE400-12	12"	
01H-SFE400-14	14"	

Extension de valve flexible en acier tressé pour véhicule récréatif. Permet un meilleur accès pour gonfler les roues doubles. Incluant des attaches en métal pour tenir l'extension en place.

Steel braided flexible extension for rv & campers. Provides easy access to the inner dual tire. Include a clip to secure the extension in place.

**VALVE CAMION HALTEC "TUBELESS"**

HALTEC TRUCK VALVE TUBELESS

**SPÉCIFICATIONS / SPECIFICATIONS**

01H-TV572AH	3-3/4"
01H-TV573AH	4-3/8"

Valve de camion et autobus pour pneu sans tube. Peut être utilisé pour les jantes démontables et non-démontables. S'installe dans trou de valve de grosseur .625".

Truck & bus tubeless tire valve. Used on both demountable and non-demountable rims with .625" side hole.

**VALVE POUR CAMION MICHELIN "TUBELESS" (L. 3-1/4")**

TRUCK MICHELIN TUBELESS VALVE (L. 3-1/4")

01W-1184



Valve pour pneu de camion sans tube Michelin. Longueur 3-1/4".

Tubeless tire truck valve Michelin. Length 3-1/4".

**VALVE À TUBE MICHELIN**

MICHELIN TUBE VALVE

01W-580



Valve pour tube pour camion ou autobus. Pliée à 2 endroits. Se visse sur base de valve R218 . Besoin de joint de caoutchouc pour l'installation. Angle 90°. Longueur 4".

Truck and bus valve. Angle 90°. Bent in 2 places. Screws on valve base R218. Need rubber ring for the installation. Length 4".

**VALVE À TUBE MICHELIN (86°)**

MICHELIN TUBE VALVE (86°)

01W-590



Valve universelle pour camion et autobus.

Bus and truck tire universal screw on valve



**VALVE À TUBE MICHELIN (86°)**

MICHELIN TUBE VALVE (86°)

**01W-592**

Valve universelle pour camion et autobus.

Bus and truck tire universal screw on valve

**VALVE À TUBE MICHELIN (86° L. 6-1/4")**

MICHELIN TUBE VALVE (86° L. 6-1/4")

**01W-593**

Valve qui s'installe sur une embase avec filet .305-32.

This valve fit onto a tube spud having .305-32 threads.

**RONDELLE POUR VALVE À TUBE MICHELIN**

WASHER FOR MICHELIN TUBE VALVE

**01W-715W**

Pour valve Michelin style 01W-580 - 01W-590 - 01W-592 - 01W-593 - 01W-730 - 01W-734 et 01W-735

For Michelin valve like 01W-580 - 01W-590 - 01W-592 - 01W-593 - 01W-730 - 01W-734 et 01W-735

**VALVE À TUBE MICHELIN**

MICHELIN TUBE VALVE

**SPÉCIFICATIONS / SPECIFICATIONS**

<b>01W-730</b>	3"	V3-04-1
<b>01W-734</b>	5"	V3-04-6
<b>01W-735</b>	5"	V3-06-12

Valve universelle pour camion et autobus.

Bus &amp; truck tire universal screw-on valve.

**EXTENSION FLEXIBLE (L. 15")**

WONDER FLEXIBLE EXTENTION (L. 15")

**01W-R370**

Extension de valve flexible de caoutchouc pour véhicule récréatif. Permet un meilleur accès pour gonfler une roue double. Longueur 15".

Rubber flexible extension for RV. Provides easy access to the inner dual tire. Length 15".

**COUPLEUR POUR CALCIUM TYPE FLOW THRU (1/2" NPT-F)**

CALCIUM COUPLER FLOW THRU (1/2" NPTF)

**01D-140**

Raccord pour calcium 1/2" NPT-F.

Coupler for calcium 1/2" NPT-F.

**EMBOUT MÂLE POUR CALCIUM TYPE FLOW THRU (1/2" NPT-M)**

CALCIUM MALE NIPPLE FLOW THRU (1/2" NPTM)

**01D-141**

Connecteur mâle pour calcium 1/2" NPT-M. S'insère dans le raccord 01D-140.

Male nipple for calcium 1/2" NPT-M. Fits inside coupler 01D-140.

**EXTENSION CALCIUM POUR GÉNIE CIVIL (LB)**

OTR CALCIUM EXTENTION (LB)

**SPÉCIFICATIONS / SPECIFICATIONS**

01D-302A 2-1/4" 80°

01D-301A 4-1/2" 90°

Extension de métal pour valve à tube.

Metal bent valve extention for tube valve application.

**ADAPTATEUR POUR CALCIUM**

CALCIUM ADAPTER

01D-6438A

Permet un remplissage rapide du produit liquide. Compatible avec la plupart des valves incluant les adaptateurs. Bouton sur le côté pour relâcher l'air qui s'est déplacé avec le fluide. Connection du boyau de grosseur 3/4".

Permits fast filling of tire with fluid for ballast. Fits all tube and tubeless valves. Includes extra bushing listed for standard bore valves and old type valves. Button valve on side releases air displaced by fluid. Hose connection is 3/4".

**INTÉRIEUR DE VALVE (VIEUX MODÈLE)**

CALCIUM CORE (OLD STYLE)

01D-6489

Remplacement complet d'intérieur de valve VS714AR TR-618. Se visse à l'extérieur.

Core housing for VS714AR and TR-618. Screws from outside.

**VALVE DE TRACTEUR COURTE "TUBELESS"**

TRACTOR TUBELESS VALVE SHORT

01D-EX670S

Valve courte à air/liquide pour pneu sans tube de tracteur et niveleuse. Valve centrale complète qui se retire pour un remplissage de calcium liquide plus rapide. Base de métal.

Short tubeless type air/liquid valve for tractor and road grader. This clamp-in valve has a removable core housing to permit fast filling of tires with liquid ballast solution. Metal base.

**VALVE DE TRACTEUR**

TRACTOR VALVE

01D-V1016AR

Valve air/liquide pour pneu sans tube de tracteur et niveleuse TR-619A. Valve centrale complète qui peut s'enlever pour permettre un remplissage plus rapide de calcium liquide. Base de métal de grosseur 13/16".

Tubeless type air/liquid valve for tractor and road grader TR-619A. This clamp-in valve has a removable core housing to permit fast filling of tires with liquid ballast solution. Metal base. Size 13/16".

**INTÉRIEUR DE VALVE POUR CALCIUM POUR VS714AR**

CALCIUM CORE VALVE FOR VS714AR

01DB-6489A

Intérieur de valve complet pour valve VS714AR et TR618A. S'installe sur une valve pour le calcium liquide à l'exception d'une valve à très grand débit.

Core housing for valve VS714AR and TR618A. Fits all fast flow air-liquid valves except super large bore.





### VALVE DE TRACTEUR "TUBELESS" AIR-LIQUIDE

TRACTOR TUBELESS VALVE AIR-LIQUID

**01DB-VS714AR**

Valve air/liquide pour pneu sans tube de tracteur et niveleuse TR-618A. Valve centrale complète qui se retire pour un remplissage plus rapide de calcium liquide. Base de métal.

Tubeless type air/liquid valve for tractor and road grader TR-618A. This clamp-in valve has a removable core housing to permit fast filling of tires with liquid ballast solution. Metal base.



### VALVE POUR TRACTEUR "TUBELESS" BASE DE CAOUTCHOUC

RUBBER BASE TRACTOR TUBELESS VALVE

**01DB-VS714P**

Valve air/liquide pour pneu sans tube de tracteur et niveleuse TR-618A. Valve centrale complète qui se retire pour un remplissage plus rapide de calcium liquide. Base de caoutchouc.

Tubeless type air/liquid valve for tractor and road grader TR-618A. This clamp-in valve has a removable core housing to permit fast filling of tires with liquid ballast solution. Rubber base.



### VALVE DE TRACTEUR (L. 1.54")

TRACTOR VALVE (L. 1.54")

**01DB-VS921AR**

Valve air/liquide pour pneu sans tube de tracteur et niveleuse TR-618A. Valve centrale complète qui se retire pour un remplissage plus rapide de calcium liquide. Base de métal. Angle 65°. Longueur 2-5/16"

Tubeless type air/liquid valve for tractor and road grader TR-618A. This clamp-in valve has a removable core housing to permit fast filling of tires with liquid ballast solution. Metal base. Angle 65°. Length 2-5/16".



### VALVE DE TRACTEUR (L. 1.77")

TRACTOR VALVE (L. 1.77")

**01DB-VS922AR**

Valve air/liquide pour pneu sans tube de tracteur et niveleuse TR-618A. Valve centrale complète qui se retire pour un remplissage plus rapide de calcium liquide. Base de métal. Angle 90°. Longueur 3-7/8".

Tubeless type air/liquid valve for tractor and road grader TR-618A. This clamp-in valve has a removable core housing to permit fast filling of tires with liquid ballast solution. Metal base. Angle 90°. Length 3-7/8".



### VALVE DE TRACTEUR (L. 1.54")

TRACTOR VALVE (L. 1.54")

**01DB-VS923AR**

Valve air/liquide pour pneu sans tube de tracteur et niveleuse TR-618A. Valve centrale complète qui se retire pour un remplissage plus rapide de calcium liquide. Base de métal. Angle 65°. Longueur 1-19/32".

Tubeless type air/liquid valve for tractor and road grader TR-618A. This clamp-in valve has a removable core housing to permit fast filling of tires with liquid ballast solution. Metal base. Angle 65°. Length 1-19/32".

**"HALTEC" BOUCHON DE ROUE**

"HALTEC" RIM PLUG

**01H-P15**

Bouchon de jante pour roue de type pneu à tube. S'insère dans un trou de jante de grosseur 5/8".

Rim hole plug. For tube-type wheel. Used to plug 5/8" rim hole and avoid tube pouching.

**JOINT DE CAOUTCHOUC ORIFICE (0.625")**

RUBBER GROMMET A.H. (0.625")

**01D-447**

Compatible avec les valves : - 921AR - 922AR - 923AR - 714AR - TR618A.  
Diamètre 5/8"

Compatible with valves : - 921AR - 922AR - 923AR - 714AR - TR618A. Diameter: 5/8"

**JOINT DE CAOUTCHOUC ORIFICE (0.8125")**

RUBBER GROMMET A.H. (0.8125")

**01D-454**

Compatible avec la base des valves VS977 et VS977P.

Compatible with valve bases VS977 and VS977P.

**JOINT DE CAOUTCHOUC ORIFICE (0.8125")**

RUBBER GROMMET A.H. (0.8125")

**01D-459**

Pour valve 812. Compatible avec valves EXJ-690 séries EX-9002 EX-9004 EXDS-210 "Viton". Valves à tourelle PB-210 H-1000.

Fits .812 valve hole. Compatible with valves: EXJ-690 series - EX-9002 - EX-9004 - EXDS-210 "Viton". Turret valve PB-210 and H-1000.

**JOINT DE CAOUTCHOUC ORIFICE (0.625")**

RUBBER GROMMET A.H. (0.625")

**01D-462**

Compatible avec une valve de série TR570 VS903AR ou VS1223R.

Compatible with valves : TR570 serie - VS903AR - VS1223R.

**JOINT DE CAOUTCHOUC ORIFICE (0.625") HAUTE TEMPÉRATURE**

RUBBER GROMMET A.H.(0.625") HIGH TEMPERATURE

**01D-462F**

Compatible avec les valves de série TR570 VS903AR ou VS1223R. Résiste à la haute température.

Compatible with valves: TR570 serie - VS903AR - VS1223R. High temperature resistant grommet.







## JOINT DE CAOUTCHOUC POUR 8914L

RUBBER GROMMET FOR 8914L

**01D-8915G**



## EXTENSION DE MÉTAL RIGIDE GÉNIE CIVIL

OTR RIGID METAL EXTENSION

### SPÉCIFICATIONS / SPECIFICATIONS

01D-8966-2	2"
01D-8966-2 1/2	2-1/2"
01D-8966-3	3"
01D-8966-4	4"
01D-8966-4 1/2	4-1/2"
01D-8966-5	5"
01D-8966-5 9/16	5-9/16"
01D-8966-6	6"
01D-8966-6 7/8	6-7/8"
01D-8966-7 3/4	7-3/4"
01D-8966-8	8"
01D-8966-8 1/2	8-1/2"
01D-8966-10	10"
01D-8966-10 3/4	10-3/4"
01D-8966-12 1/2	12-1/2"
01D-8966-16	16"
01D-8966-18 7/8	18-7/8"
01D-8966-20	20"
01D-8966-24	24"

En laiton. Aiguille intérieure intégrale qui pousse sur l'intérieur de la valve lorsque vous gonflez. Inclus bouchon hexagonal et 2 écrous.

All-brass. Full length deflector pin opens core in valve when servicing. Equipped with hex cap & 2 lock nuts.



## INTÉRIEUR DE VALVE COMPLET POUR GRAND DÉBIT

OTR VALVE CORE FOR SUPER LARGE BORE

**01D-CH16**

S'installe sur une base SP8 pour former une valve à très grand débit F910R. Pour air et calcium liquide.

Fits on base SP8 to form a super large bore valve F910R. For air and liquid.



## INTÉRIEUR DE VALVE COMPLET GÉNIE CIVIL

OTR VALVE CORE

**01D-CH8**

Intérieur de valve complet pour génie civil R-520. S'installe sur un EX900S et permet un débit d'air plus rapide.

Core housing for OTR valve R-520. Fits on item EX900S and permits a fast air flow.

**JOINT DE REMPLACEMENT POUR VALVE**

REPLACEMENT O-RING FOR VALVE

**01D-EX1299OR**

Joint de remplacement pour valve 01D-EX1298E ou 01D-EX1298C

Replacement o-ring for valve 01D-EX1298E or 01D-EX1298C

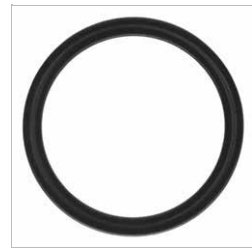
**"CATERPILLAR" VALVE À TOURELLE 980G SLB**

TURRET VALVE FOR CATERPILLAR 980G SLB

**01D-EX146-6779**

Valve à tourelle pour grand débit. Pour véhicule "Caterpillar" 980 G chargeuse moyenne. Angle 15°. Longueur 6-1/8".

Super large bore turret valve. Angle 15°. Length 6-1/8". For caterpillar 980 G medium wheel loaders applications.

**EXTENSION FLEXIBLE**

FLEXIBLE EXTENSION

**SPÉCIFICATIONS / SPECIFICATIONS**

<b>01D-EX6008</b>	8"
<b>01D-EX6013 1/2</b>	13-1/2"



Extension flexible pour génie civil. Munie de 2 écrous, 1 écrou d'étanchéité, un capuchon tête hexagonale et un intérieur de valve.

Flexible OTR extension. Equipped with 2 lock nuts, 1 sealing nut, 1 hexagonal head cap and valve core.

**GONFLEUR/DÉGONFLEUR POUR PNEU GÉNIE CIVIL**

INFLATOR/DEFLATOR FOR OTR TIRE

**01D-EX900S**

Adaptateur pour pneu génie civil qui permet de gonfler et dégonfler rapidement et de façon sécuritaire un pneu génie civil. Peut se fixer sur un boyau 1/2" ou 3/4".

OTR tire adaptor. Permits faster and safer inflation/deflation of OTR tires. You can fix it on 1/2" or 3/4" hose.

**ÉCROU BLOCAGE POUR SP8 SPUD SLB**

JAM NUT FOR SP8 SPUD SLB

**01D-EXB222**

Calibre grand débit. Écrou pour blocage utile sur les valves EXT-81 et EXT-82 et sur les extensions flexibles.

Super large bore slb for jam nut used on EXT-81 and EXT-82 spuds as well as flexible extension.





## VALVE GÉNIE CIVIL FORME SPÉCIALE PRÉFORMÉE SLB

OFF-ROAD VALVE SPECIAL PREFORMED SLB

**01D-EXG789-0**

Pour Caterpillar modèle 879

For model 879 Caterpillar



## VALVE GÉNIE CIVIL SPÉCIALE PRÉFORMÉE

OFF ROAD VALVE SPECIAL PREFORMED

### SPÉCIFICATIONS / SPECIFICATIONS

<b>01D-EXG8019VC</b>	8"	1 pli/ply
<b>01D-EXG7103EC</b>	16-1/4"	4 pli/ply
<b>01D-EXG8018VC</b>	26-3/4"	4 pli/ply

Gros calibre - valve speciale préformee extension.

Large bore - special formed valves extension.



## RACCORD PIVOTANT "SUPER LARGE BORE"

CONNECTOR SWIVEL SUPER LARGE BORE

### SPÉCIFICATIONS / SPECIFICATIONS

<b>01D-EXR660</b>	60°
<b>01D-EXR670</b>	70°
<b>01D-EXR675</b>	75°
<b>01D-EXR680</b>	80°
<b>01D-EXR525</b>	90°

Raccord à tête pivotante "super large bore". Se fixe sur les "spud" (SP8, SP9).

Connector with swivel head "super large bore". Fits on "spud" (SP8, SP9).



## BASE DE VALVE LONGUE SUPER GÉNIE CIVIL

SUPER LARGE BORE SPUD

**01D-EXT82**

Base de valve pour très grand débit. Pour trou de jante de grosseur 13/16".

Long super large bore base. For rim hole size 13/16".



## VALVE COMPLÈTE COMPOSÉE DES ITEMS SP8 & CH16

VALVE ASSEMBLY WITH ITEMS SP8 AND CH16

**01D-F910R**

Valve pour grand débit formée de 2 composantes. Base SP8 et intérieur de valve complet CH-16. Pour trou de jante de grosseur 13/16".

Super large bore valve. Needs 2 items: SP8 base and core housing CH-16. Fits in 13/16" rim hole.



## VALVE GÉNIE CIVIL SB

OFF ROAD VALVE SB

### SPÉCIFICATIONS / SPECIFICATIONS

01DB-J669	2-1/2"	90°
01D-J653	2-1/2"	80°
01DB-VS980-3	3"	90°
01DB-J650	3-1/8"	80°
01D-J654	3-1/8"	60°
01DB-VS980-3.5	3-1/2"	90°
01DB-VS980-4	4"	90°
01D-J657	4"	80°
01DB-VS980-4.5	4-1/2"	90°
01DB-VS980-5	5"	90°
01D-J658	5-1/2"	80°
01DB-VS980-6	6"	90°
01D-VS980-7.5	7-1/2"	90°
01D-VS980-8	8"	90°
01D-VS980-9	9"	90°
01D-VS980-9.5	9-1/2"	90°
01D-VS980-10	10"	90°
01D-VS980-10.5	10-1/2"	90°
01D-VS980-11	11"	90°
01D-VS980-12	12"	90°
01D-VS980-14	14"	90°
01D-VS980-18	18"	90°
01D-VS980-20	20"	90°
01D-VS980-21	21"	90°
01D-VS980-22	22"	90°
01D-VS980-24	24"	90°
01D-VS980-25	25"	90°
01D-VS980-28	28"	90°
01D-VS980-29.5	29-1/2"	90°
01D-VS980-30	30"	90°
01D-VS980-32	32"	90°
01D-VS980-36	36"	90°
01D-VS980-40	40"	90°



Valve génie civil à tête pivotante. Valve équipée d'un capuchon hexagonal.

OTR swivel valve. Valve equipped with hexagonal cap.

### VALVE GÉNIE CIVIL SB (LONG. 3-1/2" 90°)

OFF-ROAD VALVE SB (LEN. 3-1/2" 90°)

01D-J659



Valve génie civil à tête pivotante. Valve équipée d'un capuchon hexagonal. Angle de 90°. Longueur 3-1/2".

OTR swivel valve. Length 3-1/2". Angle 90°. Valve is equipped with hexagonal cap.

**VALVE À TOURELLE GÉNIE CIVIL**

OFF ROAD TURRET VALVE

**SPÉCIFICATIONS / SPECIFICATIONS**

01D-J690B	3-3/4"	28°-28°
01D-J690	4-11/16"	28°-28°

Valve à tourelle pour roues type "planetary gear". Courbée à 2 endroits. Valve équipée d'un capuchon hexagonal.

Turret valve for "planetary gear wheels". 2 bends. Valve equipped with hexagonal cap.

**VALVE GÉNIE CIVIL**

OFF ROAD VALVE

**SPÉCIFICATIONS / SPECIFICATIONS**

01D-J691	3-5/16"	18°
01HV-J690S	3-3/4"	28°-28°
01D-J692	4-11/16"	18°-28°
01D-J691B	8-1/2"	18°

Valve à tourelle pour roues type "planetary gear". Valve équipée d'un capuchon hexagonal.

Turret valve for "planetary gear wheels". Valve equipped with hexagonal cap.

**CONNECTEUR PIVOTANT SUPER GÉNIE CIVIL**

CONNECTOR SWIVEL SUPER LARGE BORE

01D-LS8020

Connecteur à tête pivotante pour très grand débit. Composante pour l'assemblage d'une valve.

Swivel head connector super large bore. Parts for valve assembly.

**TUBE CONNECTEUR DROIT POUR SUPER GÉNIE CIVIL**

STRAIGHT TUBING CONNECTOR FOR SUPER LARGE BORE

01D-LS8021

Tube connecteur droit pour très grand débit. Composante pour la confection d'une valve.

Straight tubing connector super large bore. Parts for valve assembly.

**ESPACEUR POUR SUPER GÉNIE CIVIL**

SLEEVE FOR SUPER LARGE BORE

01D-LS8022

Espaceur de type pour très grand débit. Composante pour la confection d'une valve.

Sleeve super large bore. Parts for valve assembly.

**BOYAU POUR SUPER GÉNIE CIVIL SLB AU PIED**

HOSE FOR SUPER LARGE BORE EXR-760 PER FOOT SLB

01D-LS8023

Boyau pour très grand débit. Composante pour la confection d'une valve. Vendu par pied.

Hose super large bore. Parts for valve assembly. Sell by feet.

**CONNECTEUR BARBILLON DROIT SLB**

STRAIGHT BARB CONNECTOR SLB

**01D-LS8029**

Raccord à barbillon pour extension série 4000.

Straight barb connector for series 4000 extensions.

**RONDELLE POUR VALVE SÉRIE VS550 (400 FAHRENHEIT)**

GROMMET FOR VALVE VS550 SERIE (400 FAHRENHEIT)

**01D-RG70****BASE DE VALVE POUR GÉNIE CIVIL**

SPUD FOR OFF-ROAD

**01D-SP3**

Base de valve génie civil. Se visse dans un trou de jante. Peut être remplacée sans avoir à démonter le pneu. Diamètre intérieur 1/2".

Spud for OTR. Screws into 1/2" npt tapped hole in the rim. Can be removed and replaced without dismounting the tire.

**BASE DE VALVE POUR GÉNIE CIVIL SLB**

SPUD FOR OFF-ROAD SLB

**01D-SP8**

Base de valve grand débit pour trou de jante de grosseur 13/16".

Super large bore base for rim hole size 13/16".

**BASE DE VALVE POUR SUPER GÉNIE CIVIL**

SPUD FOR SUPER LARGE BORE EXC-100

**01D-SP9**

Base de valve génie civil. Utilisée pour accueillir tout modèle de valve pour très grand débit. Se visse dans trou de jante. Peut être remplacée sans avoir à démonter le pneu. Diamètre intérieur 1/2".

Spud for OTR. Used to attach any of super large bore valve. Screws into 1/2" npt tapped hole in the rim. Can be removed and replaced without dismounting the tire.

**VALVE GÉNIE CIVIL**

OFF-ROAD VALVE

**01D-VS1065R**

Valve génie civil pour camion chargeur avec intérieur de valve capuchon hexagonal et joint d'étanchéité. Grosseur du filet 1-1/16". Assemblage T-670 et AD4.

OTR loader tire valve with: -core - hexagonal cap - o ring seal. Thread size 1-1/16". Assembly of T-670 and AD4





**VALVE GÉNIE CIVIL**

OFF ROAD VALVE

**SPÉCIFICATIONS / SPECIFICATIONS**

01D-VS627	1.91"	
01D-VS632	3"	
01DB-VS636	4-1/8"	88°
01D-VS628	4.16"	

Valve de réparation pour valve pour tube génie civil. Cette valve de réparation permet de remplacer une valve endommagée tout en gardant la vieille base. Se visse sur la base directement. Besoin adaptateur 8808 pour installation.

OTR screw-on repair valves. These repair valves permit replacing damaged cured-in or cured-on valves without cutting out old valve base. Need to install with the adaptateur 8808. Need to install with the adaptateur 8808.

**ADAPTATEUR BASE DE VALVE**

VALVE SPUD ADAPTER

**01D-VS704**

Base de valve pour tube génie civil qui permet de remplacer une valve endommagée tout en gardant la vieille base. Se visse directement sur la base. Besoin d'un adaptateur 8808 pour l'installation.

OTR screw on repair valve base. This repair base valve permits replacing damaged cured-in or cured-on valve without cutting out old valve base. Need to install with the adaptor 8808.

**ADAPTATEUR POUR TUBE**

TUBE ADAPTER

**01D-VS705**

Protecteur pour tube. Évite d'endommager le tube ou le rabat de la base de valve.

Truck valve protector shim. Avoid damage to the tube or the flap caused by valve stem slot in rim.

**VALVE DE TRACTEUR**

TRACTOR VALVE

**01D-VS936AR**

Valve courte de laiton pour pneu avant de tracteur qui prévient les accrochages. S'installe dans un trou de jante de grosseur .625". Longueur 9/16".

Tractor front wheel valve. Low profile tubeless valve offers minimum protrusion above the rim hole. Brass finish. Fits in .625" rim hole. Length 9/16".

**BOUCHON POUR GÉNIE CIVIL**

OFF-ROAD RIM HOLE PLUG

**01D-VS977P**

Bouchon pour trou de jante génie civil. Nécessaire lorsque l'on change l'endroit où la valve est installée. Pour un trou de grosseur 13/16".

Tubeless plug for OTR. Used to seal rim hole when relocating valve. Fits in 13/16" rim hole.

**VALVE RÉSERVOIR GÉNIE CIVIL 1/4" NPT**

OTR LARGE BORE TANK VALVE 1/4" NPT

**01D-VS985**

Valve pour réservoir génie civil. Filet 1/4" NPT-M Longueur 1-5/8".

OTR tank valve. 1/4" NPT-M pipe thread. Length 1-5/8".

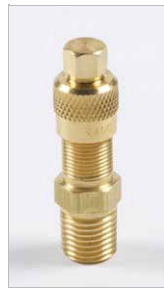
**VALVE GÉNIE CIVIL DROITE**

OTR VALVE STRAIGHT

**01DB-J670**

Valve équipée d'un capuchon hexagonal. Gros calibre. Longueur 1-1/2".

Large bore. Valve is equipped with hexagonal cap. Length 1-1/2".

**BASE POUR VALVE GÉNIE CIVIL**

SPUD FOR OTR VALVE

**01DB-SP1302**

Base utilisée avec tous les types de valves génie civil à tête pivotante. S'installe dans un trou de jante de grosseur 13/16".

Used with all large bore swivel valve. Fits in 13/16" rim hole.

**BASE POUR VALVE GÉNIE CIVIL SP2**

SPUD FOR OTR VALVE SP2

**01DB-VS977**

Base utilisée avec tous les types de valves génie civil à tête pivotante. S'installe dans un trou de jante de grosseur 13/16".

Used with all large bore swivel valve. Fits in 13/16" rim hole.

**VALVE PIVOTANTE GÉNIE CIVIL (L. 6") SLB**

OFF-ROAD SWIVEL VALVE (L. 6") SLB

**01HV-E12621980**

Valve à tête pivotante pour très grand débit. Inclus intérieur de valve complet pour génie civil R-520 et 2 noix de barrure. Longueur 6".

Super large bore swivel valve. Included core housing for OTR valve R-520 and 2 lock nuts. Length 6".

**VALVE PIVOTANTE COUDÉE GÉNIE CIVIL (80°)**

OFF-ROAD LARGE BORE SINGLE BEND SWIVEL VALVE (80°)

**01HV-J658H**

Valve génie civil à tête pivotante. Valve équipée d'un capuchon hexagonal. Angle de 80°. Longueur 5 1/2".

OTR swivel valve. Length 5 1/2". Angle 80°. Valve is equipped with hexagonal cap.





### VALVE PIVOTANTE GÉNIE CIVIL (90°)

OFF-ROAD SWIVEL VALVE (90°)

**01HV-J659H**

Valve génie civil à tête pivotante équipée d'un capuchon hexagonal. Angle de 90°. Longueur 3-1/2".

OTR swivel valve. Angle 90°. Valve is equipped with hexagonal cap. Length 3-1/2".



### VALVE PIVOTANTE GÉNIE CIVIL (90° L. 2-1/2")

OFF-ROAD SWIVEL VALVE (90° L. 2-1/2")

**01HV-J669H**

Valve génie civil à tête pivotante équipée d'un capuchon hexagonal. Angle de 90°. Longueur 2-1/2".

OTR swivel valve. Angle 90°. Valve is equipped with hexagonal cap. Length 2-1/2".



### VALVE DROITE GÉNIE CIVIL (7/8" L. 1-1/2")

OFF-ROAD STRAIGHT VALVE (7/8" L. 1-1/2")

**01HV-J670H**

Valve génie civil droite équipée d'un capuchon hexagonal. Longueur 1-1/2".

Straight OTR valve. Valve is equipped with hexagonal cap. Length 1-1/2".



### VALVE TOURELLE GÉNIE CIVIL

OFF ROAD TURRET VALVE

#### SPÉCIFICATIONS / SPECIFICATIONS

<b>01HV-J691H</b>	3-5/16"	18°
<b>01HV-J690H</b>	4-11/16"	28°
<b>01HV-J692H</b>	4-11/16"	28°

Valve à tourelle pour roues type "planetary gear". Valve équipée d'un capuchon hexagonal.

Turret valve for "planetary gear wheels". Valve equipped with hexagonal cap.



### "HALTEC" VALVE PIVOTANTE GÉNIE CIVIL SLB (L. 10")

"HALTEC" SWIVEL VALVE SLB (L. 10")

**01HV-N1239**

Valve à tête pivotante très grand débit. Incluant 2 noix de barrure et peut recevoir un intérieur de valve complet pour génie civil R-520. Longueur 10".

Super large bore swivel valve. Included 2 lock nuts. Allows to receive a core housing for OTR valve R-520. Length 10".

**"HALTEC" VALVE PIVOTANTE GÉNIE CIVIL**

"HALTEC" SWIVEL VALVE SB

**SPÉCIFICATIONS / SPECIFICATIONS**

01HV-N1418	1-3/4"	74°
01HV-VS980-3H	3"	90°
01HV-J650H	3-1/8"	80°
01HV-VS980-3.5H	3-1/2"	90°
01HV-VS980-4H	4"	90°
01HV-VS980-4.5H	4-1/2"	90°
01HV-VS980-5H	5"	90°
01HV-VS980-5.5H	5-1/2"	90°
01HV-VS980-6H	6"	90°
01HV-VS980-7.5H	7-1/2"	90°
01HV-VS980-9H	9"	90°
01HV-VS980-10.5	10-1/2"	90°
01HV-VS980-11H	11"	90°
01HV-VS980-12H	12"	90°
01HV-VS980-15H	15"	90°
01HV-VS980-18H	18"	90°
01HV-VS980-20H	20"	90°
01HV-VS980-22H	22"	90°
01HV-VS980-24H	24"	90°
01HV-VS980-26H	26"	90°
01HV-VS980-28H	28"	90°
01HV-VS980-29H	29"	90°
01HV-VS980-29.5	29-1/2"	90°
01HV-VS980-33H	33"	90°

Valve génie civil à tête pivotante. Valve équipée d'un capuchon hexagonal.

OTR swivel valve. Valve equipped with hexagonal cap

**"HALTEC" VALVE À TOURELLE SLB**

"HALTEC" TURRET VALVE SLB

01HV-N1446

Valve à tourelle très grand débit

Super large bore turret valve.

**"HALTEC" VALVE À TOURELLE GÉNIE CIVIL**

"HALTEC" TURRET VALVE OTR

**SPÉCIFICATIONS / SPECIFICATIONS**

01HV-N1543A	6-1/8"	15°
01HV-N1543B	6-1/2"	15°
01HV-N1538B	7-7/8"	15°
01HV-N1538	8-9/16"	15°



Valve à tourelle "super large bore". Pour vehicule caterpillar.

super large bore"turret valve. For caterpillar applications.



## "HALTEC" INTÉRIEUR DE VALVE GÉNIE CIVIL

"HALTEC" OFF-ROAD CORE

**01HV-R520**

Intérieur de valve complet pour génie civil R-520. S'installe sur un EX900S - N1538 ou N1543 et permet un débit d'air plus rapide.

Core housing for OTR valve R-520. Fits on those items: - EX900S - N1538 or N1543. Permit a fast air flow.



## "HALTEC" EXTENSION VALVE SPÉCIALE GÉNIE CIVIL POUR MARQUE CATERPILLAR

"HALTEC" LARGE BORE CUSTOM BENT EXTENSION FOR CATERPILLAR

**01HV-WHD7949B**

Pour valve oe 4 coudes. Longueur totale 28-7/8".

Large bore. 4 bends. For oe valve. Overall length 28-7/8".



## VALVE GÉNIE CIVIL FORME SPÉCIALE PRÉFORMÉE SLB

OFF-ROAD VALVE SPECIAL PREFORMED SLB

**01HV-WHG-0570VC**

Pour modèle Caterpillar 879

For 879 Caterpillar model



## "HALTEC" STABILISATEUR

"HALTEC" STABILIZER

### SPÉCIFICATIONS / SPECIFICATIONS

<b>01H-H2125</b>	19.5
<b>01H-H2127</b>	22.5 x 9.0
<b>01H-H2225</b>	22.5
<b>01H-H2227</b>	24.5
<b>01H-H2245</b>	24.5

Stabilisateur pour extension de valve. S'installe dans roue "ALCOA". Empêche la vibration de l'extension lors du roulement. Trou du stabilisateur centré.

Valve extension stabilizer. Fits in "ALCOA" wheels. Stop the extension vibration when the truck rolls. Hole of the stabilizer centered.



## BASE DE VALVE MICHELIN

VALVE BASE FOR MICHELIN

### SPÉCIFICATIONS / SPECIFICATIONS

<b>01W-2350</b>	3"
<b>01W-2351</b>	4-1/2"

Base de valve en caoutchouc pour camion et/ou autobus. S'installe sur les tubes à froid et à chaud.

Rubber valve base for truck & bus. Base prepared for cold or hot application to the tube.



## BASE DE VALVE DE CAOUTCHOUC

RUBBER BASE VALVE

**01W-R13R**

Valve avec base en caoutchouc pour automobile et camion. S'installe sur les tubes à froid et à chaud. Grandeur de la base 2-1/2".

Valve with rubber base for car and truck. Base prepared for cold or hot application to the tube. Base size 2-1/2".



**VALVE DE TRACTEUR BASE DE CAOUTCHOUC**

TRACTOR VALVE RUBBER BASE

**SPÉCIFICATIONS / SPECIFICATIONS**

<b>01W-R218-3</b>	3"
<b>01W-R218-4.5</b>	4-1/2"

Valve avec base en caoutchouc pour tracteur. S'installe sur les tubes à froid et à chaud.

Valve with rubber base for tractor. Base prepared for cold or hot application to the tube.

**"RÉMA" VALVE AVEC BASE DE CAOUTCHOUC R13R À L'UNITÉ - (BOÎTE DE 10)**

"REMA" VALVE RUBBER BASE R13R PER UNIT - (BOX OF 10)

**11T-9-14**

Unité de réparation de valve pour tube .453" trou de jante. Utiliser avec le nettoyant 11T-70 et le ciment 11T-203.

Tube valve repair unit, .453" rim hole. Use with pre-buff cleaner 11T-70 and the vulcanizing fluid 11T-203.

**SECTION ÉCONOMIQUE**

ECONOMIC SECTION

**VALVE POUR PNEU INDUSTRIEL**

SNAP-IN VALVE FOR INDUSTRIAL TIRE

**01DC-TR412C**

Valve courte de pneu industriel. Longueur 7/8".

Short valve for industrial tire. Length 7/8".

**VALVE POUR AUTO**

SNAP-IN VALVE

**SPÉCIFICATIONS / SPECIFICATIONS**

<b>01DC-TR413C</b>	1-1/4"	
<b>01DC-TR415C</b>	1-1/4"	Large
<b>01DC-TR414C</b>	1-1/2"	
<b>01DC-TR418C</b>	2"	
<b>01DC-TR425C</b>	2"	Large

Valve standard siège 0.453". Pression maximale 65 PSI.

Standard valve seat 0.453". 65 PSI maximum.

**VALVE CHROMÉE (L. 1-1/4")**

CHROMED VALVE (L. 1-1/4")

**01DC-T13C**

Valve chromée de grosseur standard. Longueur 1-1/4". Avec capuchon chromé hexagonal.

Standard chromed valve. Length 1-1/4". With chromed hexagonal cap.





### VALVE HAUTE PRESSION (L. 1-1/4")

VALVE HIGH PRESSURE (L. 1-1/4")

**01DC-E600C**

Valve haute pression avec tige de laiton et base de caoutchouc. Pression maximale 80 PSI. Pour un trou de jante de grosseur .453" Longueur 1-1/4".

High pressure valve with brass stem and rubber base. Maximum pressure 80 PSI. For .453" Length 1-1/4".



### INTÉRIEUR DE VALVE POUR CALCIUM POUR VS714AR

CALCIUM CORE VALVE FOR VS714AR

**01DC-6489C**

Intérieur de valve complet pour valve VS714AR (TR618A). S'installe sur les valves pour le calcium liquide à l'exception des valves à très grand débit.

Core housing for valve VS714AR (TR618A). Fits all fast flow air-liquid valves except super large bore.



### RÉDUCTEUR POUR SOUFFLER

REDUCER FOR INFLATION

**01DC-8807C**

Capuchon réducteur pour valve génie civil. Se visse à l'intérieur de la valve.

Permet de gonfler. Pour outil à embout standard.

OTR cap reducer. Screws from inside the valve. Adapts large bore valve down to standard valve.



### CAPUCHON AVEC PRISE TOURNEVIS POUR VALVE GÉNIE CIVIL

SCREWDRIVER VALVE CAP FOR OFF ROAD

**01DC-8971C**

Avec une tête qui permet de dévisser l'intérieur de valve.

With head to screw the valve core.



### CAPUCHON AVEC PRISE HEX. POUR VALVE GÉNIE CIVIL

HEX VALVE CAP FOR OFF ROAD

**01DC-8971HCC**

Avec tête hexagonale.

With hexagonal head.



### VALVE DE CAMION MÉTRIQUE

METRIC TRUCK VALVE

#### SPÉCIFICATIONS / SPECIFICATIONS

**01DC-TR1228C** 1-9/16"

Valve de laiton. Recommandée pour camion de marque "Hino". Courbée à 27°.

Brass material valve. Recommended for "Hino" truck. Bent 27°.

**VALVE CAMION "TUBELESS"**

TRUCK TUBELESS VALVE

**SPÉCIFICATIONS / SPECIFICATIONS**

<b>01DC-TR501C</b>	1-1/2"
<b>01DC-TR500C</b>	2"

Valve de camion et autobus pour pneu sans tube. Peut être utilisée pour une jante démontable ou non démontable. S'installe dans un trou de valve de grosseur .625".

Truck and bus tubeless tire valve. Used on demountable and non-demountable rims with .625" side hole.

**VALVE CAMION POUR DISQUE DE ROUE**

TRUCK VALVE FOR DISC WHEEL

**SPÉCIFICATIONS / SPECIFICATIONS**

<b>01DC-TR511C</b>	4-1/4"
<b>01DC-TR509C</b>	4-3/4"
<b>01DC-TR510C</b>	5-1/2"

Valve pour pneu de camion sans tube. Pour roue d'aluminium. S'installe dans un trou de valve de grosseur .625" Angle 90°.

tubeless tire truck valve. For aluminum disc wheel. Fits in .625" rim hole. Angle 90°.

**VALVE DE CAMION "ALCOA"**

TRUCK VALVE "ALCOA"

**SPÉCIFICATIONS / SPECIFICATIONS**

<b>01DC-TR542</b>	1.25"
<b>01DC-TR543</b>	2.31"
<b>01DC-TR553</b>	2.31"
<b>01DC-TR544</b>	2.86"
<b>01DC-TR545</b>	3.50"
<b>01DC-TR546</b>	4.29"



Valve pour pneu de camion sans tube. Fabriquée spécialement pour les jantes d'aluminium. S'installe dans un trou de valve de grosseur .328".

Truck tubeless tire valve. Designed specifically for aluminum wheel. Fits in .328" rim hole.

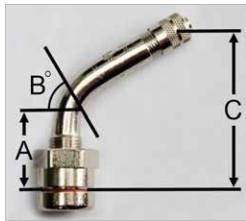

**VALVE DE CAMION "ALCOA"**

TRUCK VALVE "ALCOA"

**SPÉCIFICATIONS / SPECIFICATIONS**

01DC-TR543C	543C	A: 1.38"	B: 45°	C: 2.31"
01DC-TR543D	543D	A: 1.38"	B: 60°	C: 2.31"
01DC-TR543E	543E	A: 1.38"	B: 75°	C: 2.31"
01DC-TR544D	544D	A: 1.94"	B: 60°	C: 2.86"
01DC-TR544E	544E	A: 1.94"	B: 75°	C: 2.86"
01DC-TR545B	545B	A: 1.38"	B: 26°	C: 3.50"
01DC-TR545D	545D	A: 0.98"	B: 60°	C: 3.50"
01DC-TR545E	545E	A: 0.98"	B: 75°	C: 3.50"
01DC-TR546D	546D	A: 3.35"	B: 60°	C: 4.29"
01DC-TR546E	546E	A: 3.35"	B: 75°	C: 4.29"
01DC-TR553C	553C	A: 1.38"	B: 45°	C: 2.31"
01DC-TR553D	553D	A: 1.38"	B: 60°	C: 2.31"
01DC-TR553E	553E	A: 1.38"	B: 75°	C: 2.31"
01DC-TR554D	554D	A: 0.92"	B: 60°	C: 2.86"
01DC-TR555E	555E	A: 2.60"	B: 75°	C: 3.58"

Valve pour pneu de camion sans tube. Fabriquée spécialement pour les jantes d'aluminium. S'installe dans un trou de jante de grosseur .328".

Truck tubeless tire valve. Designed specifically for aluminum wheel. Fits in .328" rim hole.

**VALVE DE CAMION (60° -0.92" L. 4.70")**

TRUCK VALVE (60° -0.92" L. 4.70")

**01DC-TR547D**

Valve pour pneu de camion sans tube. Fabriquée spécialement pour les jantes d'aluminium. S'installe dans un trou de valve de grosseur .328". Angle 60°.

Truck tubeless tire valve. Designed specifically for aluminium wheel. Fits in .328" rim hole. Angle 60°.

**VALVE DE CAMION "TUBELESS"**

TRUCK TUBELESS VALVE

**SPÉCIFICATIONS / SPECIFICATIONS**

01DC-TR570C	3-1/8"
01DC-TR571C	3-3/8"
01DC-TR572C	3-3/4"
01DC-TR573C	4-3/8"
01DC-TR574C	5"

Valve de pneu de camion et d'autobus sans tube. Peut être utilisée pour les jantes démontables et non démontables. S'installe dans un trou de valve de grosseur .625".

Truck and bus tubeless tire valve. Used on both demountable and non-demountable rims with .625" side hole.

**VALVE GÉNIE CIVIL SB (80° L. 3.75")**

OTR VALVE SB (80° L. 3.75")

**01DC-TR650C**

Valve génie civil à tête pivotante. Valve équipée d'un capuchon hexagonal. Angle de 80°. Longueur 3-1/8".

OTR swivel valve. Length 3-1/8". Angle 80°. Valve is equipped with hexagonal cap.

**VALVE DE TRACTEUR "TUBELESS" AIR-LIQUIDE (L. 1.88")**

TRACTOR TUBELESS VALVE AIR-LIQUID (L. 1.88")

**01DC-TR714C**

Valve air/liquide pour pneu sans tube pour tracteur et niveleuse (TR-618A). Valve centrale complète qui peut s'enlever pour permettre un remplissage plus rapide de calcium liquide. Base de métal.

Tubeless type air/liquid valve for tractor and road grader (TR-618A). This clamp-in valve has a removable core housing to permit tires fast filling with liquid ballast solution. Metal base.

**VALVE DE TRACTEUR (65° L. 1.54")**

TRACTOR VALVE

**01DC-TR921C**

Valve air/liquide pour pneu sans tube de tracteur et niveleuse (TR-618A). Valve centrale complète qui peut s'enlever pour permettre un remplissage plus rapide de calcium liquide. Base de métal.

Tubeless type air/liquid valve for tractor and road grader (TR-618A). This clamp-in valve has a removable core housing to permit tires fast filling with liquid ballast solution. Metal base.

**VALVE DE TRACTEUR (90° L.1.77")**

TRACTOR VALVE (90° L.1.77")

**01DC-TR922C**

Valve air/liquide pour pneu sans tube de tracteur et niveleuse (TR-618A). Valve centrale complète qui peut s'enlever pour permettre un remplissage plus rapide de calcium liquide. Base de métal.

Tubeless type air/liquid valve for tractor and road grader (TR-618A). This clamp-in valve has a removable core housing to permit tires fast filling with liquid ballast solution. Metal base.

**VALVE DE TRACTEUR (65° L.1.54")**

TRACTOR VALVE (65° L.1.54")

**01DC-TR923C**

Valve air/liquide pour pneu sans tube de tracteur et niveleuse (TR-618A). Valve centrale complète qui peut s'enlever pour permettre un remplissage plus rapide de calcium liquide. Base de métal.

Tubeless type air/liquid valve for tractor and road grader (TR-618A). This clamp-in valve has a removable core housing to permit tires fast filling with liquid ballast solution. Metal base.

**BASE POUR VALVE GÉNIE CIVIL**

SPUD FOR OTR VALVE

**01DC-TR977C**

Utilisée avec tous les types de valves génie civil à tête pivotante. S'installe dans un trou de jante de grosseur 13/16".

Used with all large bore swivel valves. Fits in 13/16" rim hole.





**VALVE GÉNIE CIVIL SB**

OTR VALVE SB

**SPÉCIFICATIONS / SPECIFICATIONS**

01DC-TR669C	2-1/2"	90°
01DC-TR980-3C	3"	90°
01DC-TR980-3.5C	3-1/2"	90°
01DC-TR980-4C	4"	90°
01DC-TR980-4.5C	4-1/2"	90°
01DC-TR980-5C	5"	90°
01DC-TR980-5.5C	5-1/2"	90°
01DC-TR980-6C	6"	90°
01DC-TR980-7.5C	7-1/2"	90°
01DC-TR980-8C	8"	90°
01DC-TR980-9C	9"	90°
01DC-TR980-10C	10"	90°
01DC-TR980-11C	11"	90°
01DC-TR980-12C	12"	90°

Valve génie civil à tête pivotante. Valve équipée d'un capuchon hexagonal.

OTR swivel valve. This valve is equipped with hexagonal cap.

**INTÉRIEUR DE VALVE GÉNIE CIVIL**

OTR CORE VALVE

01DC-TRC2

**EXTENSION DE MÉTAL**

METAL EXTENSION

**SPÉCIFICATIONS / SPECIFICATIONS**

01DC-EX2161C	2-1/4"
01DC-EX2166C	3-1/4"
01DC-EX2171C	4-1/2"
01DC-EX2211C	5-1/2"

Extension de métal . Se visse sur une valve de grosseur standard.

Metal extension screw on standard valve.

**EXTENSION FLEXIBLE DE MÉTAL TRESSÉ**

FLEXIBLE STEEL BRAIDED EXTENSION

**SPÉCIFICATIONS / SPECIFICATIONS**

01DC-FSE-7	7"
01DC-FSE-10	10"

Extension de valve flexible d'acier tressé pour véhicule récréatif. Permet un meilleur accès pour gonfler les roues doubles. Attaches de métal incluses pour tenir l'extension en place.

Steel braided flexible extension for RV and campers. Provides easy access to the inner dual tire. Include a clip to secure the extension in place.

**ATTACHE POUR EXTENSION FLEXIBLE**

CLIP FOR FLEXIBLE EXTENSION

**01DC-SM-CLIPS**

A utiliser avec extension de valve flexible d'acier tressé 01DC-FSE-7 ou 01DC-FSE-10

To be use with steel braided flexible extension 01DC-FSE-7 or 01DC-FSE-10

**EXTENSION FLEXIBLE POUR ROUES DOUBLES**

DUAL WHEEL FLEXIBLE VALVE EXTENSION

**SPÉCIFICATIONS / SPECIFICATIONS**

<b>01DC-SMHR-7</b>	7"
<b>01DC-SMHR-10</b>	10"

Extension de valve flexible en caoutchouc pour véhicule récréatif. Permet un meilleur accès pour gonfler les roues doubles. Attaches de métal pour tenir l'extension en place incluses.

Rubber flexible extension for RV and campers. Provides easy access to the inner dual tire. Include a clip to secure the extension in place.





exactra



LES SOLUTIONS DE GONFLAGE DE PNEU  
POUR ÉQUIPEMENT LOURD



Air  
Controls  
Products

*Quality Products Since 1909  
Produits de Qualité Depuis 1909*

**Innovative  
Designs**  
**Designs  
Innovants**

**USA Manufacturing**  
**Fabrication aux États-Unis**

**Technical  
Support**  
**Support  
Technique**



**FREE TPMS MAKE / MODEL / YEAR LOOKUP AT DILLVALVES.COM**  
**GRATUIT TPMS MARQUE / MODÈLE / ANNÉE RECHERCHER SUR DILLVALVES.COM**

Dill Air Controls Products | Oxford, NC | [www.DillValves.com](http://www.DillValves.com) | 800-815-3455

VALVES



**BAGUE RÉDUCTRICE DE PLASTIQUE POUR VALVE**

PLASTIC BUSHING REDUCER FOR VALVE

**01D-588**

Bague compatible avec la valve TR-13. Grosseur du trou 5/8".

Bushing for valve. Fits over TR-13 tube valve when used in 5/8" valve hole.

**EXTENSION CAMION MÉTAL (STDB)**

TRUCK METAL EXTENSION (STDB)

**SPÉCIFICATIONS / SPECIFICATIONS****01D-6241M** 3/4"**01D-6241G** 1-1/4"

Se visse sur les valves de grosseur standard. Extension sans capuchon.

Screw on standard valves. Extension without cap.

**CAPUCHON HD VALVE MÉTAL CHROMÉ POUR CAMION BOÎTE DE 100**

TRUCK HD METAL DOME CAP BOX OF 100

**01D-632**

Pour valve standard de qualité supérieure.

For standard valve. High quality.

**CAPUCHON DE VALVE DE MÉTAL CHROMÉ POUR CAMION BOÎTE DE 100**

TRUCK VALVE CHROMED METAL CAP BOX OF 100

**01D-697**

Pour valve standard de qualité supérieure.

For standard valve. Use on chromed sleeve and high performance valve.

**NOIX DE MÉTAL**

METAL NUT

**01D-8771**

Noix de métal pour valve à tube de tracteur TR-218A et TR-220A.

Metal rim nut for tractor valve. For tractor tube valves TR-218A and TR-220A.

**NOIX DE PLASTIQUE**

PLASTIC NUT

**01D-8771A**

Noix de plastique pour valve à tube de tracteur TR-218A et TR-220A.

Plastic rim nut for tractor valve. For tractor tube valves TR-218A and TR-220A.



**RÉDUCTEUR/ADAPTATEUR POUR VALVE À TUBE**

TUBE VALVE BUSHING REDUCER/ADAPTOR

**01D-8808A**

S'installe sur une valve à tube de grosseur standard par l'extérieur. Permet de fixer une valve VS704 et VS636 sur une valve standard.

You can screw it on a standard tube valve outside the valve stem. It will let you fix a VS704 or VS636 on a standard tube valve.

**CAPUCHON PRISE TOURNEVIS VALVE GÉNIE CIVIL**

SCREWDRIVER VALVE CAP FOR OFF-ROAD

**01D-8971**

Avec tête qui permet de dévisser intérieur de valve.

With head that you can screw the valve core.

**CAPUCHON AVEC PRISE HEXAGONALE POUR VALVE GÉNIE CIVIL**

HEXAGONAL VALVE CAP FOR OFF-ROAD

**01D-8971H**

Avec tête hexagonale.

With hexagonal head.

**BOUCHON RÉDUCTEUR POUR VALVE GÉNIE CIVIL AD2**

CAP REDUCER FOR OTR VALVE AD2

**01D-9061**

Se visse à l'extérieur de la valve. Va permettre de gonfler avec un outil dont l'embout est de grosseur standard.

Screws from outside the valve. Adapts large bore valve down to standard valve.

**BASE DOUBLE POUR TROU FILETÉ NPT SLB 1/2"**

DOUBLE-END SPUD FITS THREAD NPT 1/2"

**01D-DS210P****"EXACTRA" CAPUCHON POUR VALVE GÉNIE CIVIL**

"EXACTRA" HEXAGONAL CAPS FOR OTR VALVE

**01D-EX1283**

Avec tête hexagonale.

With hexagonal head.





## INTÉRIEUR DE VALVE COURT STD HAUTE TEMPÉRATURE BOÎTE DE 100

SHORT STD BORE VALVE CORE HIGH TEMP BOX OF 100

**01DB-100AAA**



## CAPUCHON DE PLASTIQUE NOIR BOÎTE DE 100

BLACK PLASTIC CAP BOX OF 100

**01DB-627**

Capuchon de plastique avec bout en forme de dôme.

Plastic dome shaped valve cap.



## CAPUCHON À CLÉ DE MÉTAL POUR CAMION STDB BOÎTE DE 100

TRUCK METAL SCREWDRIVER CAP STDB BOX OF 100

**01DB-643**

Capuchon de métal avec embout tournevis pour enlever intérieur de valve.

Metal screwdriver valve cap for removing valve core.



## CAPUCHON DOUBLE SEAL ALLIGATOR L'ORIGINAL

DOUBLE SEAL CAP ALLIGATOR THE ORIGINAL

**01DB-6541C**

Alligator v2b capuchon double joint. Résistant pour la haute et la basse température. Plaqué nickel avec protection améliorée contre la corrosion.

L'original est fabriqué en Allemagne.

Alligatore v2b double seal cap. High and low temperature resistant. Nickel plated and improved corrosion protection. The original made in Germany



## CAPUCHON DE MÉTAL POUR VALVE DE CAMION BOÎTE DE 100

TRUCK VALVE METAL CAP BOX OF 100

**01DB-655A**

Capuchon de valve de nickel en forme de dôme.

Nickel large dome shaped cap.



## EXTENSION DE PLASTIQUE

PLASTIC EXTENSION

### SPÉCIFICATIONS / SPECIFICATIONS

**01DB-686P** 3/4"

**01DB-687P** 1"

**01DB-688P** 1-1/4"

Extension de nylon pour valve standard. Permet un meilleur accès pour gonfler.

Nylon valve extension for standard valve. Extending the valve mouth for convenient access.

**INTÉRIEUR DE VALVE GÉNIE CIVIL**

OTR CORE VALVE

**01DB-70HT****RÉDUCTEUR POUR SOUFFLER**

REDUCER FOR INFLATION

**01DB-8807**

Capuchon réducteur pour valve génie civil. Se visse à l'intérieur de la valve.  
Permet de gonfler avec un outil dont l'embout est de grosseur standard.  
OTR cap reducer. Screws from inside the valve. Adapts large bore valve down to standard valve.

**"DILL" INTÉRIEUR DE VALVE HAUTE TEMPÉRATURE BOÎTE DE 100**

"DILL" VALVE CORE H.T. BOX OF 100

**01DD-100HA**

Intérieur de valve conçu pour la haute température. Joint de siège de silicone.  
Résiste jusqu'à 80 PSI.

Core valve for high temperature. Cup seal material silicone. Until 80 PSI resistant.

**"HALTEC" INTÉRIEUR DE VALVE GÉNIE CIVIL LONG**

"HALTEC" OTR CORE VALVE LONG

**01H-A144****"HALTEC" CAPUCHON AVEC PRISE HEXAGONALE POUR VALVE GÉNIE CIVIL**

"HALTEC" HEXAGONAL VALVE CAP FOR OFF-ROAD

**01H-A149**

Avec tête hexagonale.

With hexagonal head.

**"HALTEC" RÉDUCTEUR POUR SOUFFLER TR-AD1**

"HALTEC" REDUCER FOR INFLATION TR-AD1

**01H-AD1**

Capuchon réducteur pour valve génie civil. Se visse à l'intérieur de la valve.  
Permet de gonfler avec un outil dont l'embout est de grosseur standard.  
OTR cap reducer. Screws from inside the valve. Adapts large bore valve down to standard valve.





## "HALTEC" RACCORD POUR TRÈS GRAND DÉBIT BASE À ANGLE (85°)

"HALTEC" MEGA BORE ANGLE SCREW-IN SPUD (85°)

**01HV-MB1285**

Le raccord à visser est utilisé sur un trou de jante 3/4" fileté et le raccordement peut être modifié sans démonter le pneu.

The screw in spud is used on a 3/4" tapped rim hole. The spud can be changed without demounting the tire.



## "HALTEC" CAPUCHON POUR TRÈS GRAND DÉBIT

"HALTEC" MEGA BORE CAP

**01HV-MB25**

Capuchon de valve pour alésage à très débit. Protège contre les dommages. Équipé d'un joint torique.

Cap for the mega bore core housing. Protects core housing from damage. Has an o-ring seal.



## OUTIL DÉGONFLE PNEU ET DÉMONTE VALVE

TIRE DEFLATOR AND VALVE CORE REMOVER TOOL

**01D-5170**

Outil combinant un démonte intérieur de valve et un déflateur de valve. Résistant à la corrosion et plaqué cadmium. Pour dégonfler un pneu sans enlever l'intérieur de valve.

Combination valve core remover and deflator. Corrosion resistant cadmium plated. Screws on valve mouth to open core.



## OUTIL 4 UTILITÉS POUR VALVE STANDARD

STANDARD BORE 4-WAY VALVE TOOL

**01D-5209**

Outil 4 utilités pour valve standard. Répare et reconditionne le filet intérieur et extérieur d'une valve. Insère et enlève l'intérieur de valve.

Standard bore 4-way-valve tool. Repairs and reconditions inside and outside valve thread. Inserts and removes core.



## DÉMONTE VALVE ET CAP DE VALVE ROUE DOUBLE INTÉRIEURE VALVE CAPPER

VALVE CAPPER INNER DUAL VALVE CORE AND CAP TOOL

**01D-5210**

Outil pour valve double utilité. Enlève intérieur de valve et capuchon de valve. Embout de caoutchouc. Longueur 12".

Double-use valve tool. Length: 12". Removes inner valve core and valve cap. Rubber ending on both side.



## TROUSSE D'OUTILS GÉNIE CIVIL 8 MORCEAUX

LARGE BORE SERVICE TOOLS KIT 8 PIECES

**01D-5260**

Étui solide de tissu incluant 8 outils pour la réparation de pneu génie civil.

Contains 8 tools in a handy pouch for OTR tire repairs.

**OUTIL POUR VALVE GÉNIE CIVIL**

OTR VALVE TOOL

**01D-5261**

Poignée style tournevis. Enlève un bouchon à tête hexagonale. Garde le bouchon en place sur l'outil grâce aux 2 plaques de métal de chaque côté de l'outil.

Screwdriver handle style. Removes hex head cap. 2 plates on both sides of the tool keeps the cap in place.

**OUTIL POUR ENLEVER INTÉRIEUR DE VALVE GÉNIE CIVIL**

OTR LARGE BORE CORE REMOVER TOOL

**01D-5265**

Poignée de plastique style tournevis. Enlève intérieur de valve. Longueur totale 6".

Screwdriver plastic handle style. Removes inner cores valve. Overall length 6".

**OUTIL POUR ENLEVER INTÉRIEUR DE VALVE GÉNIE CIVIL BRISÉ**

OTR BROKEN CORE EXTRACTOR TOOL

**01D-5267**

Poignée style tournevis. Aide à enlever un obturateur de valve brisé.

Screwdriver handle style. Easy out for removing broken core.

**OUTIL 4 UTILITÉS POUR VALVE GÉNIE CIVIL**

OTR 4-WAY VALVE TOOL

**01D-5270**

Répare et reconditionne le filet intérieur et extérieur d'une valve. Insère et enlève l'intérieur de valve.

Repairs and reconditions inside and outside valve thread. Inserts and removes core.

**TIRE-VALVE D'ACIER POUR VALVE STANDARD**

STEEL VALVE PULLER FOR STANDARD VALVE

**01D-5407**

Tout en métal. Se visse sur la valve. Longueur 12".

All metal. Length 12". Screw on valve.

**TIRE-VALVE D'ALUMINIUM POUR VALVE STANDARD**

ALUMINUM VALVE PULLER FOR STANDARD VALVE

**01D-5407-AL**

Tout en aluminium. Se visse sur la valve. Dévisse l'intérieur de valve intégré au bout du manche. Longueur 12".

All aluminum. Length 12". Screw on valve. Unique built-in valve core driver on the end of the handle.

**TIRE-VALVE DE MÉTAL AVEC PROTECTION POUR VALVE STANDARD**

METAL WITH PROTECTION VALVE STEM PULLER FOR STANDARD VALVE

**01D-5407B**

Avec protecteur de caoutchouc. Se visse sur la valve. Longueur 12".

Metal material with rubber boot. Length 12". Screw on valve.





## OUTIL DE PLASTIQUE HD POUR ENLEVER UNE VALVE STANDARD

HD PLASTIC VALVE STEM PULLER FOR STANDARD VALVE

01D-5407HD

Avec embout de métal. N'égratigne pas les roues d'aluminium. Longueur : 12" Se visse sur une valve standard.

With metal tip. Will not scratch aluminum wheel. Length: 12" Screw on standard valve.



## TIRE-VALVE DE PLASTIQUE POUR VALVE STANDARD

PLASTIC VALVE STEM PULLER FOR STANDARD VALVE

01D-5407P

Avec embout de métal. N'égratigne pas la roue d'aluminium. Se visse sur une valve standard. Longueur 12".

Plastic material with metal tip. Will not scratch aluminum wheel. Length 12". Screw on standard valve.



## OUTIL POUR VALVE DU TYPE "PULL-A-STEM"

PULL-A-STEM VALVE INSTALLATION TOOL

01D-5409

Fait de métal avec poignée de plastique. Pour enlever et remettre une valve. Pour toutes les longueurs et tous les types de valves.

Metal material with plastic handle. Pulls old valve or inserts new valve. Tool fits all sizes or lengths.



## TIRE-VALVE DE MÉTAL AVEC PROTECTION POUR VALVE STANDARD

METAL WITH PROTECTION VALVE STEM PULLER FOR STANDARD VALVE

01D-5410

Le bloc en caoutchouc ajoute un effet de levier pendant l'installation et le retrait de la valve. Maintient les valves en position verticale lors de l'installation / ou retrait. Construction en acier avec poignée moletée. Bloc en caoutchouc flexible pour protéger la roue. Se visse sur la valve. Longueur 12".

Rubber block adds leverage during valve stem installation and removal. Keeps valve stems in a vertical position during installation/removal. Steel construction with knurled handle. Flexible rubber block to protect the wheel. Length 12". Screw on valve.



## OUTIL POUR ENLEVER INTÉRIEUR DE VALVE STYLE TOURNEVIS

VALVE CORE TOOL SCREWDRIVER

01D-5411

Outil pour enlever intérieur de valve. Poignée style minitournevis.

Core valve remover tool. Mini screwdriver handle style.



## RACCORD POUR DÉGONFLER LES TUBES STDB

TUBE STANDARD BORE DEFLATING ASPIRATOR STDB

01D-6108

Se visse à l'intérieur de la valve et crée un effet d'aspiration pour vider le tube rapidement. Fait de laiton.

Screwing aspirator onto valve mouth and applying air chuck to threaded inlet to create vacuum that pulls air down from tube. Brass material.

**RACCORD POUR DÉGONFLER LES TUBES GÉNIE CIVIL**

OTR DEFLATION ASPIRATOR

**01D-6108J**

Se visse à l'intérieur de la valve et crée un effet d'aspiration pour vider le tube rapidement.

Screwing inside the valves and creates a suction effect to empty the tube quickly.

**EXTRACTEUR POUR INTÉRIEUR DE VALVE STDB**

EASY-OUT CORE EXTRACTOR STDB

**01D-6129**

Aide à enlever l'intérieur de valve brisé. Fileté à gauche.

Helps to remove broken inner valve. Threaded left.

**OUTIL POUR TIRER UNE VALVE STDB CHAÎNE DE 8"**

VALVE FISHING CHAIN TOOL 8" STDB

**01D-8909**

Fait pour guider la valve à travers le trou de la jante de grosseur .453" et .625" lorsque le pneu ou le tube est monté.

Designed for guide valve through .453" or .625" rim hole while tire and tube were installed.

**OUTIL GÉNIE CIVIL POUR TIRER UNE VALVE CHAÎNE DE 25"**

OTR VALVE FISHING CHAIN TOOL 25"

**01D-8909C**

Fait pour guider la valve à travers le trou de la jante lorsque le pneu ou le tube est monté.

Designed for guide valve through rim hole while tire and tube were installed.

**OUTIL POUR ENLEVER INTÉRIEUR DE VALVE FAIT EN ALLEMAGNE**

VALVE CORE REMOVER TOOL MADE IN GERMANY

**01G-1701**

Outil pour intérieur de valve à 1 embouts. D'un côté pour valve standard

Valve core tool. 1 ending for standard core valve.

**OUTIL POUR ENLEVER INTÉRIEUR DE VALVE**

VALVE CORE REMOVER TOOL

**01G-1702C**

Outil pour intérieur de valve à 1 embouts. D'un côté pour valve standard

Valve core tool. 1 ending for standard core valve.

**OUTIL POUR ENLEVER INTÉRIEUR DE VALVE STDB ET LB FAIT EN ALLEMAGNE**

VALVE CORE REMOVER TOOL STDB AND LB MADE IN GERMANY

**01G-1703**

Outil pour intérieur de valve à 2 embouts. D'un côté pour valve standard et de l'autre pour valve génie civil.

Valve core tool. 2 ending. 1 for standard core valve. 1 for large bore core valve.



## OUTIL POUR ENLEVER INTÉRIEUR DE VALVE STDB ET LB

VALVE CORE REMOVER TOOL STDB AND LB

**01G-1704C**

Outil pour intérieur de valve à 2 embouts. D'un côté pour valve standard et de l'autre pour valve génie civil.

Valve core tool. 2 ending. 1 for standard core valve. 1 for large bore core valve.



## "HALTEC" OUTIL GÉNIE CIVIL (5-1/2")

"HALTEC" LARGE BORE CORE TOOL (5-1/2")

**01H-N1610**

Outil pour enlever intérieur de valve génie civil avec manchon coulissant pour maintenir l'obturateur lors de l'extirpation. Poignée style tournevis. Longueur 5-1/2".

OTR core valve tool remover equipped with sliding sleeve which hold the core during removal. Screwdriver style handle. Length 5-1/2".



## "HALTEC" OUTIL GÉNIE CIVIL (10")

"HALTEC" LARGE BORE CORE TOOL (10")

**01H-N1710**

Outil pour enlever intérieur de valve génie civil. Poignée style tournevis avec manchon coulissant qui permet une meilleure prise pour une valve difficile à atteindre. Longueur 10".

OTR core valve tool remover. Screwdriver style handle with sliding sleeve allows a better grip for a hard-to-reach valve. Length 10".



## "HALTEC" OUTIL GÉNIE CIVIL POUR CAPUCHON HEXAGONAL 10"

"HALTEC" LARGE BORE CAP TOOL

**01H-N1810**

Outil pour enlever capuchon hexagonal sur valve génie civil avec une poignée style tournevis. Longueur 10".

OTR hex cap tool remover. Screwdriver style handle. Length 10".



## OUTIL POUR ENLEVER INTÉRIEUR DE VALVE COURT (5")

VALVE CORE REMOVER TOOL SHORT (5")

**01H-TL132**

Outil pour enlever intérieur de valve standard. Poignée de métal avec embout aimanté qui maintient l'intérieur de valve une fois enlevé. Longueur totale 5".

Core valve tool Shur-lock. Metal handle. Special design allows the valve core to stay attached to the tool after it is removed from the valve. Total length 5".



## OUTIL POUR ENLEVER INTÉRIEUR DE VALVE LONG (6-1/4")

VALVE CORE REMOVER TOOL LONG (6-1/4")

**01H-TL133**

Outil pour enlever intérieur de valve standard. Poignée de métal avec embout aimanté qui maintient l'intérieur de valve une fois enlevé. Longueur totale 6-1/4".

Core valve tool Shur-lock. Metal handle. Special design allows the valve core to stay attached to the tool after it is removed from the valve. Total length 6-1/4".

**OUTIL POUR ENLEVER INTÉRIEUR DE VALVE LONG  
(8")**

VALVE CORE REMOVER TOOL LONG (8")

**01H-TL612**

Outil pour enlever intérieur de valve avec une poignée style tournevis. Longueur 8".

Core valve remover tool. Screwdriver handle style. Length 8".

**"HALTEC" OUTIL POUR ENLEVER INTÉRIEUR DE VALVE  
(ENCASTRÉ)**

"HALTEC" CORE REMOVER TOOL (RECESSED)

**01H-TL625**

Outil pour enlever intérieur de valve. Poignée style minitournevis.

Core valve remover tool. Mini screwdriver handle style.

**"HALTEC" OUTIL À TRÈS GRAND DÉBIT**

"HALTEC" SUPER LARGE BORE TOOL

**01H-TL631**

Outil pour valve très grand débit. Sert à refaire le filet extérieur de la valve.

Super large bore tool. Use to redo the outer thread of any super large bore valve.

**"HALTEC" OUTIL POUR EXTENSION EN MÉTAL  
MODÈLE EUROPÉEN**

"HALTEC" TOOL FOR EUROPEAN STEEL EXTENSION

**01H-TL632**

Cet outil resserre les extensions métriques (Européennes) et domestiques. Cet outil est taillé pour engager l'hexagone métrique au sommet de l'extension et atteindre l'hexagone sur une extension de la série "SFE".

This tool tightens both metric (European) and domestic type extensions. This tool is broached to engage the metric hex at the extension top and will reach the hex on serial "SFE" type extension.

**"HALTEC" OUTIL POUR CAPUCHON DE VALVE**

"HALTEC" VALVE CAP TOOL

**01H-TL633**

Outil pour capuchon de valve. Sert à enlever le capuchon d'une valve standard. Poignée style tournevis. Permet une meilleure prise pour une valve difficile à atteindre. Longueur 10".

Cap valve tool remover. Screwdriver style handle. Allows a better grip for a hard-to-reach valve. Length 10".

**TÊTE DE REMPLACEMENT POUR TL633**

HEAD TOOL REPLACEMENT FOR TL633

**01H-TL633-3**

**"HALTEC" OUTIL POUR TIRER VALVE**

"HALTEC" VALVE FISHING TOOL

**SPÉCIFICATIONS / SPECIFICATIONS**

01H-TL645 8"

01H-TL645-24 24"

Outil pour valve triple-utilité. Câble de métal flexible pour se rendre à la valve avec facilité. Pour dévisser l'intérieur de valve. Pour dégonfler un pneu sans enlever l'intérieur de valve.

Triple-use valve tool. Flexible cable for fishing valve trough rim hole. Removes valve cores. Screws on valve mouth to open core.

**"HALTEC" OUTIL DE VALVE TRACTEUR**

"HALTEC" TRACTOR 4 WAY TOOL FOR AIR-LIQUID VALVE SPUDS

01H-TL695

Outil 4 utilités pour valve génie civil. Répare et reconditionne le filet intérieur et extérieur d'une valve. Insère et enlève l'intérieur de valve.

OTR 4-way-valve tool. Repairs and reconditions inside and outside valve thread. Inserts and removes core.

**OUTIL ROBUSTE 4 UTILITÉS POUR VALVE STD NOIR**

BLACK HD 4-WAY VALVE TOOL

01W-5209B

Outil robuste noir 4 utilités pour valve standard. Répare et reconditionne le filet intérieur et extérieur d'une valve. Insère et enlève l'intérieur d'une valve.

Heavy duty black standard valve 4-way-valve tool. Repairs and reconditions inside and outside valve threads. Inserts and removes core.

**DÉVISSE OBTURATEUR DE VALVE À PRISE HEXAGONALE**

METAL CORE REMOVER SCREWDRIVER BIT

01W-5406B

Outil robuste noir pour enlever intérieur de valve. Peut s'installer sur un outil avec tête de style "Jacobs". Longueur totale 3".

Heavy duty black standard valve core remover tool. You can install it on tool with a Jacobs style head. Overall length 3".

**CLÉ À CLIQUET POUR VALVE**

VALVE STEM RATCHET WRENCH

**SPÉCIFICATIONS / SPECIFICATIONS**

09R-001R 9/16" (TR570)

09R-002R 5/8" (VS540-550)

Permet de visser ou dévisser la noix à la base de la valve.

Allows to screw or unscrew the nut at the base of the valve.

**CLÉ DYNAMOMÉTRIQUE POUR VALVE**

VALVE STEM TORQUE WRENCH

**SPÉCIFICATIONS / SPECIFICATIONS**

09R-003R 9/16" (TR570) 42 lb

09R-004R 5/8" (VS540-550) 100 lb

Bulle qui indique lorsque la noix à la base est bien vissée.

Visual indicator alerts the user that complete and proper torque has been applied.



**JOINT DE CAOUTCHOUC ORIFICE (0.625") TR-G39 VS936 GROS**

RUBBER GROMMET A.H. (0.625") TR-G39 VS936 LARGE

**01D-525**

Compatible avec les valves 936AR.

Compatible with valves 936AR.

**JOINT DE CAOUTCHOUC ORIFICE (0.453") TR-G54**

RUBBER GROMMET A.H. (0.453") TR-G54

**01D-537**

Joint de caoutchouc (petit). Compatible avec valves 936AR.

Rubber grommet (small). Compatible with valves 936AR.

**"ALCOA" JOINT RONDELLE POUR VALVE (PETIT)**

"ALCOA" O'RING FOR VALVE SMALL

**01D-575A**

Joint de caoutchouc (petit). Compatible avec valve Alcoa série VS540.

O-ring (small). Compatible with "Alcoa" valve VS540 serie.

**ENSEMBLE DE RÉPARATION POUR VALVE TPMS 12 PIÈCES**

RECORE KIT TPMS 12 PCS

**02-29980**

Tous les outils dont vous avez besoin pour : - enlever l'intérieur de valve - refaire les filets - installer une nouvelle tige de valve anticorrosion. Pas besoin d'enlever et de réinitialiser la valve TPMS.

This kit provides everything you need: - to remove the inner valve - redo threads - install a new valve stem corrosion-resistant. No need to have the TPMS computer to reset the module.

**CODE D'ACTIVATION POUR TECH300PRO**

ACTIVATION CODE FOR TECH300PRO

**SPÉCIFICATIONS / SPECIFICATIONS**

<b>02-300PRO-S1</b>	1 an / 1 year
<b>02-300PRO-S2</b>	2 ans / 2 years
<b>02-300PRO-S3</b>	3 ans / 3 years

Code d'activation pour tech300pro avec 8 capteurs

Activation code for tech300pro with 8 sensors

**CODE D'ACTIVATION POUR TECH400PRO**

ACTIVATION CODE FOR TECH400PRO

**SPÉCIFICATIONS / SPECIFICATIONS**

<b>02-400PRO-RS1</b>	1 an / 1 year	10 capteurs/sensors
<b>02-400PRO-RS2</b>	2 ans / 2 years	16 capteurs/sensors
<b>02-400PRO-RS3</b>	3 ans / 3 years	24 capteurs/sensors

Code d'activation pour tech400pro avec capteur

Activation code for tech400pro with sensors





## CODE D'ACTIVATION POUR TECH400SD - 1 AN AVEC 8 CAPTEURS

ACTIVATION CODE FOR TECH400SD - 1 YEAR WITH 8 SENSOR

**02-400SD-8**

Permet d'augmenter la longévité de votre appareil Tech400SD avec OBD. Possibilité de faire les mises à jour tout au cours de l'année. Augmente le nombre de véhicules couverts et permet d'être à jour sur toutes les nouvelles fonctionnalités de l'appareil.

Increases the Tech400SD longevity device with OBD. Allows to make updates throughout the year. Improves vehicle coverage and allows you to be updated on all new units features.



## "BARTEC" ACTIVATEUR DE VALVE TPMS TECH450PRO AVEC 24 "RITE SENSORS"

"BARTEC" ACTIVATOR TOOL TPMS TECH450PRO WITH 24 "RITE SENSOR"

**02-450PRO-RS24P**

Le "Tech450Pro" est idéal pour : - un magasin de pneus - un atelier d'installation et de réparation automobile - toute entreprise qui effectue des services sur les roues et les pneus. Le Tech400Pro est l'outil le plus recherché car il a une excellente capacité de TPMS combinée avec les fonctions d'une connexion wi-fi pour les mises à jour des tests en ignition passif/sans clé et d'une gamme complète d'accessoires.

The "Tech450Pro" is ideal for: - tire shops - an automotive installation and repair facilities branded auto repair companies - any automotive service company that services wheels and tires. It is the tool most sought after as it has excellent TPMS capability combined with the added punch of wi-fi updating passive / keyless ignition testing and a range of accessories second to none.



## "BARTEC" ACTIVATEUR DE VALVE TPMS TECH600PRO AVEC 30 "RITE SENSORS"

"BARTEC" ACTIVATOR TOOL TPMS TECH600PRO WITH 30 "RITE SENSOR"

**02-600PRO-RS30P**

Flux de menus intuitif basé sur des icônes. Comprend l'anglais, le français et l'espagnol. Processus de réapprentissage / capteur RITE-SYNC®. Diagnostics TPMS via OBDII. Mise à jour de l'outil Wi-Fi en direct. Système d'avertissement de prévention des pertes VCI. La première fois que l'outil est allumé, il guidera l'utilisateur tout au long de l'enregistrement de l'outil et aura accès au programme PC de Bartec - TPMS Desktop. Service TPMS en deux fois moins de temps. VINDicate® identifie rapidement le véhicule et configure l'outil. Le VCI sans fil rend le réapprentissage deux fois plus rapide. L'interface graphique permet aux techniciens de naviguer rapidement. Mises à jour des outils sans fil. Transfert de données sans fil. Plus de service TPMS par charge de batterie. Chargement sans fil.

Intuitive icon-based menu flow. Understands English, French and Spanish. RITE-SYNC® relearn / sensor process. TPMS diagnostics via OBDII. Updating the Wi-Fi Live Tool. VCI Loss Prevention Warning System. The first time the tool is turned on, it will guide the user through registering the tool and have access to Bartec's PC program - TPMS Desktop. TPMS service in half the time. VINDicate® quickly identifies the vehicle and configures the tool. Wireless VCI makes relearn twice as fast. The graphical interface allows technicians to navigate quickly. Cordless Tool Updates. Wireless data transfer. No more TPMS service per battery charge. Wireless charging.

**OUTIL 3-EN-1 POUR VALVE TPMS 3"**

VALVE 3-IN-1 FISHING TOOL TPMS 3"

02-A1209



Outil pour valve TPMS triple utilisé. Câble de métal flexible qui permet d'atteindre la valve avec facilité pour dévisser l'intérieur de valve et pour dégonfler un pneu sans enlever l'intérieur de valve. Longueur 3".

Triple use TPMS valve tool. Flexible cable for fishing valve through rim hole. Removes valve core. Screws on valve mouth to open core. Length 3".

**CLÉ DYNAMOMÉTRIQUE INTÉRIEURE VALVE TPMS 4 PO/LB**

VALVE CORE TORQUE WRENCH TPMS 4 IN/LB

02-A1210



Clé dynamométrique pour intérieur de valve TPMS. Cette clé garantie une torsion adéquate à tous les coups. Calibrée à 4 lb.

TPMS valve core torque wrench. Preset torque guarantees correct setting everytime on all cores. Calibrated 4 in/lb.

**DOUILLE CHROMÉE RÉVERSIBLE 1/4" DR. POUR UNE VALVE TPMS 11MM ET 12MM**

CHROME FLIP SOCKET 1/4" DR. FOR A TPMS VALVE 11MM AND 12MM

02-A1211



Pour utilisation sur les valves TPMS aluminium de type \*clamp-in\*. À utiliser avec une clé dynamométrique 1/4" DR.

For use on TPMS aluminum clamp-in valve. Use with a torque wrench 1/4" DR.

**EXTENSION CHROMÉE 1/4" DR. X 2" POUR VALVE TPMS**

CHROME EXTENSION 1/4" DR. X 2" USE FOR TPMS VALVE

02-A1212



Pour utilisation sur les valves TPMS aluminium de type \*clamp-in\*. À utiliser avec une clé dynamométrique 1/4" DR.

For use on TPMS aluminum clamp-in valve. Use with a torque wrench 1/4" DR.

**TORQUE T-10 TORX VALVE TPMS "SNAP-IN" 12 PO/LB**

SNAP-IN TORQ T-10 TORX TPMS HEAD TOOL 12 IN/LB

02-A20140



Clé dynamométrique pour valve TPMS de type "snap-in". Cette clé garantie une torsion adéquate à tous les coups. Calibrée à 12 po/lb. Tête t-10 torx.

TPMS "Snap-in" valve torque wrench preset torque guarantees correct setting everytime on all cores. Calibrated 12 in/lb. T-10 torx head.

**ENSEMBLE TORQUE UNIVERSEL POUR ÉCROU DE VALVE TPMS 30-90 PO/LB 3 PIÈCES**

UNIVERSAL NUT TPMS TORQUE TOOL KIT 30-90 IN/LB 3 PCS

02-A20142



Outil dynamométrique pour écrou de valve TPMS. L'ensemble inclus des douilles 11 mm/12 mm et une poignée ergonomique en forme de T. Couvre une plage de 30 à 90 lb/po.

Serves as a torque wrench for valve nuts on TPMS installations. Kit includes 11 mm and 12 mm sockets and t-handle torque wrench with ergonomic design. Torque range from 30 to 90 in/lb



## CODE D'ACTIVATION ÉLECTRONIQUE POUR ATEQ (SW56) - 1 AN

### ELECTRONIC ACTIVATION CODE FOR ATEQ (SW56) - 1 YEAR

**02-ATESW01**

Permet d'augmenter la longévité de votre appareil Ateq. Possibilité de faire les mises à jour tout au cours de l'année. Augmente le nombre de véhicules couverts et permet d'être à jour sur toutes les nouvelles fonctionnalités de l'appareil.

Increases the Ateq longevity device . Allows to make updates throughout the year. Improves vehicle coverage and allows you to be updated on all new units features.



## CABLE OBD POUR TECH 300SD

OBD CABLE FOR TECH 300SD

**02-T3 CABLE**



## CÂBLE OBD ET CONNECTEUR POUR 300PRO , 400SD , 500

OBD CABLE AND CONNECTOR FOR 300PRO , 400SD , 500

**02-T4 CABLE**



## OUTIL POUR RÉINITIALISER UN MODÈLE TOYOTA

TOYOTA RESET TOOL

**02-T50**



## CODE D'ACTIVATION

ACTIVATION CODE

### SPÉCIFICATIONS / SPECIFICATIONS

<b>02-UPD01</b>	1 an / 1 year
<b>02-UPD02</b>	2 ans / 2 years

Code d'activation pour tech300pro-c avec OBD

Activation code for tech300pro-c with OBD



## CODE D'ACTIVATION POUR TECH300PRO - 1 AN AVEC 8 CAPTEURS

ACTIVATION CODE FOR TECH300PRO - 1 YEAR WITH 8 SENSOR

**02-WRT300PRO-S1**

Permet d'augmenter la longévité de votre appareil Tech300Pro avec OBD.

Possibilité de faire les mises à jour tout au cours de l'année. Augmente le nombre de véhicules couverts et permet d'être à jour sur toutes les nouvelles fonctionnalités de l'appareil.

Increases the Tech300Pro longevity device with OBD. Allows to make updates throughout the year. Improves vehicle coverage and allows you to be updated on all new units features.

**CODE D'ACTIVATION**

ACTIVATION CODE

**SPÉCIFICATIONS / SPECIFICATIONS**

<b>02-T01AC</b>	TECH400SD	1 an
<b>02-T02AC</b>	TECH400SD	2 ans
<b>02-T03AC</b>	TECH400SD	3 ans
<b>02-WRT400-1</b>	TECH400PLUS	1 an



Increases the life of your TECH400 device. Allows to make updates throughout the year. Improves vehicle more coverage and allows you to be updated on all new features of the unit.

Permet d'avoir une plus longue vie de votre appareil TECH400. Permet de faire les mises à jour tout au long de l'année. Améliore la couverture de plus de véhicules et vous permet d'être à jour sur toutes les nouvelles fonctionnalités de l'appareil.

**CODE D'ACTIVATION POUR TECH400PRO - 1 AN AVEC 10 CAPTEURS**

ACTIVATION CODE FOR TECH400PRO - 1 YEAR WITH 10 SENSOR

**02-WRT400PRO-RS1**

Permet d'augmenter la longévité de votre appareil Tech400Pro avec OBD. Possibilité de faire les mises à jour tout au cours de l'année. Augmente le nombre de véhicules couverts et permet d'être à jour sur toutes les nouvelles fonctionnalités de l'appareil.

Increases the Tech400Pro longevity device with OBD. Allows to make updates throughout the year. Improves vehicle coverage and allows you to be updated on all new units features.

**CODE D'ACTIVATION POUR TECH400PRO - 2 ANS AVEC 16 CAPTEURS**

ACTIVATION CODE FOR TECH400PRO - 2 YEARS WITH 16 SENSOR

**02-WRT400PRO-RS2**

Permet d'augmenter la longévité de votre appareil Tech400Pro avec OBD. Possibilité de faire les mises à jour tout au cours de l'année. Augmente le nombre de véhicules couverts et permet d'être à jour sur toutes les nouvelles fonctionnalités de l'appareil.

Increases the Tech400Pro longevity device with OBD. Allows to make updates throughout the year. Improves vehicle coverage and allows you to be updated on all new units features.

**"BARTEC" ADAPTATEUR POUR PROGRAMMER CAPTEURS CONTACT**

"BARTEC" SENSOR PROGRAMMING FIXTURE FOR CONTACT SENSORS

**02-WRT500CPF-002**

Adaptateur pour programmer les capteurs suivants : - Multi-Fit Sensor - Smart-Sensor - Uni-Sensor - Pilot Sensor pour les Pro Séries - le Tech500.

Programming fixture for: Multi-fit Sensor - Smart-Sensor - Uni-Sensor - Pilot Sensor for the Pro Series - The Tech500.







## TROUSSE D'ACCESSOIRES POUR TPMS

TPMS ACCESSORY KIT ASSORTMENTS

**02-WRTMT-104**

Un ensemble complet pour un travail bien fait qui inclut une clé dynamométrique ergonomique et des douilles. Des outils pour visser un obturateur dynamométrique et pour passer une valve à câble. Un T-20 outil dynamométrique. Un outil polyvalent à œillets. Un manomètre numérique pour pneu. T-10 outil dynamométrique.

A complete kit to get the job done right. Include: - ergonomic torque wrench and sockets - valve core torque tool - TPMS sensor fishing tool - grommet tool - t-20 torque tool - multi-purpose grommet tool - digital tire pressure gauge - t-10 torque tool.



## "BARTEC" ADAPTATEUR POUR FIL MITSUBISHI

"BARTEC" MITSUBISHI WIRE ADAPTER

**02-WRTOBD002**

Permet la programmation d'une valve TPMS sur certains véhicules "Mitsubishi". Fonctionne avec la Bartec: - la Tech400 - la 400Plus - la 500.

Allows the programming of TPMS valves on some "Mitsubishi" vehicles. Works with "Bartec": - Tech400 - 400plus - the 500.



## "BARTEC RITE SENSOR" CAPTEUR UNIVERSEL 315 & 433 MHz "SNAP-IN"

"BARTEC RITE SENSOR" UNIVERSAL TRANSMITTER 315 AND 433 MHz SNAP-IN

**02A-RS1000**

Capteur TPMS qui est entièrement programmable pour fonctionner dans divers modèles et marques de voitures. Rite Sensor est compatible avec les procédures d'installation de reprogrammation et les fonctions de vérification. Cela signifie que l'installation ne nécessite que le Rite Sensor lui-même et un outil d'analyse compatible.

TPMS sensor that is fully-programmable to function across diverse car makes and models. "Rite Sensor" is compatible with all required TPMS: - installation - reprogramming - verification functions. This means that installation requires only the "rite Sensor" itself and a compatible scan tool.



## VALVE DE REMPLACEMENT TPMS DE CAOUTCHOUC DE TYPE "SNAP-IN" POUR 'RITE SENSOR'

REPLACEMENT RUBBER SNAP-IN TPMS VALVE FOR 'RITE SENSOR'

**02A-RV9075**

Valve de remplacement de caoutchouc de type \*snap-in\* pour les capteurs : - TPMS - GM - Ford - Chrysler - Dodge - Max 80PSI

TPMS \*Snap-in\* replacement rubber valve stem for: - GM - Ford - Chrysler - Dodge - Max 80 PSI



## VALVE DE REMPLACEMENT EN MÉTAL TPMS POUR GM ET FORD

TPMS STEEL VALVE STEM FITS WITH GM AND FORD

**02-50396**

Adapté pour les camions Ford Super Duty et Mercedes Sprinter. Pression de gonflage maximale de 150 psi.

Suitable for Ford Super Duty and Mercedes Sprinter trucks. Maximum inflation pressure of 150 psi.

## "SCHRADER" TROUSSE DE SERVICE TIGE VALVE TPMS CHRYSLER DODGE JEEP

"SCHRADER" SERVICE PACK STEM TPMS ONLY CHRYSLER DODGE JEEP

**02-B20020**



Valve pour 20066 & 28154-5 & 28214-91. Les trousse de service "Schrader" fournissent les éléments essentiels qui doivent être remplacés chaque fois qu'un véhicule équipé de TPMS nécessite la dépose d'un pneu pour le service.

TPMS valve insert for: 20066 28154-5 28214-91. "Schrader" service packs provide the essential components that must be replaced each and everytime a TPMS-equipped vehicle requires a tire to be removed for service.

## SCHRADER TROUSSE DE SERVICE VALVE TPMS

SCHRADER SERVICE PACK TPMS VALVE



### SPÉCIFICATIONS / SPECIFICATIONS

<b>02-K20004</b>	Pour/For: GM
<b>02-K20006</b>	Pour/For: Hummer
<b>02-K20007</b>	Pour/For: Nissan (roue acier/steel wheel)
<b>02-K20009</b>	Pour/For: Suzuki
<b>02-K20010</b>	Pour/For: Prowler
<b>02-K20011</b>	Pour/For: Subaru
<b>02-K20012</b>	Pour/For: Corvette
<b>02-K20013</b>	Pour/For: Dodge Nitro
<b>02-K20014</b>	Pour/For: Nissan
<b>02-K20022</b>	Pour/For: Kia Hyundai
<b>02-K20030</b>	Pour/For: Chrysler Siemens
<b>02-K20031</b>	Pour/For: Pacific
<b>02-K20032</b>	Pour/For: Toyota Pacific

Les ensembles de service Schrader fournissent les éléments essentiels qui doivent être remplacés chaque fois qu'un service est requis sur les pneus d'un véhicule équipé de capteurs TPMS. Consulter la chartre pour trouver la bonne référence et le couple de serrage approprié.

Schrader service packs provides the essential components that must be replaced each and every time a TPMS-equipped vehicle requires a tire to be removed for service. Refer to chart for correct reference and proper torque.

## VALVE DE REMPLACEMENT TPMS DE CAOUTCHOUC DE TYPE "SNAP-IN" POUR GM FORD CHRYSLER

REPLACEMENT RUBBER SNAP-IN TPMS VALVE FOR GM FORD CHRYSLER

**02A-20008**

Valve de remplacement de caoutchouc de type \*snap-in\* pour les capteurs : - TPMS - GM - Ford - Chrysler - Dodge - EZ-Sensor®. 80 PSI MAX

TPMS \*Snap-in\* replacement rubber valve stem for: - GM - Ford - Chrysler - Dodge - EZ-Sensor. 80 PSI MAX

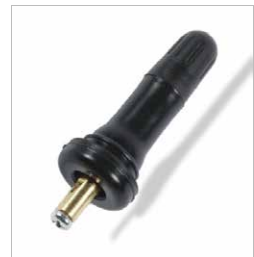

## VALVE DE REMPLACEMENT TPMS "SNAP-IN" AVEC GAINÉ CHROMÉE GM CHRYSLER FORD SUBURU SUZUKI

REPLACEMENT RUBBER TPMS SNAP-IN VALVE WITH CHROMED SLEEVE GM CHRYSLER FORD SUBARU SUZUKI

**02A-20008C**

Valve TPMS avec gainé chromée pour : - GM - Ford - Chrysler - Subaru - Suzuki.

TPMS \*Snap-in\* valve stem with chrome sleeve and cap for: - GM - Ford - Chrysler - Subaru - Suzuki.





## VALVE DE REMPLACEMENT TPMS DE CAOUTCHOUC "SNAP-IN"

REPLACEMENT RUBBER SNAP-IN TPMS VALVE

02A-20046



## SCHRADER CAPTEUR DE REMPLACEMENT TPMS

SCHRADER TPMS REPLACEMENT TRANSMITTER

### SPÉCIFICATIONS / SPECIFICATIONS

02A-20315	315 MHz Snap-in Ford
02A-28345	315 MHz Lexus , Toyota
02A-28365	315 MHz Lexus ,Scion ,Toyota
02A-28984	315 MHz Snap-in Jeep
02A-20069	315 MHz Nissan roue acier
02A-20081	315 MHz Subaru
02A-20107	315 MHz GM
02A-20153	315 MHz Snap-in GM
02A-20280	315 MHz Ford
02A-28300	315 MHz Toyota
02A-28305	315 MHz Toyota
02A-28720	315 MHz Honda , Acura
02A-28982	315 MHz Honda
02A-28983	315 MHz Hyundai
02A-20077	433 MHz Audi , Ferrari , VW
02A-20398	433 MHz Chrysler , Jeep

TPMS capteurs de remplacement oem direct-fit. Se comporte pareil à la pièce d'origine. Consulter la charte pour trouver la bonne référence et le couple de serrage approprié. Trousse de service aussi disponible.

TPMS direct-fit oem sensors. Work exactly as the original part. Refer to chart for correct reference and proper torque. Service kit also available.



## VALVE DE REMPLACEMENT TPMS DE CAOUTCHOUC POUR CAPTEUR TRW (VS-65)

SNAP-IN STEM TPMS FOR TRW SENSOR VS-65

02A-20365

Valve en caoutchouc qui empêche la corrosion. Installation facile. Pression gonflage maximale à froid 80 PSI.

Rubber stem avoids corrosion. Easy installation 80 PSI MAX.



## ENSEMBLE CHROMÉ POUR VALVE TPMS DE TYPE "SNAP-IN"

CHROMED SLEEVE KIT FOR SNAP-IN TPMS VALVE

02A-22005

Faites en sorte que vos valves TPMS paraissent aussi bien que vos roues d'alliage avec manchons chromés. Les manchons conviennent aux capteurs de type \*snap-in\*. Chaque ensemble comprend un manchon et un bouchon de valve étanche pour prévenir la corrosion des capteurs TPMS.

Make sure your TPMS valve stems look as good as your alloy wheels with chromed finish sleeves. Sleeves kits are available for rubber \*Snap-in sensors. Each kit includes a fully plated sleeve and sealing cap to resist galvanic corrosion of TPMS sensors.

**"SCHRADER 90 DEG. EZ-SENSOR" VALVE DE REMPLACEMENT****"SCHRADER 90 DEG. EZ-SENSOR" REPLACEMENT VALVE****02A-25078**

Valve de remplacement noir droit

Straight replacement black valve

**"SCHRADER 90 DEG. EZ-SENSOR" VALVE DE REMPLACEMENT DROITE****"SCHRADER 90 DEG. EZ-SENSOR" STRAIGHT REPLACEMENT VALVE****02A-25080**

Valve de remplacement noir droit

Straight replacement black valve

**"SCHRADER 90 DEG. EZ-SENSOR" VALVE DE REMPLACEMENT 90 DEG. NOIRE****"SCHRADER 90 DEG. EZ-SENSOR" 90 DEG. REPLACEMENT BLACK VALVE****02A-25082**

Valve de remplacement noir droit

Straight replacement black valve

**"SCHRADER 90 DEG. EZ-SENSOR" VALVE DE REMPLACEMENT NOIR DROITE****"SCHRADER 90 DEG. EZ-SENSOR" STRAIGHT REPLACEMENT BLACK VALVE****02A-25083**

Valve de remplacement noir droit

Straight replacement black valve

**"SCHRADER" CAPTEUR DE REMPLACEMENT TPMS 315 MHz "SNAP-IN" BUICK****"SCHRADER" REPLACEMENT TPMS TRANSMITTER 315 MHz SNAP-IN BUICK****02A-29049**

Capteur de remplacement TPMS OEM \*direct-fit\*. Se comporte pareil à la pièce d'origine. Consulter la charte pour trouver la bonne référence et le couple de serrage approprié. Trousse de service aussi disponible.

TPMS \*direct-fit\* oem sensors. Work exactly as the original part. Refer to chart for correct reference and proper torque. Service kit also available.

**"SCHRADER" CAPTEUR DE REMPLACEMENT TPMS 315 MHz "SNAP-IN" RAM****"SCHRADER" REPLACEMENT TPMS TRANSMITTER 315 MHz SNAP-IN RAM****02A-29057**

Capteur de remplacement TPMS OEM \*direct-fit\*. Se comporte pareil à la pièce d'origine. Consulter la charte pour trouver la bonne référence et le couple de serrage approprié. Trousse de service aussi disponible.

TPMS \*direct-fit\* oem sensors. Work exactly as the original part. Refer to chart for correct reference and proper torque. Service kit also available.





## "SCHRADER EZ GO" CAPTEUR UNIVERSEL 315 & 433 MHz "SNAP-IN"

"SCHRADER EZ GO" UNIVERSAL TRANSMITTER 315 AND 433 MHz SNAP-IN

**02A-33560**

Capteur TPMS qui est entièrement programmable pour fonctionner dans divers modèles et marques de voitures. EZ-GO® est compatible avec les procédures d'installation de reprogrammation et les fonctions de vérification. Cela signifie que l'installation ne nécessite que l'EZ-GO® lui-même et un outil d'analyse compatible.

TPMS sensor that is fully-programmable to function across diverse car makes and models. "EZ-GO®" is compatible with all required TPMS: - installation - reprogramming - verification functions. This means that installation requires only the "EZ-GO®" itself and a compatible scan tool.



## "SCHRADER EZ-SENSOR" 90 DEG. CAPTEUR UNIVERSEL 315 & 433 MHz

"SCHRADER EZ-SENSOR" 90 DEG. UNIVERSAL TRANSMITTER (315 AND 433 MHz)

**02A-33900**

Capteur TPMS 90 Deg. qui est entièrement programmable pour fonctionner dans divers modèles et marques de voitures. EZ-Sensor® est compatible avec les procédures d'installation de reprogrammation et les fonctions de vérification. Cela signifie que l'installation ne nécessite que l'EZ-Sensor® lui-même et un outil d'analyse compatible.

90 Deg. TPMS sensor that is fully-programmable to function across diverse car makes and models. "EZ-Sensor®" is compatible with all required TPMS: - installation - reprogramming - verification functions. This means that installation requires only the "EZ-Sensor®" itself and a compatible scan tool.



## "SCHRADER EZ-SENSOR" VALVE DE REMPLACEMENT EN ALUMINIUM

"SCHRADER EZ-SENSOR" REPLACEMENT ALUMINUM VALVE STEM

**02A-34000**

Corps de valve en aluminium pour remplacer la valve de type \*snap-in\* en caoutchouc sur les capteurs TPMS "Schrader" afin d'égaliser ou d'enjoliver l'apparence d'origine. Convient aux capteurs "Schrader" oe 20153 20315 20398 28203 28206 28308 28434 28461 28362 28505 convient aux capteurs "Schrader EZ-Sensor®" 33000 33100 33200 33500. 115 PSI MAX

Aluminum valve body to replace the rubber snap-in valve on the "Schrader" TPMS sensors to match or embellish the original look suitable for "Schrader" sensors oe 20153 20315 20398 28203 28206 28308 28434 28461 28362 28505. Suitable for Schrader EZ-Sensor Sensors 33000 33100 33200 33500. 115 PSI MAX





**"DILL" TROUSSE DE SERVICE TPMS**

"DILL" TPMS SERVICE KIT

**SPÉCIFICATIONS / SPECIFICATIONS**

02-D1030K	Orange/Orange
02-D1040K	Brun/Brown
02-D1050K	Blanc/White
02-D1080K	Vert/Green
02-D1100K	Violet/Violet
02-D1110K	Sarcelle/Teal
02-D2000K	Jaune/Yellow
02-D2030K	Gris Clair/Light Grey
02-D2040K	Bleu Clair/Light Blue
02-D7000K	Redi-Sensor



Les trousse de service de capteur TPMS contiennent les éléments qui doivent être remplacés lors de chaque service de pneus. Consulter le tableau de référence.

The TPMS sensor service kit parts need to be replaced during every tire service. Refer to chart for correct reference.

**"DILL" TROUSSE POUR VALVE TPMS GRISE**

"DILL" KIT FOR TPMS VALVE GRAY

02-D1090K

Les trousse de services de capteur TPMS contiennent les éléments qui doivent être remplacés lors de chaque service de pneus. Consulter le tableau de référence.

The TPMS sensor service kit contains all elements need to be replaced during every tire service. Refer to chart for correct reference.

**"DILL" TPMS VALVE BERU ARGENT 43MM**

"DILL" BERU SILVER TPMS VALVE 43MM

02-D1092K

Valve d'équipement d'origine pour le système de la surveillance de pneu "Huf". Chaque valve est livrée avec : - un capuchon - un noyau- un œillet - un œillet écrou. Code de couleurs pour différencier la valve. Nécessite outil de couple pour le montage et le démontage. Consulter la charte pour trouver la bonne référence et le couple de serrage approprié.

Original equipment valve for the Huf tire surveillance system. Each valve comes complete with: - cap - core - grommet - grommet nut. Colored bottom to differentiate valve. Requires torque tool for assembly/disassembly. Refer to chart for correct reference and proper torque.

**"DILL" VALVE DE REMPLACEMENT TPMS POUR DODGE SPRINTER**

"DILL" TPMS VALVE STEM FITS WITH DODGE SPRINTER

02-D1098K





### "DILL" TROUSSE DE SERVICE TPMS (CLAIR)

"DILL" TPMS SERVICE KIT (CLEAR)

**02-D2045K**

Les trousse de services de capteur TPMS contiennent les éléments qui doivent être remplacés lors de chaque service de pneus. Consulter le tableau de référence.

The TPMS sensor service kit contains all elements need to be replaced during every tire service. Refer to chart for correct reference.



### "DILL" TROUSSE DE COMPOSANTES DE REMPLACEMENT REDI-SENSOR

"DILL" REPLACEMENT REDI-SENSOR COMPONENT KIT

**02-D7020K**



### "DILL" VALVE DE REMPLACEMENT TPMS DE CAOUTCHOUC

"DILL" REPLACEMENT TPMS RUBBER VALVE

**02-DVS-20**

Tige Snap-in TPMS pour GM et Ford. Comprend une vis étagée  
TPMS Snap-in stem for GM and Ford . Includes stepped screw



### "DILL" ENSEMBLE DE VALVES DE REMPLACEMENT REDI-SENSOR 7001 7002 7003 7004 & OE

"DILL" REPLACEMENT REDI-SENSOR STEM KIT 7001 7002 7003 7004 & OE

**02-DVS-70**

Ensemble complet pour remplacement  
Complete valve stem assembly



### "DILL" VALVE DE REMPLACEMENT TPMS DE CAOUTCHOUC REDI-SENSOR 7001R & OE

"DILL" REPLACEMENT TPMS RUBBER VALVE REDI-SENSOR 7001R & OE

**02-DVS-90**



### "DILL" VALVE DE REMPLACEMENT TPMS DE CAOUTCHOUC POUR 7004-R

"DILL" RUBBER REPLACEMENT VALVE FOR TPMS 7004-R

**02-VS-80**

L'ensemble comprend : - la valve - la vis - une rondelle de métal.  
Kit includes: - the valve - a metal washer - a screw.

**"DILL" BERCEAU D'ATTACHE TPMS DE REMPLACEMENT ET BARRURE****"DILL" REPLACEMENT TPMS CRADLE WITH CLIP****02A-DB1025**

Fait pour supporter un capteur TPMS. Se fixe sur la bande ajustable 14"- 26" qui fait le tour de la jante. Pour système TPMS "Ford". Barrure incluse.

Made to support the TPMS sensor. Fits on 14"- 26" adjustable strap. For Ford TPMS system. Locking clip included.

**"DILL" BARRURE DE PLASTIQUE DE REMPLACEMENT TPMS****"DILL" REPLACEMENT TPMS LOCKING PLASTIC CLIP****02A-DB1026**

Barrure de plastique pour verrouiller le capteur TPMS sur le berceau pour modèle à bande.

Plastic clip for locking sensor on cradle. (TPMS band transmitter)

**"DILL" BANDE UNIVERSELLE TPMS 14" À 26"****"DILL" TPMS UNIVERSAL BAND 14" TO 26"****02A-DB1194**

Pour les véhicules équipés d'un système de surveillance de la pression des pneus avec émetteurs à bande.

For use on vehicles equipped with banded transmitters.

**"DILL" TROUSSE DE CAPTEUR À BANDE POUR FORD 3 PIÈCES****"DILL" FORD COMPLETE BANDED TRANSMITTER PACKAGE 3 PCS****02A-DB5105**

L'ensemble inclut le capteur le berceau la barrure et la bande. Correspond à la pièce d'origine "Ford" n° 6F2Z1A189A.

The kit includes: - the sensor - the cradle - the clip - the band. Corresponds to the original "Ford" OE part # 6F2Z1A189A.

**"DILL" CAPTEUR REMPLACEMENT TPMS (Honda)****"DILL" REPLACEMENT TPMS SENSOR (Honda)****02A-DV3751**

"Dill" offre une gamme complète de capteurs TPMS qui correspondent à la plupart des applications d'origine. Consulter tableau pour déterminer les applications de véhicules spécifiques de chaque capteur. Ensemble de service disponible.

"Dill" offers a full line of oem tire pressure monitoring system TPMS sensors that fit most applications. Consult chart to determine the specific vehicle applications of each sensor. Service kit available.



## "DILL" CAPTEUR REMPLACEMENT

"DILL" TPMS REPLACEMENT SENSOR

### SPÉCIFICATIONS / SPECIFICATIONS

02A-DV1028	Lear Hyundai, Kia
02A-DV1043	Remp. Siemens Chrysler
02A-DV1045	Land Rover
02A-DV1048	Lear Ford à Bande
02A-DV1204A	Remp. Toyota
02A-DV1206A	Remp. Toyota, Hyundai, Kia
02A-DV1214	Acura
02A-DV1216	Nissan
02A-DV2168	Siemens Tesla
02A-DV5512	Acura 315 MHz
02A-DV5556	Nissan 433 Mhz

Dill offre une gamme complète de capteur TPMS qui correspondent à la plupart des applications d'origine. Consultez le tableau pour déterminer les applications de véhicules spécifiques de chaque capteur. Ensemble de service disponible.

Dill offers a full line of oem tire pressure monitoring system TPMS sensors that fit most applications. Consult chart to determine the specific vehicle applications of each sensor. Service kit available.



## "DILL" REDI-SENSOR CAPTEUR UNIVERSEL

"DILL" REDI-SENSOR UNIVERSAL TRANSMITTER

### SPÉCIFICATIONS / SPECIFICATIONS

02A-DV7001	315MHz clamp-in domestique
02A-DV7001-R	315MHz Snap-In Domestique
02A-DV7002	315MHzb Asiatique
02A-DV7004	433MHz Clamp-In Domestique
02A-DV7004-R	433MHz Snap-in Domestique

Prêt à l'installation dès la sortie de la boîte, aucune programmation nécessaire. Les capteurs Redi-Sensor sont préprogrammés et sont conçus pour suivre les procédures de réapprentissage du véhicule. Réduction du stock de capteurs de remplacement. Conception à tige de valve réglable. Aucune formation supplémentaire nécessaire.

Installs right out of the box, no programming required. Redi-Sensor TPMS sensors come preprogrammed and are designed to follow oe vehicle relearn procedures. Reduces replacement sensor inventory. Adjustable valve stem design. No additional training necessary.



## "DILL" CAPTEUR UNIVERSEL REDI-SENSOR 315MHZ "CLAMP-IN" DOMESTIQUE

"DILL" UNIVERSAL TRANSMITTER REDI-SENSOR 315 MHz "CLAMP-IN" DOMESTIC

**02A-DV7003A**

Prêt pour l'installation dès la sortie de la boîte. Aucune programmation est nécessaire. Les capteurs "REDI-Sensor" sont préprogrammés et conçus pour suivre les procédures de réapprentissage du véhicule. Réduction du stock de capteurs de remplacement. Conception de tige de valve réglable. Aucune formation supplémentaire nécessaire.

Installs right out of the box. No programming required. "Redi-Sensor" TPMS sensors come preprogrammed and are designed to follow oe vehicle relearning procedures. Reduces replacement sensor inventory. Adjustable valve stem design. No additional training necessary.

**"SMART ELITE" ACTIVATEUR DE VALVE TPMS & OBD II**

"SMART ELITE" TPMS ACTIVATOR TOOL &amp; OBD II

02-17140kit

Interface facile à suivre basée sur des icônes. Effectuez les réinitialisations stationnaires avec OBD II avec facilité. Procédures complètes de réapprentissage Intégré dans l'outil. Ajustement du logo TPMS dans tableau de bord. Lecture des identifiants de capteur par OBD II et copie directement sur un capteur intelligent. Mise à jour sans fil simple. Informations sur le capteur OE, y compris le numéro de pièce et identificateur.

Easy to Follow Icon Based Interface. Perform both Stationary & OBD II Relearns with Ease. Comprehensive Relearn Procedures Built-in the Tool. TPMS Placard Adjusting. Read Sensor IDs by OBD II & Copy Directly onto a Smart Sensor. Simple Wireless Update. OE Sensor Information including Part No. & ID Locator.

**SMART ACTIVATEUR DE VALVE TPMS & OBD II**

SMART TPMS ACTIVATOR TOOL &amp; OBD II

02-17145kit

Outil de programmation Smart Sensor Pro+. incluant OBD II

Smart Sensor Pro+ Programming Tool. OBD II included

**"MAX" ACTIVATEUR DE VALVE TPMS & OBD II**

"MAX" TPMS ACTIVATOR TOOL &amp; OBD II

02-MX41

Il peut scanner et diagnostiquer tous les capteurs utilisables indépendamment des marques de capteurs. Capable d'acquérir des données à partir de capteurs utilisables, y compris l'ID du capteur, la pression des pneus et la température. Par contre peut seulement programmer les capteurs MAX génération 1,2 et 3. La mise à jour logicielle est disponible via Internet/CD-ROM/port USB.

It can scan and diagnose all workable sensors regardless of sensor brands. Able to acquire data from workable sensors, including sensor ID, tire pressure & temperature. Can only program the MAX sensors generation 1,2 and 3. Software update is available via internet/CD-ROM/USB port.

**"AUTEL" ACTIVATEUR DE VALVE TPMS AVEC 12 CAPTEURS**

"AUTEL" ACTIVATOR TOOL TPMS WITH 12 SENSOR

02-TS508K

Outil de diagnostic et de service TPMS de nouvelle génération spécialement conçu pour activer tous les capteurs TPMS connus, lire l'état du capteur TPMS, vérifier l'état de santé du système TPMS, programmer les capteurs MX et effectuer un réapprentissage TPMS. Avec les options du mode rapide et du mode avancé, vous pouvez gagner du temps et de l'énergie en choisissant le moyen le plus approprié pour terminer le travail TPMS. Le kit TPMS de départ avec un outil et 12 capteurs peut être votre bon choix pour découvrir les lignes AUTEL TPMS.

New generation TPMS diagnostic & service tool specially designed to activate all known TPMS sensors, read TPMS sensor status, check TPMS system health condition, program MX-sensors and conduct TPMS relearn. With Quick Mode and Advanced Mode options, you can save time and energy by choosing the most suitable way to complete TPMS work. The starting TPMS kit with one tool and 12 sensors, can be your right choice to experience AUTEL TPMS lines.







### VALVE DE REMPLACEMENT D'ALUMINIUM TPMS POUR "SMART SENSOR"

ALUMINUM REPLACEMENT TPMS VALVE FOR "SMART SENSOR"

**02A-17439**



### VALVE DE REMPLACEMENT TPMS EN MÉTAL CHROMÉ "CLAMP-IN" POUR GM FORD DODGE SUBARU SUZUKI

REPLACEMENT METAL CHROMED TPMS VALVE CLAMP-IN GM FORD DODGE SUBARU SUZUKI

**02A-20009MC**

Valve chromée TPMS pour : - GM - Ford - Dodge - Subaru - Suzuki.

TPMS chromed valve stem for: - GM - Ford - Dodge - Subaru - Suzuki.



### "AUTEL" CAPTEUR UNIVERSEL 315 & 433 MHz "SNAP-IN"

"AUTEL" UNIVERSAL TRANSMITTER 315 AND 433 MHz "SNAP-IN"

**02A-20326**

Autel 1-Sensor R combine les deux fréquences 315MHz + 433MHz dans un capteur TPMS avec la plus haute couverture de véhicule de l'industrie.

Autel 1-Sensor R combines both 315MHz + 433MHz frequencies into one TPMS sensor with the highest industry vehicle coverage.



### VALVE DE REMPLACEMENT TPMS DE CAOUTCHOUC POUR CAPTEUR "AUTEL"

"AUTEL" REPLACEMENT RUBBER SNAP-IN TPMS VALVE

**02A-20327**

Valve de remplacement de caoutchouc de type \*snap-in\* pour les capteurs : - TPMS Autel 80 PSI MAX.

TPMS \*Snap-in\* replacement rubber valve stem for Autel Sensor 80 PSI MAX



### CAPTEUR UNIVERSEL TPMS "SMART SENSOR" ONE 315 MHz ET 433 MHz DE TYPE "SNAP-IN" DE CAOUTCHOUC

"SMART SENSOR" ONE UNIVERSAL TPMS SENSOR 315 MHz & 433 MHz SNAP-IN RUBBER

**02A-43041**

Fonctionne avec la plupart des modèles et marques automobiles. Les capteurs TPMS "Smart Sensor" doivent être programmés avant l'installation sur le véhicule. Batterie de spec militaire. Fonctionnement identique à la pièce d'origine. Satisfait ou dépasse toutes les normes oe. L'un des seuls capteurs programmables qui offre la mise à niveau haute pression 130 PSI avec angle de tige variable et qui convient à la plupart des roues. Les capteurs peuvent être lus et activés par la plupart des outils sur le marché telles les marques Ateq - Bartec et Schrader.

Works with most of model and car brand. The "Smart Sensors" are blank out of the box and need to be programmed before installation. Upgraded military spec battery. Identical function as oe use same reliable oe standard of single protocol in sensor. Meets or exceeds all oe standards. One of the only programmable sensors that uses upgrade high pressure 130 PSI. Variable stem angle – fits most wheels. Programmed sensors can be scanned and triggered by most popular tools such as Ateq - Bartec and Schrader. Sensors can be reprogrammed.

## CAPTEUR UNIVERSEL TPMS "SMART SENSOR ONE" 315 MHz ET 433 MHz DE TYPE "CLAMP-IN" EN ALUMINIUM

"SMART ONE SENSOR" UNIVERSAL TPMS SENSOR 315 MHz AND 433 MHz CLAMP-IN ALU.

02A-43042

Fonctionne avec la plupart des modèles et marques automobiles. Les capteurs TPMS "Smart Sensor" doivent être programmés avant l'installation sur le véhicule. Batterie de spec militaire. Fonctionnement identique à la pièce d'origine. Satisfait ou dépasse toutes les normes oe. L'un des seuls capteurs programmables qui offre la mise à niveau haute pression 130 PSI avec angle de tige variable et qui convient à la plupart des roues. Les capteurs peuvent être lus et activés par la plupart des outils sur le marché telles les marques Ateq - Bartec et Schrader.

Works with most of model & car brand. The Smart Sensors are blank out of the box and need to be programmed before installation. Upgraded military spec battery. Identical function as oe use same reliable oe standard of single protocol in sensor. Meets or exceeds all oe standards. One of the only programmable sensors that uses upgrade high pressure 130 PSI. Variable stem angle – fits most wheels. Programmed sensors can be scanned and triggered by most popular tools such as Ateq - Bartec and Schrader. Sensors can be reprogrammed.



## VALVE DE REMPLACEMENT TPMS DE CAOUTCHOUC DE TYPE "SNAP-IN" POUR "SMART SENSOR ONE"

REPLACEMENT RUBBER SNAP-IN TPMS VALVE FOR "SMART SENSOR ONE"

02A-43046

Valve de caoutchouc évite la corrosion. Installation facile. Pression gonflage maximale à froid 80 PSI.

Rubber stem avoids corrosion. Easy installation. Maximum cold inflation pressure 80 PSI.



## VALVE DE REMPLACEMENT D'ALUMINIUM TPMS POUR "SMART SENSOR ONE"

ALUMINUM REPLACEMENT TPMS VALVE FOR "SMART SENSOR ONE"

02A-43049

Valve de caoutchouc évite la corrosion. Installation facile. Pression gonflage maximale à froid 80 PSI.

Rubber stem avoids corrosion. Easy installation. Maximum cold inflation pressure 80 PSI.



## CAPTEUR TPMS "MAX SENSOR" SELECT 315 MHz ET 433 MHz DE TYPE "SNAP-IN" DE CAOUTCHOUC

"MAX SENSOR" SELECT TPMS SENSOR 315 MHz & 433 MHz SNAP-IN RUBBER

02A-MXSR001

Lit et programme sans fil des capteurs à travers des pneus d'un diamètre maximal de 37 po. L

Wirelessly reads & programs sensors through tires up to 37 in diameter. Wirelessly



## ENSEMBLE DE BOUCHONS DÉFLATEURS TPMS 4 PIÈCES

DEFLATOR CAPS TPMS SET 4 PCS

02-19860

Capuchons de valve TPMS ingénieux. Visser sur la valve pour dégonfler un pneu rapidement. Pas besoin de réinitialiser les capteurs TPMS grâce au code écrit sur chaque capuchon ce qui permet de garder la position originale du pneu.

Ensemble de 4.

Practical TPMS valve caps. Large openings on the sides allow air to escape quickly from the tire. Caps are marked so tires can be returned to their original position so TPMS will not need to be reset. Set of 4.





### CAPUCHON TPMS POUR VALVE D'ALUMINIUM AVEC JOINT - BOÎTE DE 100

SEALING ALUMINUM CAP TPMS WITH SEAL PER 100

**02-A106**

Empêche la saleté et l'humidité de pénétrer dans le capteur.  
Prevents dirt and moisture from entering sensor.



### CAPUCHON TPMS POUR VALVE DE PLASTIQUE GRIS AVEC JOINT - BOÎTE DE 100

CAP TPMS FOR GREY PLASTIC VALVE WITH SEAL BOX OF 100

**02-A107**



### INTÉRIEUR DE VALVE TPMS PLAQUÉ NICKEL POUR HAUTE TEMPÉRATURE - BOÎTE DE 100

VALVE CORES TPMS NICKEL PLATED FOR HIGH TEMP - BOX OF 100

**02-A108**

Seul un mécanisme de valve plaquée nickel doit être utilisé avec une valve d'aluminium d'un capteur de pression TPMS afin d'éviter la corrosion galvanique.  
Only special nickel-plated valve cores should be used in aluminum tire pressure sensor valve stems to avoid galvanic corrosion.



### CAPUCHON TPMS LONG POUR VALVE DE PLASTIQUE NOIR AVEC JOINT POUR GM - BOÎTE DE 100

LONG SKIRTED BLACK PLASTIC CAP TPMS WITH SEAL FOR GM BOX OF 100

**02-A109**



### BOUCHON À LUMIÈRE DEL TPMS POUR VALVE STANDARD

CAP LED TPMS FOR STANDARD VALVE

**02-T845506**

S'installe sur une valve de format standard. Lumière DEL qui s'allume et clignote lorsque le pneu a dégonflé de +/- 10%. La lumière clignotera pendant 3 semaines pour vous avertir. Il est fortement recommandé d'utiliser ce bouchon sur une valve de métal.

Fits on all types of vehicle with standard size valves. LED light will alert you if the tire pressure drops by +/- 10%. The bright red LED light will continue to warn you of low tire pressure for more than 3 weeks. We highly recommended that the lead smart cap be installed on metal valve stem.



### CAPUCHON LONG EN PLASTIQUE TPMS VERT POUR AZOTE - BOÎTE DE 100

LONG GREEN PLASTIC CAP TPMS FOR NITROGEN - BOX OF 100

**03-492LG**

Capuchon de plastique long de couleur verte. Indique que le pneu est gonflé avec de l'azote.

Long green plastic cap. Indicates that the tire inflation is with nitrogen.

**GAINE VERTE POUR AZOTE BOÎTE DE 100**

GREEN SLEEVE FOR NITROGEN BOX OF 100

**03-600**

Gaine de métal chromé qui se glisse sur la tige d'une valve standard. Indique que le pneu est gonflé avec de l'azote.

Chromed metal sleeve that you slide on standard valve stem. Indicates that the tire inflation is with nitrogen.

**'DILL' CAPUCHON DE PLASTIQUE TPMS GRIS POUR AZOTE BOÎTE DE 100**

'DILL' GRAY PLASTIC CAP TPMS FOR NITROGEN BOX OF 100

**03-690**

Capuchon de plastique de couleur grise de qualité supérieure avec lunette sur le dessus. Indique que le pneu est gonflé avec de l'azote.

High quality grey plastic cap. With small glass on top that indicates the tire inflation is with nitrogen.

**CAPUCHON DE PLASTIQUE TPMS CHROMÉ POUR AZOTE BOÎTE DE 100 (N2)**

CHROMED PLASTIC CAP TPMS FOR NITROGEN BOX OF 100 (N2)

**03-691**

Capuchon de plastique de couleur grise de qualité supérieure avec lunette sur le dessus. Indique que le pneu est gonflé avec de l'azote.

High quality grey plastic cap. With small glass on top that indicates the tire inflation is with nitrogen.

**CAPUCHON DE PLASTIQUE TPMS LONG VERT POUR AZOTE BOÎTE DE 100**

LONG GREEN PLASTIC CAP TPMS FOR NITROGEN BOX OF 100

**03-695**

Capuchon de plastique long de couleur verte. Indique que le pneu est gonflé avec de l'azote.

Long green plastic cap. Indicates that the tire inflation is with nitrogen.

**CAPUCHON DE PLASTIQUE TPMS VERT POUR AZOTE - BOÎTE DE 100**

GREEN PLASTIC CAP TPMS FOR NITROGEN - BOX OF 100

**03-700**

Capuchon de plastique de couleur verte. Indique que le pneu est gonflé avec de l'azote.

Green plastic cap. Indicates that the tire inflation is with nitrogen.

**CAPUCHON LONG DE MÉTAL VERT POUR AZOTE BOÎTE DE 100**

GREEN METAL CAP FOR NITROGEN BOX OF 100

**03-800**

Capuchon de métal long de couleur verte de qualité supérieure. Indique que le pneu est gonflé avec de l'azote.

High quality long green metal cap. Indicates that the tire inflation is with nitrogen.





### CAPUCHON DE MÉTAL CHROMÉ POUR AZOTE BOÎTE DE 100

CHROMED METAL CAP FOR NITROGEN BOX OF 100

03-900

Capuchon de métal chromé de qualité supérieure avec lunette sur le dessus. Indique que le pneu est gonflé avec de l'azote.

High quality chromed metal cap with small glass on top that indicates the tire inflation is with nitrogen.



### CAPUCHON D'ALUMINIUM CHROMÉ TPMS POUR AZOTE BOÎTE DE 100

CHROMED ALUMINIUM CAP TPMS FOR NITROGEN BOX OF 100

03-950

Capuchon d'aluminium chromé de qualité supérieure. Avec lunette sur le dessus qui indique que le pneu est gonflé avec de l'azote.

High quality chromed aluminum cap with small glass on top that indicates the tire inflation is with nitrogen.



### CAPUCHON D'ALUMINIUM TPMS VERT POUR AZOTE BOÎTE DE 100

GREEN ALUMINUM CAP TPMS FOR NITROGEN BOX OF 100

03-975

Capuchon d'aluminium chromé vert de qualité supérieure avec lunette sur le dessus. Indique que le pneu est gonflé avec de l'azote.

High quality green chromed aluminum cap with small glass on top that indicates the tire inflation is with nitrogen.



### GAINE VERTE CHROMÉE POUR AZOTE SAC DE 500

CHROMED GREEN SLEEVE FOR NITROGEN BAG OF 500

03-GS5920

Gaine de métal de couleur verte qui se glisse sur la tige d'une valve standard. Indique que le pneu est gonflé avec de l'azote.

Green metal sleeve that you slide on standard valve stem. Indicates that the tire inflation is with nitrogen.

## SECTION ÉCONOMIQUE

### ECONOMIC SECTION



### INTÉRIEUR DE VALVE COURT STD HAUTE TEMPÉRATURE (BOÎTE DE 100)

SHORT BORE VALVE CORE STD HIGH TEMP (BOX OF 100)

01DC-100CCC



**VALVE DE REMPLACEMENT TPMS DE CAOUTCHOUC DE TYPE "SNAP-IN" POUR GM FORD CHRYSLER**

REPLACEMENT RUBBER SNAP-IN TPMS VALVE FOR GM FORD CHRYSLER

**01DC-20008CCC**

Valve de remplacement de caoutchouc de type \*snap-in\* pour les capteurs : - TPMS - GM - Ford - Chrysler - Dodge - EZ-Sensor®.

TPMS \*Snap-in\* replacement rubber valve stem for: - GM - Ford - Chrysler - Dodge - EZ-Sensor.

**CAPUCHON DE MÉTAL POUR VALVE DE CAMION BOÎTE DE 100**

TRUCK VALVE METAL CAP BOX OF 100

**01DC-655CCC**

Capuchon de valve de nickel en forme de dôme.

Nickel large dome shaped cap.

**TIRE-VALVE DE MÉTAL AVEC PROTECTION POUR VALVE STANDARD**

METAL WITH PROTECTION VALVE STEM PULLER FOR STANDARD VALVE

**01DC-5407BCC**

Avec protecteur de caoutchouc. Se visse sur la valve. Longueur 12".

Metal material with rubber boot. Length 12". Screw on valve.

**TIRE-VALVE DE PLASTIQUE POUR VALVE STANDARD**

PLASTIC VALVE STEM PULLER FOR STANDARD VALVE

**01DC-5407PCC**

Avec embout de métal. N'égratigne pas la roue d'aluminium. Se visse sur une valve standard. Longueur 12".

Plastic material with metal tip. Will not scratch aluminum wheel. Length 12". Screw on standard valve.

**OUTIL ROBUSTE 4 UTILITÉS POUR VALVE STD NOIR**

BLACK HD 4-WAY VALVE TOOL

**01DC-5209C**

Outil robuste noir 4 utilités pour valve standard. Répare et reconditionne le filet intérieur et extérieur d'une valve. Insère et enlève l'intérieur d'une valve.

Heavy duty black standard valve 4-way-valve tool. Repairs and reconditions inside and outside valve threads. Inserts and removes core.

**NOIX DE PLASTIQUE LN10P**

PLASTIC NUT LN10P

**01DC-8771ACC**

Introducing  
Introduisant le capteur

**EZ-sensor**  

**The Market's Fastest  
Programmable TPMS Sensor!**

**Le capteur TPMS programmable  
Le plus rapide du marché**

#33560

- Instant sensor programming for a majority of the most popular VIO
- Programmation instantanée des capteurs pour la majorité des VIO les plus populaires

**Valve Stem Options:**

- Rubber Snap-In • Silver Aluminium Clamp-In • Black Aluminium, Clamp-In

**Options de tige de valve:**

- Snap-in en caoutchouc • Pince en aluminium argenté • Pince en aluminium noir



**BUNDLE & SAVE  
REGROUPEZ & ÉCONOMISEZ**



Global-leading OE TPMS  
sensors and programming tools

Capteurs et outils de  
programmation OE TPMS  
leaders mondiaux 

**EZ-sensor**

- Single SKU • 98% Vehicule coverage
- OE quality, fit, form and function
- SKU unique • 98% des véhicules couverts
- Qualité OE, ajustement, forme et fonction

**5 YEARS OF  
SOFTWARE INCLUDED!  
5 ANS DE LOGICIEL  
INCLUS!**



- Full color 2.75" screen • OBDII quick connect
- Placard change • EZ-sensor® exclusive software
- Écran couleur 2.75" • Connexion rapide OBDII
- Changement des valeurs recommandées de la pression
- Logiciel exclusif EZ-sensor®

 **Schrader**  
TPMS Solutions

[www.SchraderTPMS.com](http://www.SchraderTPMS.com)





Since 1992, Bartec has been an industry leader in products for the service of Tire Pressure Monitoring Systems. Our experience and knowledge begins with the Automotive Manufacturers and the TPMS Sensor Manufacturers and continues with bringing market leading solutions to the aftermarket! In addition to our famous TPMS Tools, our product offering now includes replacement sensors, service kits, and service tools. **Bartec helps you OWN THE WHEEL WELL!**

Depuis 1992, Bartec est un leader de l'industrie des produits destinés au service des systèmes de surveillance de la pression des pneus. Notre expérience et nos connaissances commencent avec les constructeurs automobiles et les fabricants de capteurs TPMS et se poursuivent en apportant des solutions de pointe sur le marché secondaire! En plus de nos fameux outils TPMS, notre offre de produits comprend désormais des capteurs de remplacement, des kits de service, et les outils de service. **Bartec vous aide à bien posséder le puits de roue!**

### TPMS SCAN TOOLS

TECH 450 PRO



The Tech450Pro is the direct replacement for the Tech400Pro. The keypad and the menu flow is identical. The new color screen is bright and easy to read. The improved hardware makes the Tech450Pro much faster and accurate!

Le Tech450Pro est le remplacement direct du Tech400Pro. Le clavier et le déroulement des menus sont identiques. Le nouvel écran couleur est clair et facile à lire. Le matériel amélioré rend le Tech450Pro beaucoup plus rapide et précis!

TECH 600 PRO



The Tech600Pro is Bartec's newest TPMS Tool. This easy to use tool adds wireless vehicle connectivity to the list of attributes. The wireless Vehicle Connection Interface [VCI] replaces the OBDII cable and makes TPMS service unbelievably fast and accurate!

Le Tech600Pro est le dernier outil TPMS de Bartec. Cet outil facile à utiliser ajoute la connectivité sans fil du véhicule à la liste des attributs. L'interface de connexion de véhicule sans fil [VCI] remplace le câble OBDII et rend le service TPMS incroyablement rapide et précis!



### RITE-SENSOR®

Bartec, building on our years of O.E. Automotive and TPMS Sensor experience, has created a new programmable sensor solution. RITE-SENSOR® is the first programmable solution that delivers a seamless, integrated programming process making the job of the technician easier, faster and more accurate!

Bartec, s'appuyant sur nos années d'O.E. L'expérience des capteurs automobiles et TPMS a créé une nouvelle solution de capteurs programmables. RITE-SENSOR® est la première solution programmable qui offre un processus de programmation intégré et transparent rendant le travail du technicien plus facile, plus rapide et plus précis!



Rite-Sync® combines the sensor programming step with the TPMS Relearn, making a simple, fast and accurate, all-in-one process! No more mistakes, no more lost profits, no more customer complaints!

Rite-Sync® combine l'étape de programmation du capteur avec le TPMS Relearn, ce qui en fait un processus tout-en-un simple, rapide et précis! Plus d'erreurs, plus de pertes de profits, plus de plaintes de clients!

RiteSensor®



### OTHER TOOLS



Ask about our many bundle offers. Sensors and Software as well as Sensors and Tools!

Renseignez-vous sur nos nombreuses offres groupées. Capteurs et logiciels ainsi que capteurs et outils!

### TPMS Service Kits



BARTEC  
USA





- EQUIPEMENTS ET ACCESSOIRES POUR PNEUS -  
- EQUIPMENT AND TIRE SUPPLIES -

# TPMS DIAGNOSTICS



## VT56



**NOW UPDATEABLE VIA WIFI!**  
DES MISES À JOURS DISPONIBLES  
À TRAVERS LE WIFI!

**ALL-IN-ONE TPMS & TIRE MANAGEMENT DIAGNOSTIC TOOL**  
**OUTIL DE DIAGNOSTIC ET GESTION DES PNEUS TOUT-EN-UN**



**READ AND ACTIVATE 100% OF OEM TPMS SENSORS**  
LIRE ET ACTIVER 100% DES CAPTEURS TPMS OE



**PROGRAM OVER 20 AFTERMARKET SENSOR BRANDS**  
PROGRAMÉ PLUS DE 20 MARQUES DE CAPTEURS APRÈS MARCHÉ



**COMPREHENSIVE MAKE, MODEL, YEAR SPECIFIC RELEARNS**

DES PROCÉDURES DE RÉAPPRENTISSAGE COMPRÉHENSIF SPÉCIFIÉES PAR LA MARQUE/MODÈLE ET ANNÉE



**VIN SCAN, DTC, PLACARD ADJUSTMENT, TIRE TREAD, AND MORE!**

SCANNEUR DE NIV, DTC, ADJUSTMENT DES VALEURS DE PLACARD, MESURE DE LA BANDE DU PNEU ET PLUS!

**TPMS RESET & PROGRAMMING TOOL**  
**OUTIL DE RÉINITIALISATION ET DE PROGRAMMATION TPMS**

## VT37

**READ AND ACTIVATE 100% OF OEM TPMS SENSORS**  
LIRE ET ACTIVER 100% DES CAPTEURS TPMS OE



**PROGRAM OVER 20 AFTERMARKET SENSOR BRANDS**  
PROGRAMÉ PLUS DE 20 MARQUES DE CAPTEURS APRÈS MARCHÉ



**SEARCH TPMS SENSOR REPLACEMENT PART NUMBERS**  
RECHERCHE DES NUMÉROS DE PIÈCE DE REMPLACEMENT DU CAPTEUR TPMS



## VTTRUCK

**TPMS ACTIVATION TOOL FOR TRUCKS & BUSES**  
**OUTIL D'ACTIVATION TPMS POUR LES CAMIONS ET AUTOBUS**



**IDEAL FOR FLEET MANAGEMENT AND HEAVY VEHICLE MAINTENANCE**  
IDÉAL POUR LA GESTION DE FLOTTE ET LA MAINTENANCE DES VÉHICULES LOURDS



**MANAGES AND STORES UP TO 22 WHEELS**  
GÉRER ET SAUVEGARDER JUS QU'À 22 VÉHICULES



**DISPLAYS ALL SENSOR DATA: ID, PRESSURE, TEMP, BATTERY STATUS**  
AFFICHES TOUTES LES DONNÉES DU CAPTEUR: ID, PRESSION, TEMPS, ÉTAT DE LA BATTERIE





ACCESSOIRES POUR VALVES & TPMS  
VALVES ACCESSORIES & TPMS

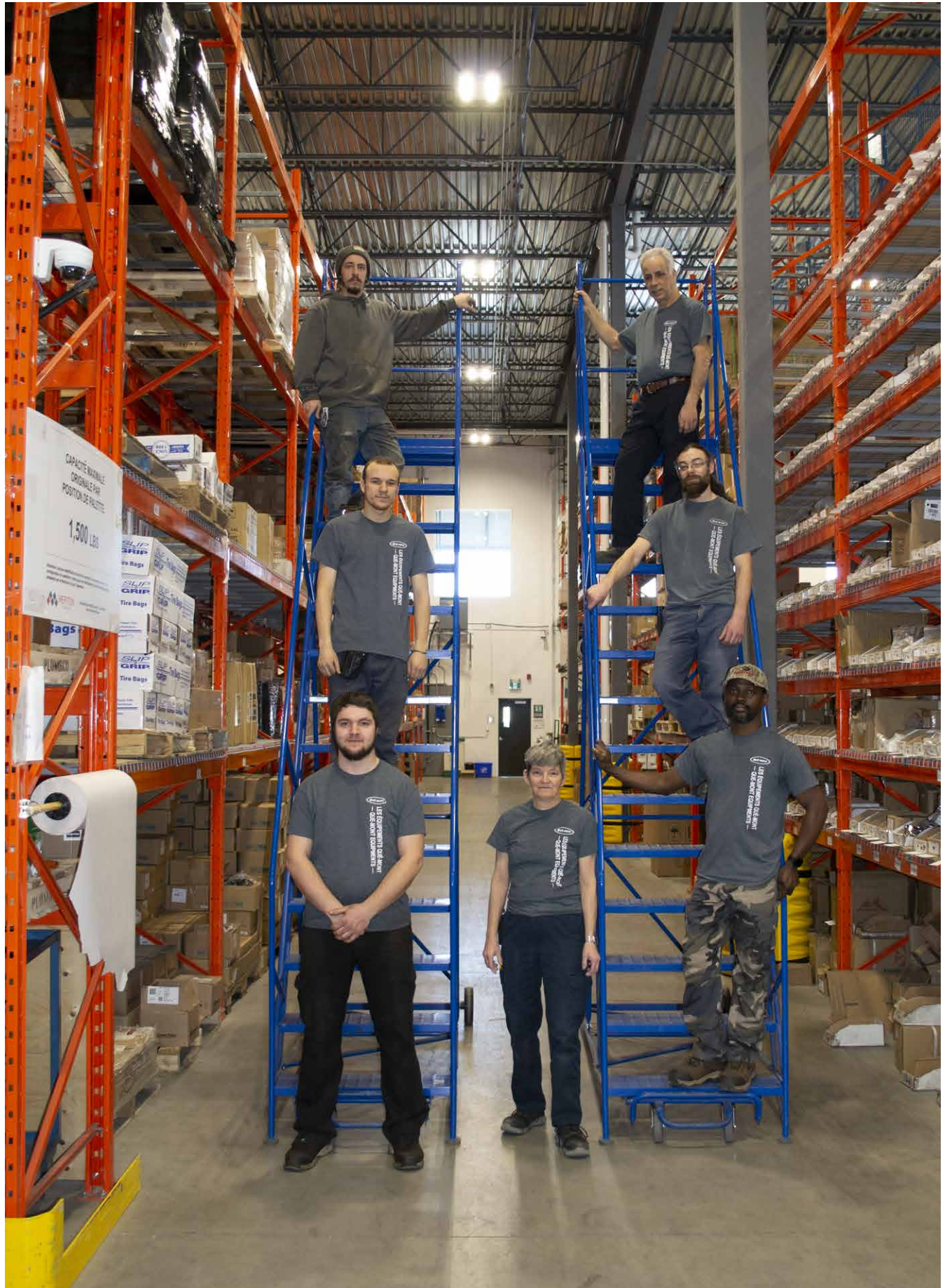





**ACCESSOIRES POUR VALVES & TPMS  
VALVES ACCESSORIES & TPMS**





### JAUGE POUR AUTO À CALIBRAGE 10-75 PSI MOTIF CAMOUFLAGE

PENCIL AIR GAUGE FOR CAR 10-75 PSI CAMO DESIGN

01D-5600CF

Jauge à pression portable à motif camouflage pour automobile. Indique en PSI et en kPa. Calibrage 10-75 PSI

Portable pressure gauge with camouflage print for car. Indicates: PSI & kPa. Calibration: 10-75 PSI.



### JAUGE À PRESSION FORMAT DE POCHE POUR HAUTE PRESSION 20-120 PSI

HIGH PRESSURE PENCIL GAUGE PASSENGER 20-120 PSI

01D-7212

Jauge à pression portable. Haute pression. Calibrage 20-120 PSI.

Portable pressure gauge. High pressure. Calibration: 20-120 PSI.



### JAUGE À PRESSION CHROMÉE FORMAT DE POCHE POUR ROUE PASSAGER À CALIBRAGE 10-50 PSI

PASSENGER TIRE CHROMED PENCIL GAUGE 10-50 PSI

01D-7213

Jauge à pression portable. Pour automobile. Calibrage 10-50 PSI.

Portable pressure gauge. For car. Calibration: 10-50 PSI.



### JAUGE À PRESSION À CALIBRAGE MOYEN 10-75 PSI 70-500 kPa FORMAT DE POCHE

MID-RANGE PENCIL GAUGE 10-75 LB/70-500 KPa

01D-7215

Jauge à pression portable. Pour automobile. Indique en PSI et en kPa. Calibrage 10-75 PSI.

Portable pressure gauge for car. Indicates: PSI & kPa. Calibration: 10-75 PSI.



### JAUGE À BASSE PRESSION CHROMÉE FORMAT DE POCHE À CALIBRAGE 1-20 PSI

EXTRA-LOW PRESSURE TIRE CHROMED PENCIL GAUGE 1-20 PSI

01D-7229

Jauge à pression portable. Basse pression. Calibrage 1-20 PSI.

Portable pressure gauge. Low pressure. Calibration: 1-20 PSI.



### PRÉSENTOIR POUR COMPTOIR DE 10 JAUGES À PRESSION 10-50 PSI

COUNTER DISPLAY OF 10 PRESSURE GAUGES 10-50 PSI

01D-7277

Présentoir de comptoir de jauges multicolores. Pour automobile. Calibrage 10-50 PSI. 10 unités

Counter display of colored gauges. For car. Calibration: 10-50 PSI. Pack of 10.



### JAUGE DIGITALE À CALIBRAGE 0-100 PSI

DIGITAL GAUGE 0-100 PSI

01D-5900

Jauge digital de poche. Calcule la pression entre 0-100 PSI. Écran ACL. Lumière de fond de couleur rouge. Tête en angle.

Digital pocket gauge. Range 0-100 PSI. LCD display. Red backlight. Angled chuck head.

**JAUGE DIGITALE À CALIBRAGE 0-100 PSI**

DIGITAL GAUGE 0-100 PSI

**01DC-5900C**

Jauge digital de poche. Calcule la pression entre 0-100 PSI. Écran ACL. Lumière de fond de couleur rouge. Tête en angle.

Digital pocket gauge. Range 0-100 PSI. LCD display. Red backlight. Angled chuck head.

**JAUGE AVEC VITRE DE VISION À DOUBLE SENS POUR CAMION**

SIGHT GLASS DUAL FOOT CHUCK GAUGE

**01D-32920**

Durable et de qualité supérieure. Double tête. De 10-160 PSI. Facile à lire grâce à la lunette de visionnement. L'aiguille reste en place même après le relâchement. Tête pivotante 360°.

Durable and high quality. Dual foot. Range: 10-160 PSI. Easy to read recessed sight glass. Needle holds reading until released. 360° swivel head.

**JAUGE POUR CAMION AVEC VITRE DE VISION TÊTE DROITE**

SIGHT GLASS MASTER TRUCK AIR GAUGE WITH STRAIGHT CHUCK

**01D-32921**

Durable et de qualité supérieure. Tête droite. De 10 à 160 PSI. Facile à lire grâce à la lunette de visionnement. L'aiguille reste en place même après le relâchement. Tête pivotante 360°.

Durable and high quality. Straight chuck. Range: 10-160 PSI. Easy to read recessed sight glass. Needle holds reading until released. 360° swivel head.

**JAUGE AVEC VITRE DE VISION TÊTE À ANGLE POUR CAMION**

TRUCK GAUGE WITH SIGHT GLASS ANGLE CHUCK

**01D-32922**

Durable et de qualité supérieure. Tête en angle. De 10 à 160 PSI. Facile à lire grâce à la lunette de visionnement. L'aiguille reste en place même après le relâchement. Tête pivotante 360°.

Durable and high quality. Straight chuck. Range: 10-160 PSI. Easy to read recessed sight glass. Needle holds reading until released. 360° swivel head.

**JAUGE DIGITALE POUR CAMION 0-180 PSI**

DIGITAL TRUCK GAUGE 0-180 PSI

**01D-5901**

Calcule la pression entre 0-180 PSI. Écran ACL. Lumière de fond de couleur rouge. Tête double en angle.

Range 0-180 PSI. LCD display. Red backlight. Double angled chuck head.

**JAUGE À PRESSION CHROMÉE POUR CAMION DOUBLE 10-150 PSI**

CHROMED AIR PRESSURE GAUGE FOR TRUCK 10-150 LB

**01D-7125H**

Pour camion. Double tête chromée. Une tête droite et une tête angle 30°. Calibrage 10-150 PSI. Barre intérieure de nylon.

Chromed dual foot truck service gauge. One straight head & one head 30° angle. Calibration: 10-150 PSI. Nylon inside bar.



### JAUGE À PRESSION CHROMÉE AVEC BARRE INTÉRIEURE EN NYLON POUR CAMION 10-150 PSI

CHROMED AIR PRESSURE GAUGE WITH NYLON BAR FOR TRUCK 10-150 LB

01D-7207H

Pour camion. Double tête chromée. Une tête en angle à 30° des 2 côtés. Calibrage 10-150 PSI. Barre intérieure de nylon.

Chromed dual foot truck service gauge. One head 30° angle on both sides. Calibration: 10-150 PSI. Nylon inside bar.



### JAUGE À PRESSION NOIRE AVEC TÊTE À ANGLE 10-100 PSI

MASTER TIRE BLACK PLATED GAUGE WITH ANGLED CHUCK 10-100 PSI

01D-7210

Angle à 30°. Calibrage 10-100 PSI. Barre intérieure de nylon. Lecture 2 côtés. Parfait pour la lecture de capteur TPMS.

30° angle. Calibration: 10-100 PSI. Nylon interior bar written on both side. Perfect for TPMS applications.



### JAUGE À PRESSION FORMAT DE POCHE GÉNIE CIVIL 20-120 PSI

OTR AIR PRESSURE PENCIL GAUGE 20-120 PSI

01D-7226H

Tête droite. Calibrage 10-120 PSI.

Straight head. Calibration: 10-120 PSI.



### JAUGE À PRESSION CHROMÉE POUR CALCIUM FORMAT DE POCHE POUR CALIBRAGE 5-45 PSI

AIR PRESSURE PENCIL CHROMED GAUGE FOR CALCIUM 5-45 PSI

01D-7230

Jauge à pression portable. Pour pneu rempli de calcium liquide. Calibrage 5-45 PSI.

Portable pressure gauge. For air-liquid tires. Calibration: 5-45 PSI.



### JAUGE À PRESSION À TÊTE PIVOTANTE GÉNIE CIVIL 10-150 PSI

OTR SWIVEL FOOT CHROMED GAUGE 10-150 PSI

01D-7233

Tête pivotante 360°. Calibrage 10-150 PSI. Barre intérieure de nylon.

Swivel head 360°. Calibration: 10-150 PSI. Nylon material inside bar.



### JAUGE À PRESSION À TÊTE PIVOTANTE AJUSTABLE GÉNIE CIVIL 10-150 PSI

ADJUSTABLE AIR PRESSURE SWIVEL GAUGE OTR 10-150 PSI

01D-7233ADJ

Tête pivotante 360°. Calibrage 10-150 PSI. Barre intérieure de nylon. Jauge ajustable.

Swivel head 360°. Calibration: 10-150 PSI. Nylon material inside bar. Adjustable gauge.



### JAUGE À PRESSION DOUBLE TÊTE FORMAT DE POCHE POUR CAMION 20-120 PSI

POCKET TRUCK GAUGE DUAL FOOT HIGH PRESSURE 20-120 PSI

01D-7248

Jauge à pression à double tête pour camion. Tête en angle à 30°. Calibrage 20-120 PSI. Barre intérieure de nylon.

Dual foot pressure gauge for truck. Head 30° angle. Calibration: 20-120 PSI. Nylon material inside bar.



**JAUGE À PRESSION AVEC BARRE INTÉRIEURE EN MÉTAL POUR CAMION 10-150 PSI**

TRUCK DUAL FOOT SERVICE GAUGE WITH HD METAL BAR 10-150 PSI

**01D-7275**

Jauge à pression à double tête pour camion. Tête en angle à 30°. Calibrage 20-150 PSI. Barre intérieure de métal.

Dual foot pressure gauge for truck. Head 30° angle. Calibration: 20-150 PSI. Metal material inside bar.

**"DILL" JAUGE À PRESSION CHROMÉE DOUBLE TÊTE FORMAT DE POCHE POUR CAMION 20-120 PSI**

"DILL" DUAL FOOT TRUCK AIR PRESSION CHROMED GAUGE 20-120 PSI

**01D-7278**

Jauge à pression à double tête chromée pour camion. Une tête droite et une tête en angle à 30°. Calibrage 20-120 PSI. Barre intérieure de nylon.

Chromed dual foot pressure gauge for truck. One straight head & one head 30° angle. Calibration: 20-120 PSI. Nylon material inside bar.

**JAUGE À PRESSION AVEC BARRE INTÉRIEURE EN MÉTAL POUR CAMION 10-150 PSI**

DUAL STRAIGHT SERVICE CHUCK GAUGE 10-150 PSI WITH METAL BAR

**01D-7285**

Jauge à pression à double tête chromée pour camion. Une tête droite et une tête en angle à 30°. Calibrage 10-150 PSI. Barre intérieure de métal.

Chromed dual foot pressure gauge for truck. One straight head & one head 30° angle. Calibration: 10-150 PSI. Metal material inside bar.

**JAUGE À PRESSION AJUSTABLE POUR CAMION 10-150 PSI**

ADJUSTABLE AIR PRESSURE GAUGE FOR TRUCK 10-150 PSI

**01D-7285ADJ**

Jauge à pression à double tête chromée pour camion. Une tête droite et une tête en angle à 30°. Calibrage 10-150 PSI. Barre intérieure de métal. Ajustable.

Chromed dual foot pressure gauge for truck. One straight head & one head 30° angle. Calibration: 20-120 PSI. Nylon material inside bar. Adjustable.

**JAUGE À PRESSION AJUSTABLE NOIRE POUR CAMION 10-150 PSI**

ADJUSTABLE BLACK SERVICE GAUGE FOR TRUCK 10-150 PSI

**01D-7286ADJ**

Jauge à pression ajustable noire à double tête pour camion. Calibrage 10-150 PSI.

Adjustable pressure gauge black double head for truck. Calibration: 10-150 PSI.

**JAUGE À PRESSION DIGITALE POUR CAMION**

DIGITAL AIR PRESSURE GAUGE FOR TRUCK

**01D-7600**

S'éteint automatiquement après un certain temps. Calibrage 0-180 PSI. Mesure en : - kg/cm - kPa - PSI. Pile remplaçable. Lumière de fond dans l'écran pour une bonne vision.

Auto-power off. Calibration: 0-180 PSI. Choice of measure in kg/cm kPa & PSI. Replaceable battery. Built-in backlight with LCD display.



### JAUGE À PRESSION POUR CAMION

DUAL FOOT SERVICE GAUGE FOR TRUCK

01H-GA140

Jauge pour camion double tête chromée. Poignée d'époxy noir. Une tête en angle 30°. 2 extrémités. Calibrage 10-160 PSI. Barre intérieure de nylon.

Chromed dual foot truck service gauge. Black epoxy handle. One head 30° angle 2 ends. Calibration: 10-160 PSI. Nylon inside bar.



### JAUGE À HAUTE PRESSION POUR CAMION

HIGH PRESSURE AIR GAUGE FOR TRUCK

01H-GA160

Jauge à double tête pour camion. Protection d'époxy noir. Une tête droite et une tête en angle à 30°. Calibrage 20-120 PSI. Barre intérieure de nylon.

Chromed dual foot truck service gauge. Black epoxy protection. 1 straight head. 1 head 30° angle. Calibration: 20-120 PSI. Nylon inside bar.



### JAUGE À PRESSION LONGUE POUR CAMION

DUAL FOOT SERVICE LONG GAUGE FOR TRUCK

01H-GA165

Jauge à double tête pour camion. Protection d'époxy noir. Une tête droite et une tête en angle à 30°. Calibrage 10-150 PSI. Barre intérieure de nylon.

Chromed dual foot truck service gauge. Black epoxy protection. 1 straight head. 1 head 30° angle. Calibration: 10-150 PSI. Nylon inside bar.



### JAUGE POUR MESURER LA SEMELLE DE PNEU 1/32" (BARRE DE MÉTAL)

TREAD DEPTH GAUGE 1/32" (METAL INSIDE BAR)

01D-5123

Unité de mesure 1/32". Entièrement composée de métal.

Unit of measure: 1/32" all metal.



### JAUGE POUR MESURER LA SEMELLE DE PNEU 1/32" MÉTRIQUE (BARRE DE NYLON)

TREAD DEPTH GAUGE IN METRIC AND 1/32" NYLON BAR

01D-5123A

Unité de mesure métrique et 1/32". Fait de métal et de plastique.

Unit of measure: metric & 1/32". Made with metal & plastic.



### JAUGE POUR MESURER LA SEMELLE DE PNEU 1/32" (BARRE DE NYLON DE COULEUR)

TREAD DEPTH GAUGE 1/32" (NYLON COLORED BAR)

01D-5124

Unité de mesure 1/32". Fait de métal et de plastique. Avec code de couleur.

Unit of measure: 1/32". Made with metal & plastic. With colored code.

**JAUGE POUR MESURER LA SEMELLE DE PNEU 1/32" (BARRE DE MÉTAL DE COULEUR)**

TREAD DEPTH GAUGE 1/32" (METAL COLORED BAR)

**01D-5127**

Unité de mesure 1/32". Entièrement composée de métal. Avec code de couleur.

Unit of measure: 1/32". All metal. With colored code.

**JAUGE POUR MESURER LA SEMELLE PROFONDE DU PNEU DIGITALE EN MM 0/32"**

DIGITAL TREAD DEPTH GAUGE IN MM 0/32"

**01D-5800**

Pour mesurer la profondeur de la semelle du pneu. Mesure et affiche 0/32" - 33/32" 0 - 1.0312" 0 - 26.19 mm. Aucune programmation à faire et pile incluse.

Digital tread gauge used to measure tire tread depth. Measure and display: 0/32" - 33/32" 0 - 1.0312" 0 - 26.19 mm. Zero setting in any position and battery included.

**JAUGE POUR MESURER LA SEMELLE PROFONDE POUR CAMION 0-50MM ET 0-32/32NDS**

TRUCK TREAD GAUGE 0-50MM AND 0-32/32NDS

**01H-N1420H**

Jauge pour mesurer la profondeur de la semelle du pneu de camion. Un côté en 1/32" et un côté en millimètres. Entièrement fait de métal.

Tread gauge used to measure tire tread depth for truck. Calibrated with 1/32" on one side and the other side in millimeters. Durable metal construction.

**JAUGE POUR MESURER LA SEMELLE DU PNEU 1/32" GÉNIE CIVIL**

TREAD DEPTH GAUGE FOR OTR TIRE 1/32" OTR

**01D-5131**

Pour pneu génie civil. Calibrage 1/32". Fait de métal et de plastique.

Calibrated 1/32". Metal & plastic material.

**"DILL" JAUGE POUR MESURER LA SEMELLE DE PNEU 1/32" GÉNIE CIVIL**

"DILL" TREAD DEPTH GAUGE FOR OTR TIRE 1/32"

**01D-5131B**

Pour pneu génie civil. Calibrage 1/32". Fait de métal et de plastique.

Calibrated 1/32". Metal & plastic material.

**JOINT DE CAOUTCHOUC POUR 8914L**

RUBBER GROMMET FOR 8914L

**01D-8915G**



### JAUGE PROFONDE GÉNIE CIVIL

OFF-ROAD TREAD GAUGE

**01H-N1410**

Jauge pour mesurer la profondeur de la semelle du pneu génie civil de qualité supérieure. Un côté en 1/32" et un côté en millimètres. Avec une miniloupe pour une meilleure lecture.

Tread gauge used to measure tire tread depth OTR high quality. Calibrated with 1/32" on one side and the other side in millimeters. Has magnified sight-glass for easy readability.



### JAUGE À AIR ET LIQUIDE POUR TRACTEUR 0-100 PSI

AIR AND LIQUID GAUGE FOR TRACTOR 0-100 PSI

**01D-8810H**

De qualité supérieure. Calibrage 0-100 PSI ou (0-700 kPa.) Boyau de 7" avec embout standard à tête pivotante. Coffret protecteur et certificat de calibrage inclus.

High quality. Calibration: 0-100 PSI or (0-700 kPa.) 7" hose with a swivel standard chuck. Padded protective box & calibration certificate included.



### JAUGE À PRESSION DE QUALITÉ POUR GÉNIE CIVIL 0-160 PSI

QUALITY GAUGE FOR LARGE BORE VALVE 0-160 PSI

**01D-8810J**

De qualité supérieure. Calibrage 0-160 PSI ou (0-1100 kPa.) Boyau de 14" avec embout droit pour génie civil. Coffret protecteur et certificat de calibrage inclus.

High quality. Calibration: 0-160 PSI or (0-1100 kPa.) 14" hose with straight chuck for OTR. Padded protective box & calibration certificate included.



### GONFLEUR 2 FONCTIONS AVEC BOYAU DE (5')

DUAL FUNCTIONS HD INFLATOR AND GAUGE WITH (5') HOSE

**01D-8912A**

Gonfleur à 2 fonctions. Avec boyaux de 5'. Un embout pour une valve standard et un embout pour une valve génie civil. Avec déflateur et valve pour vérifier la pression sur le collecteur.

Heavy duty dual hose inflator. With 5' hoses. One chuck fits on standard bore valves. One chuck fits on large bore valves. With bleeder valve and valve on the manifold to allow for pressure check.



### "EXACTRA" JAUGE DE PRÉCISION

"EXACTRA" PRECISION GAUGE

**01D-EX1801**

Jauge à cadran. Calibrée de 0-160 PSI et/ou 0-1120 kPa. Maintient la lecture jusqu'au relâchement. Inclus un boyau de 1' ainsi qu'un raccord pour souffler à double tête. Une tête droite et une tête en angle de 30°.

Dial gauge. Calibrated 0-160 PSI or 0-1120 kPa. Hold pressure readout until released. Has 1' hose and dual foot air chuck. One straight head and one head 30° angle.



### JAUGE DE REMPLACEMENT POUR INJECTEUR HD

REPLACEMENT GAUGE FOR INJECTOR HD

**01D-EX962-G**

**INJECTEUR HD POUR PNEU LONGUEUR (20')**

HD TIRE INFLATOR LENGHT (20')

**01D-EX999HD-20**

Injecteur HD pour pneu avec boyau de 20' pour gonfler un pneu génie civil.  
Injector HD for tire with 20' hose for OTR valve.

**"HALTEC" JAUGE DIGITALE POUR CAMION DT150**

"HALTEC" DIGITAL TRUCK AIR GAUGE DT150

**01H-GA850-370**

Jauges digitale à pression pour camion. Plage d'opération 0-160 PSI. Avec raccord à angle à 2 côtés CH-370-LO.

Truck digital air pressure gauge. Operating range: 0-160 PSI. With 2-sided straight foot air chuck CH-370-LO.

**"HALTEC" JAUGE POUR SOUFFLER TYPE "LOCK-ON" (6')**

"HALTEC" INFLATION GAUGE (6') LOCK-ON STYLE

**01H-I405-6LOM**

Jauges à pression. Barre unité de mesure de laiton. Calibrage 10-120 PSI. Avec raccord droit à 2 côtés CH-330-LO pour souffler. Longueur du boyau 6'.

Air pressure gauge. Solid brass indicator bar. Calibration: 10-120 PSI. With 2 sided straight foot air chuck CH-330-LO. Hose length 6'.

**"DAINU" JAUGE GONFLAGE 10-170PSI STD**

"DAINU" INFLATOR GAUGE 10-170 PSI STD

**01W-1960**

Jauges à pression robuste "Dainu". Petit cadran. Calibrage 10-170 PSI. Inclus un boyau d'une longueur de 5' avec clip 292. Capacité maximale de pression entrante 15 bar. \*Boyau de remplacement disponible.

"Dainu" strong pressure gauge. Small dial. Calibration: 10-170 PSI. 5' hose with clip chuck 292 included. Maximal air source pressure 15 bar. \*spare hose available.

**BOYAU DE REMPLACEMENT DAINU**

DAINU REPLACEMENT HOSE

**SPÉCIFICATIONS / SPECIFICATIONS**

<b>01W-1961HOSE</b>	60"	292 STD
<b>01W-1962HOSE</b>	80"	292 STD
<b>01W-1963HOSE</b>	120"	292 STD
<b>01W-1964HOSE</b>	120"	294 LARGE

Boyau pour gauge "Dainu" 1960/1991 avec clip 292(valve standard).

Hose for "Dainu" gauge 1960/1991 with clip chuck 292 (standard valve).







### "DAINU" JAUGE À PRESSION ROBUSTE À CALIBRAGE 10-174 PSI STD

"DAINU" LARGE INFLATOR GAUGE 10-174 PSI STD

**01W-1991**

Jauges à pression robuste "Dainu". Gros cadran. Calibrage 10-174 PSI. Inclus un boyau d'une longueur de 5' avec clip 292. Capacité maximale de pression entrante 15 bar. \*Boyau de remplacement disponible.

"Dainu" strong pressure gauge. Large dial. Calibration: 10-174 PSI. 5' hose with clip chuck 292 included. Maximal air source pressure 15 bar. \*spare hose available.



### "PCL" GONFLEUR ET JAUGE DIGITALE 5-170 PSI

PCL DIGITAL AIR GAUGE AND INFLATOR 5-170 PSI

**01W-8000G**

Jauges à pression digitale légère et robuste. Calibrage 5-170 PSI. Précision de +/- 2 PSI. Écran ACL. Lumière de fond d'écran. Remplacement de pile facile cr2032. Inclus un boyau d'une longueur de 6' avec clip. 292.

Digital air pressure gauge lightweight and shock resistant. Range 5-170 PSI. Accuracy +/- 2 PSI. LCD display. LCD backlight. Long life and easily replaceable battery (cr2032). 6' hose with clip chuck 292 included.



### "RPG" JAUGE DIGITALE BOYAU (6' )

"RPG" DIGITAL AIR GAUGE WITH (6' ) HOSE

**01W-9000DG**

Jauges à pression digitale légère. Calibrage 0-174 PSI. Précision de +/- 2 PSI. Écran ACL. Lumière de fond d'écran. Remplacement de pile facile. Inclus un boyau d'une longueur de 6' avec clip style européen.

Digital air pressure gauge lightweight. Range 0-174 PSI. Accuracy +/- 2 PSI. LCD display. LCD backlight. Long life and easily replaceable battery. 6' hose with clip chuck european style included.



### "MARTINS" GONFLEUR ET JAUGE DIGITALE 5-174 PSI

"MARTINS" DIGITAL AIR GAUGE AND INFLATOR 5-174 PSI

**01W-MH30**

Jauges à pression digitale légère et robuste. Calibrage 5-174 PSI. Précision de +/- 2 PSI. Écran ACL. Lumière de fond d'écran. Remplacement de pile facile. Inclus un boyau d'une longueur de 6' avec clip. 292.

Digital air pressure gauge lightweight and shock resistant. Range 5-174 PSI. Accuracy +/- 2 PSI. LCD display. LCD backlight. Long life and easily replaceable battery. 6' hose with clip chuck 292 included.

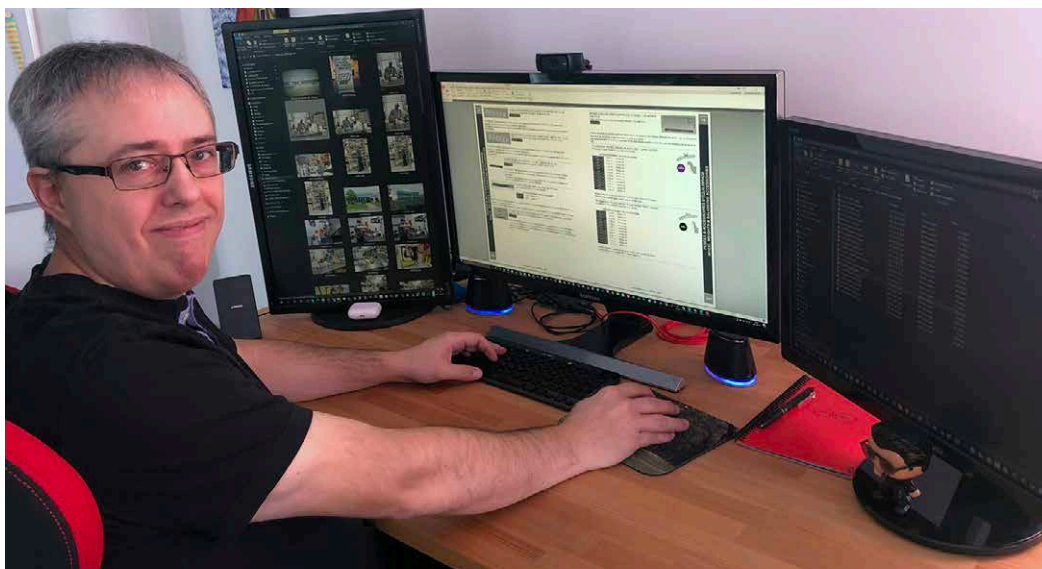

**"MARTINS" GONFLEUR AUTOMATIQUE ET JAUGE DIGITALE 5-174 PSI****"MARTINS" AUTOMATIC DIGITAL AIR GAUGE AND INFLATOR 5-174 PSI****01W-MHA100**

Le gonfleur automatique de pneu numérique portable est fiable et robuste avec son boîtier ABS sa précision de lecture de +/- 2.07 kPa / +/- 0,02 bar / +/- 0.3 psi / +/- 0,02 kg / cm<sup>2</sup> et sa pile rechargeable aux ions lithium. Chaque gonfleur est calibré individuellement et certifié CE. Cet appareil entièrement portable dure jusqu'à 500 cycles de gonflage sur une seule charge de pile. Le MHA-100 est un gonfleur compatible avec l'azote qui peut gonfler jusqu'à 1200 kPa / 12Bar / 174Psi / 12,2 kg / cm<sup>2</sup> et est équipé d'un boyau d'air de 6 pieds avec un mandrin à clipser de ¼ pouce, Avec ses multiples fonctionnalités telles que 2 pressions programmables, 4 unités de mesure, la fonction OPS, l'écran LCD le rétroéclairage et le signal sonore le gonfleur numérique automatique de poche est l'outil complet pour votre lieu de travail.

Handheld automatic digital tire inflator is reliable and sturdy with its tough ABS case, its +/- 2.07 kPa / +/-0.02bar / +/-0.3psi / +/-0.02 kg/cm<sup>2</sup> reading accuracy and its rechargeable lithium-ion battery. Each inflator is individually calibrated and is CE certified. This fully portable device lasts up to 500 inflation cycles on one battery charge. The MHA-100 is a nitrogen compatible inflator that can inflate up to 1200 kPa / 12Bar / 174Psi / 12.2 kg/cm<sup>2</sup> and is equipped with a 6 feet air hose with a ¼ inches clip-on chuck. With its multiple features such as 2 programmable pressures 4 measurement units, OPS function, LCD screen backlight and sound signal, the handheld automatic digital inflator is the complete tool for your workplace.

**"HALTEC" JAUGE CAPUCHON****"HALTEC" CAP GAUGE****01H-N1510**

Jaue capuchon pour valve génie civil et/ou de type super génie civil. S'installe directement sur la valve pour avoir une lecture en temps réel. Calibrage 0-160 PSI.

Cap gauge for OTR and super large bore valve. Screws directly onto valve for a real time reading. Calibration: 0-160 PSI.

**"HALTEC" JAUGE À PRESSION POUR VALVE GÉNIE CIVIL****"HALTEC" GAUGE FOR OTR VALVE****01HV-VG01**

Cette jaue se monte sur des soupapes de type PT spécialement conçues qui permettent des vérifications visuelles de la pression des pneus tout en permettant le gonflage, le dégonflage et les vérifications manuelles de la pression sans retirer la jaue. La jaue PT est remplie de liquide pour éviter les dommages dus aux vibrations.

This gauge mounts on specially designed PT-style valves which allow visual tire pressure checks yet also allows for inflation, deflation, and manual pressure checks without removing the gauge. The PT Gauge is liquid filled to prevent damage from vibration.

**RACCORD GONFLAGE BOULE 1/4" NPT-F NF****BALL FOOT AIR CHUCK 1/4 NPTF NC****01D-6044**

Fait de laiton. Diamètre intérieur 1/4". Normalement fermé.

Brass material. Inside diameter 1/4". Normally closed.



### RACCORD GONFLAGE CHROMÉ DOUBLE 6" 1/4" NPTF NF

DUAL FOOT CHUCK 6" PLATED FINISH 1/4" NPTF NC  
01D-6172

Double tête. Tête en angle à 30°. Autre extrémité qui se visse. Diamètre intérieur 1/4".

Dual foot. Length 6". Head 30° angle. Other end screwable. Inside diameter 1/4".



### RONDELLE DE REMPLACEMENT POUR RACCORD AVEC 01D-6172

REPLACEMENT O'RING FOR CHUCK 01D-6172  
01D-6172-5



### RACCORD DE GONFLAGE DOUBLE 7" NOIR

LARGE DOUBLE AIR CHUCK 7" BLACK  
01D-6175

Raccord pour souffler à double tête. Une tête droite avec rainures pour maintenir l'outil en place et une tête en angle à 30°. Fini de protection noir en époxy. Autre extrémité qui se visse. Diamètre intérieur 1/4".

Dual foot air chuck. One straight head with lock feature & one head 30° angle. Protective black epoxy finish. Other end screwable inside diameter 1/4".



### RACCORD GONFLAGE BOULE AVEC BARRURE 1/4" NPT-F N FERMÉ

CLIP-ON CHUCK WITH LOCK 1/4" NPTF N CLOSED  
01D-6293

Avec pince pour le tenir en place pendant le remplissage d'air. Diamètre intérieur 1/4". Normalement fermé.

With lock-on clip heavy duty spring firmly holds chuck onto valve while inflating tire. Inside diameter 1/4". Normally closed.



### PINCE DE REMPLACEMENT POUR RACCORD AVEC 01D-6293

REPLACEMENT LOCK-ON CLIP FOR 01D-6293  
01D-6293A



### RACCORD GONFLAGE ET LECTURE BOULE AVEC BARRURE 1/4" NPT-F N OUVERT

CLIP-ON CHUCK WITH LOCK INFLATION AND READING 1/4" NPTF N OPEN  
01D-6293B

Avec pince pour le tenir en place pendant le remplissage d'air. Diamètre intérieur 1/4". Normalement ouvert.

With lock-on clip heavy duty spring firmly holds chuck onto valve while inflating tire. Inside diameter 1/4". Normally opened.

**RACCORD DE GONFLAGE DOUBLE 7" NOIR**

DUAL FOOT AIR CHUCK 7" BLACK

01D-6999L



Double tête. Une tête droite avec rainures pour maintenir l'outil en place et une tête en angle à 30°. Fini de protection d'époxy noir. Autre extrémité qui se visse. Diamètre intérieur 1/4".

Dual foot air chuck one straight head with lock feature & one head 30° angle. Protective black epoxy finish. Other end screwable inside diameter 1/4".

**RACCORD DE GONFLAGE BLOCAGE OUVERT 1/4" NPT-F STDB**

LOCK-ON AIR CHUCK OPEN 1/4" NPTF STDB

01D-7148



S'accroche de façon sécuritaire sur la valve. Filets intérieurs 1/4" NPT-F.

Securely locks onto valve when sleeve is pushed forward. Releases when sleeve is pulled back. Interior threads 1/4" NPT-F.

**RACCORD DE GONFLAGE BLOCAGE FERMÉ 1/4" NPT-F STDB**

LOCK-ON AIR CHUCK CLOSED 1/4" NPTF STDB

01D-7150



S'accroche de façon sécuritaire sur la valve. Filets intérieurs 1/4" NPT-F.

Securely locks onto valve when sleeve is pushed forward. Releases when sleeve is pulled back. Interior threads 1/4" NPT-F.

**RACCORD GONFLAGE BLOCAGE LAITON FERMÉ 1/4" NPT-F**

LOCK-ON BRASS AIR CHUCK CLOSE 1/4" NPTF

01D-7151DILL



Fait de laiton. Raccord pour souffler. De qualité supérieure. S'accroche de façon sécuritaire sur la valve. Filets intérieurs 1/4" NPT-F. Normalement fermé.

Lock on air chuck (closed). Brass material. Heavy duty. Securely locks onto valve when sleeve is pushed forward. Releases when sleeve is pulled back. Interior threads 1/4" NPT-F.

**RACCORD GÉNIE CIVIL**

OTR CHUCK

01D-8911L



Raccord génie civil court. Se barre directement sur la valve. Permet un bon débit d'air. Diamètre intérieur 1/4".

Short lock-on air chuck. Locks on valve when cocked on treads. Greater air flow. Inside diameter 1/4".

**RACCORD GONFLAGE BLOQUANT LONG GÉNIE CIVIL**

OTR LONG LOCK-ON AIR CHUCK

01D-8914L



Raccord génie civil long 5-1/2". Se barre sur la valve lorsque le raccord est incliné. Permet un bon débit d'air. Diamètre intérieur 1/4" NPT-F.

Long lock-on air chuck 5-1/2". Locks on valve when cocked on treads. Greater air flow. Inside diameter 1/4" NPT-F.



## RACCORD GONFLAGE COUPLÉ POUR VALVE GÉNIE CIVIL FERMÉ

OTR LARGE BORE CLIP-ON AIR CHUCK CLOSED

**01D-9038**

Se fixe de façon sécuritaire sur la valve lorsque vous poussez l'anneau vers l'avant. Diamètre intérieur 1/4" NPT-F.

Securely locks onto valve when sleeve is pushed forward. Inside diameter 1/4" NPT-F.



## TROUSSE DE RÉPARATION POUR 9038

REPAIR KIT FOR 9038

**01D-9038RP**



## "HALTEC" RACCORD DOUBLE GÉNIE CIVIL 45°

"HALTEC" LARGE BORE ANGLE CHUCK 45°

**01H-322**

Raccord génie civil pour souffler à double tête. Tête en angle de 45°. Raccord 1/4" NPT-F.

OTR dual foot air chuck. Head 45° angle. 1/4" NPT-F.



## "HALTEC" RACCORD VISSÉ POUR GÉNIE CIVIL

"HALTEC" SCREW-ON AIR CHUCK

**01H-326**

Raccord génie civil. Se visse directement sur une valve génie civil .485-26. Permet de gonfler avec un débit rapide. Autre extrémité mâle filet 1/2" NPT.

OTR screw-on air chuck. Fits directly on large bore valve .485-26 full flow for seating of tire beads. Other end 1/2" male NPT.



## "HALTEC" RACCORD POUR SOUFFLER FERMÉ

"HALTEC" INFLATOR CHUCK CLOSED

**01H-6293**

Raccord pour souffler. Pince avec ressort résistant pour le tenir en place pendant le remplissage d'air. Prise hexagonale 3/4" fileté 1/4 NPT-F. Normalement fermé.

Ball foot chuck with lock-on clip. Heavy duty spring firmly holds chuck onto valve while inflating tire. 3/4" hex with 1/4" NPT-F. Normally closed.



## "HALTEC" RACCORD POUR SOUFFLER OUVERT

"HALTEC" INFLATOR CHUCK OPEN

**01H-6293B**

Raccord pour souffler. Pince pour le tenir en place pendant le remplissage d'air. Diamètre intérieur 1/4". Normalement ouvert.

Ball foot chuck. With lock-on clip heavy duty spring firmly holds chuck onto valve while inflating tire. Inside diameter 1/4". Normally opened.



**"HALTEC" RACCORD BLOQUANT GÉNIE CIVIL****"HALTEC" CLIP-ON AIR CHUCK OFF-ROAD****01H-9038H**

Raccord pour valve génie civil. Se fixe de façon sécuritaire lorsque vous poussez l'anneau vers l'avant. Diamètre intérieur 1/4" NPT-F.

OTR clip-on air chuck. Securely locks onto valve when sleeve is pushed forward. Inside diameter 1/4" NPT-F.

**"HALTEC" RACCORD POUR SOUFFLER 6"****"HALTEC" LOCK-ON CHUCK 6"****01H-CH300**

Raccord droit pour souffler. Conçu pour faciliter l'accès sur la valve intérieure dans le cas de camion à roue double. Longueur 6". Autre extrémité qui se visse. Diamètre intérieur 1/4" NPT-F.

Straight foot air chuck. Designed for easy access to hard-to-reach valve on inside dual wheels. Length: 6". Other end screwable. Inside diameter 1/4" NPT-F.

**RACCORD POUR SOUFFLER 14"****AIR CHUCK 14"****01H-CH333-L0**

Raccord pour souffler à double tête. Une tête droite et une tête en angle de 30°. Autre extrémité qui se visse. Diamètre intérieur 1/4". Longueur 14".

Dual foot air chuck. 1 straight head. 1 head 30° angle. Length: 14". Other end screwable. Inside diameter 1/4".

**"HALTEC" RACCORD POUR SOUFFLER 14"****"HALTEC" LOCK-ON CHUCK 14"****01H-CH355-L0**

Raccord pour souffler à double tête. Une tête droite et une tête en angle de 30°. Autre extrémité qui se visse. Fini de protection d'époxy noir. Diamètre intérieur 1/4". Longueur 14".

Dual foot air chuck. 1 straight head. 1 head 30° angle. Length: 14". Other end screwable. Inside diameter 1/4". Protective black epoxy finish.

**RACCORD POUR SOUFFLER FERMÉ****EURO AIR CHUCK CLOSED****01H-CH360**

Raccord pour souffler style européen. Avec pince pour le tenir en place pendant le remplissage d'air. Diamètre intérieur 1/4". Normalement fermé.

European style air foot chuck. With lock-on clip firmly holds chuck onto valve while inflating tire. Inside diameter 1/4". Normally closed.

**RACCORD POUR SOUFFLER OUVERT****EURO AIR CHUCK OPENED****01H-CH360-OP**

Raccord pour souffler style européen. Avec pince pour le tenir en place pendant le remplissage d'air. Diamètre intérieur 1/4". Normalement ouvert.

European style air foot chuck. With lock-on clip firmly holds chuck onto valve while inflating tire. Inside diameter 1/4". Normally opened.

**RACCORD POUR SOUFFLER**

AIR CHUCK

01H-CH370-LO

Raccord droit pour souffler à 2 côtés. Conçu pour faciliter l'accès sur la valve intérieure dans le cas de camion à roue double. Longueur 6". Autre extrémité qui se visse. Diamètre intérieur 1/4".

2 sided straight foot air chuck. Designed for easy access to hard-to-reach valve on inside dual wheels. Length: 6". Other end screwable. Inside diameter 1/4".

**RACCORD POUR "DAINU"**

"DAINU" EURO CLIP

01W-292

Raccord pour souffler de style européen pour valve standard. Pince pour le tenir en place pendant le remplissage d'air. Diamètre intérieur 1/4". Normalement fermé.

Standard valve european style air foot chuck. With lock-on clip firmly holds chuck onto valve while inflating tire. Inside diameter 1/4". Normally closed.

**RACCORD CLIPPÉ POUR GÉNIE CIVIL**

"DAINU" CLIP-ON FOR OFF-ROAD

01W-294

Raccord pour souffler de style européen pour valve génie civil. Pince pour le tenir en place pendant le remplissage d'air. S'installe dans un boyau de grosseur 1/4". Normalement utilisé avec les jauges "Dainu".

Large bore european style air foot chuck. With lock-on clip firmly holds chuck onto valve while inflating tire. Fits in 1/4" size hose. Normally used with "Dainu" gauge.







JANGES POUR PNEU  
TIRE GANGES



## MINIFILTREUR 1/4" 0-150 PSI AUTOMATIQUE 50.120

MINIFILTER 1/4" 0-150PSI AUTOMATIC 50.120

08A-F504-02A

Format compact et débit d'air élevé. Élimination de l'eau par force centrifuge ainsi que des contaminants jusqu'à 20 microns. Orifice 1/4" NPT-F. Pression d'air maximale 150 PSI.

Compact size. High flow capacity removes water through centrifugal force removes contaminants down to 20 microns in size port size 1/4" NPT-F. Maximum pressure 150 PSI.



## FILTRÉUR DE MÉTAL

METAL FILTER

### SPÉCIFICATIONS / SPECIFICATIONS

08A-F602-02W	1/4"	50.127
08A-F602-03W	3/8"	50.132
08A-F602-04W	1/2"	50.137
08A-F602-06W	3/4"	50.152

Format compact performance supérieure et débit d'air élevé. Elimination de l'eau par force centrifuge. Filtration 5 microns.

Compact size high performance & high flow capacity. Removes water through centrifugal force. Filtration 5 microns.



## FILTRÉUR AUTOMATIQUE EN MÉTAL

METAL AUTOMATIC FILTER

### SPÉCIFICATIONS / SPECIFICATIONS

08A-FA-602-4W	1/2"	50.138
08A-FA-602-6W	3/4"	50.153

Purgeur automatique format compact et débit d'air élevé élimination de l'eau par force centrifuge élimination des contaminants jusqu'à 40 microns.

Automatic drain compact size & high flow capacity removes water through centrifugal force removes contaminants down to 40 microns in size.



## MINILUBRIFICATEUR AUTOMATIQUE 1/4" 0-150 PSI 50.420

MINILUBRICATOR 1/4" 0-150 PSI AUTOMATIC 50.420

08A-L508-02A

Format compact et débit d'air élevé. Soupape à pointeau permettant une lubrification constante. Orifice 1/4" NPT-F. Pression maximale 150 PSI.

Compact size and high flow capacity. Needle valve for constant lubrication port size 1/4" NPT-F. Maximum pressure 150 PSI.



## LUBRIFICATEUR DE MÉTAL

METAL LUBRICATOR

### SPÉCIFICATIONS / SPECIFICATIONS

08A-L606-04W	1/2"	50.437
08A-L606-06W	3/4"	50.452

Débit d'air élevé. Soupape à pointeau permettant une lubrification constante. Pression maximale 250 PSI.

High flow capacity. Needle valve for constant lubrication port. Maximum pressure 250 PSI.



**RÉGULATEUR**  
REGULATOR**SPÉCIFICATIONS / SPECIFICATIONS**

<b>08A-R119-02D</b>	1/4" A/G	0-125 PSI	
<b>08A-R119-03D</b>	3/8" A/G	0-125 PSI	50.330
<b>08A-R119-04D</b>	1/2" A/G	0-250 PSI	50.345
<b>08A-R119-06D</b>	3/4" A/G	0-300 PSI	50.355

**JAUGE PRISE ARRIÈRE**

GAUGE BACK CONNECTION

**SPÉCIFICATIONS / SPECIFICATIONS**

<b>08A-G14-100</b>	1/4" NPT(M)	100 PSI
<b>08A-G14-160</b>	1/4" NPT(M)	160 PSI
<b>08A-G14-200</b>	1/4" NPT(M)	200 PSI
<b>08A-G14-300</b>	1/4" NPT(M)	300 PSI
<b>08A-G18-160</b>	1/8" NPT(M)	160 PSI



Connexion arrière les tiges et les pièces de raccord sont usinées d'une seule pièce de laiton peut être utilisé pour les systèmes pneumatiques. Hydrauliques et compresseur à air calibration en PSI et KPA.

Back connection stem and fitting are manufactured in one brass piece can be used for pneumatics. Hydraulics & air compressor systems calibration in PSI & kpa

**JAUGE PRISE DESSOUS**

GAUGE BOTTOM CONNECTION

**SPÉCIFICATIONS / SPECIFICATIONS**

<b>08A-GB14-100</b>	1/4" NPT(M)	100 PSI
<b>08A-GB14-160</b>	1/4" NPT(M)	160 PSI
<b>08A-GB14-200</b>	1/4" NPT(M)	200 PSI
<b>08A-GB14-300</b>	1/4" NPT(M)	300 PSI

**JAUGE GLYCÉRINE AVEC CONNEXION EN DESSOUS DIAMÈTRE 2-1/2" (1/4" NPT-M 0-160 PSI)**

GLYCERINE GAUGE WITH BOTTOM CONNECTION DIAM. 2-1/2" (0-160 PSI 1/4" NPT-M)

**08A-GB14-30160**

Connexion en dessous de 1/4". Résiste aux fortes secousses aux vibrations et à la corrosion. Peut être utilisée pour un système pneumatique hydraulique et compresseur à air. Calibrage en PSI et kPa.

1/4" npt bottom connection. Resistant: - high shock - vibration - corrosion. Can be used for: - pneumatics - hydraulics - air compressor systems. Calibration in PSI & kPa.





## JAUGE MAÎTRE DIGITALE POUR VÉRIFIER LA PRESSION DES JAUGES

MASTER AIR GAUGE CHECKING STATION

**01D-35020**

Vérificateur 0-200 PSI. Conçue pour permettre à l'utilisateur de vérifier rapidement et avec précision sa jauge pour la pression d'air. Trois points de contrôle : - port pour valve standard - port pour valve génie civil - port femelle. Équipée d'un régulateur et filtre pour traiter l'air et filtrer l'eau. Précision de +/- 1 lb/po2. Peut être montée sur un banc ou sur un mur. Certifiée carb . Affichage rétroéclairé pour une utilisation facile.

Range 0-200 PSI. Designed to allow users to quickly and accurately check their air gauges and inflator gauges. Three checking point: - standard valve port - large bore valve port - female coupler port.

Equipped with a regulator and filter for proper air and water filtration. Accuracy to +/- 1 PSI. Can be mounted to a bench or a wall. Carb certified. Backlit readout for ease of use.



## JAUGE DE PRÉCISION

MASTER GAUGE

**08T-MG01**

Sert à vérifier avec précision une jauge de n'importe quelle sorte. Incluant un manomètre glycérine 0-160 PSI. Raccord de laiton et valve de type réservoir. Un régulateur pour l'air R552.

Use to check with precision a lot of type of air gauges. Included glycerine gauge 0-160 PSI. Brass fitting and tank valve type. Air regulator R552.



## DÉVIDOIR POUR BOYAU COMPACT 3/8" X 50'

HOSE REELS H.D. 3/8" X 50' COMPACT

**08HR-5650OLP**

Format compact conçu pour permettre son installation dans un endroit restreint. Peut s'installer sur un mur un plafond ou un plancher ainsi que sur un camion de service. Boyau air/eau 300 PSI inclus. Embout boyau 1/4 NPT-M. Entrée dévidoir 3/8 NPT-F. Sortie dévidoir 1/4 NPT-F.

Compact design allows reels to fit into tight locations. Versatile applications include easy mount on: - wall - floor - ceiling - service trucks. 300 PSI air/water hose included. Hose end 1/4 NPT-M. Reel inlet 3/8 NPT-F. Reel outlet 1/4 NPT-F.



## DÉVIDOIR POUR BOYAU PETIT 1/2" X 50'

HOSE REELS H.D. 1/2" x 50' SMALL

**08HR-58500LP**

Format compact conçu pour permettre son installation dans un endroit restreint. Peut s'installer sur un mur un plafond ou un plancher ainsi que sur un camion de service. Boyau air/eau 300 PSI inclus. Embout boyau 1/2 NPT-M. Entrée dévidoir 3/8 NPT-F. Sortie dévidoir 1/2 NPT-F.

Compact design allows reels to fit into tight locations. Versatile applications include easy mount on: - wall - floor - ceiling - service trucks. 300 PSI air/water hose included. Hose end 1/2 NPT-M. Reel inlet 3/8 NPT-F. Reel outlet 1/2 NPT-F.

**DÉVIDOIR H.D. POUR BOYAU**  
HOSE REELS H.D.**SPÉCIFICATIONS / SPECIFICATIONS**

<b>08HR-76500LP</b>	3/8"	50'
<b>08HR-78500LP</b>	1/2"	50'
<b>08HR-82075 OLP</b>	1/2"	75'



Format compact conçu pour permettre son installation dans des endroits restreints. Peut s'installer sur les murs, plafonds - planchers ainsi que sur les camions de service. Boyau air/eau inclus.

Compact design allows reels to fit into tight locations. Versatile applications include easy mounts on wall - floor ceiling or service trucks.

**"TOPRING" DÉVIDOIR POUR BOYAU 3/8" X 50' X 1/4 NPT**

"TOPRING" HOSE REEL 3/8" X 50' X 1/4 NPT

**08HR-79354**

Format compact conçu pour permettre l'installation dans un endroit restreint. Peut s'installer sur un mur un plafond ou un plancher ainsi que sur un camion de service. Boyau air/eau 300 PSI inclus.

Compact design allows reels to fit into tight locations. Versatile applications include easy mount on: - wall - floor - ceiling - service trucks. 300 PSI air/water hose included.

**"TOPRING" DÉVIDOIR POUR BOYAU 1/2" X 50' x 3/8 NPT**

"TOPRING" HOSE REEL 1/2" X 50' X 3/8 NPT

**08HR-79356**

Format compact conçu pour permettre l'installation dans un endroit restreint. Peut s'installer sur un mur un plafond ou un plancher ainsi que sur un camion de service. Boyau air/eau 300 PSI inclus.

Compact design allows reels to fit into tight locations. Versatile applications include easy mount on: - wall - floor - ceiling - service trucks. 300 PSI air/water hose included.

**ARRÊT EN CAOUTCHOUC POUR DÉVIDOIR**

BUMPER STOP FOR HOSE REELS

**SPÉCIFICATIONS / SPECIFICATIONS**

<b>08HR-B1004</b>	3/8"
<b>08HR-B1005</b>	1/2"

Les arrêts de boyau réglables sont en fait de caoutchouc solide moulé, assurant une longue vie et une prise antidérapante. Les arrêts de boyau permettent de fixer la longueur désirée de tuyau à être conservé en permanence à l'extérieur de la bobine.

Adjustable hose bumpers are solid molded rubber assuring a long life and nonslip grip. Hose bumpers allow the desired length of hose to be permanently stored outside the reel.

**RESSORT REMPLACEMENT POUR DÉVIDOIR DE BOYAU**

HOSE REELS REPLACEMENT LATCH SPRING

**08HR-S260067**

Ressort pour dévidoir de marque 'REELCRAFT'

Spring Latch for Hose Reel 'REELCRAFT'



**BOYAU À AIR EN CAOUTCHOUC**

RUBBER AIR HOSE

**SPÉCIFICATIONS / SPECIFICATIONS**

<b>08M-14</b>	1/4"	250 PSI
<b>08M-38</b>	3/8"	250 PSI
<b>08M-12</b>	1/2"	250 PSI
<b>08M-34</b>	3/4"	250 PSI

En vrac vendu par pied.

Bulk sold by foot.

**BOYAU À AIR EN CAOUTCHOUC**

RUBBER AIR HOSE

**SPÉCIFICATIONS / SPECIFICATIONS**

<b>08M-H38100</b>	3/8"	100'	250 lb.	filets/threads 1/4"
<b>08M-H3825</b>	3/8"	25'	325 lb. "HD"	filets/threads 1/4"
<b>08M-H3825FT</b>	3/8"	25'	300 lb.	filets/threads 1/4"
<b>08M-H3850</b>	3/8"	50'	325 lb.	filets/threads 1/4"
<b>08M-H3850FT</b>	3/8"	50'	300 lb.	filets/threads 1/4"
<b>08M-H12100</b>	1/2"	100'	250 lb.	filets/threads 1/2"
<b>08M-H1225</b>	1/2"	25'	325 lb. "HD"	filets/threads 1/2"
<b>08M-H1250</b>	1/2"	50'	325 lb. "HD"	filets/threads 1/2"

Déjà assemblé avec embout en laiton prêt à l'utilisation. Légère et flexible.

Already assembled with brass nozzle ready to use. Light and flexible.

**"ULTRAFLEX" BOYAU ASSEMBLÉ 1/2"**

"ULTRAFLEX" AIR HOSE ASSY 1/2"

**SPÉCIFICATIONS / SPECIFICATIONS**

<b>08M-UF1232</b>	32'
<b>08M-UF1265</b>	65'

Déjà assemblé avec embout de laiton. Prêt à l'utilisation. Léger et flexible. 300 PSI.

Already assembled with brass 300 PSI. Ready for light and flexible use.

**"ULTRAFLEX" BOYAU ASSEMBLÉ 3/8"**

"ULTRAFLEX" AIR HOSE ASSY 3/8"

**SPÉCIFICATIONS / SPECIFICATIONS**

<b>08M-UF56334</b>	32'
<b>08M-UF56345</b>	65'
<b>08M-UF56356</b>	100'

Déjà assemblé avec embout de laiton. Prêt à l'utilisation. Léger et flexible. 300 PSI.

Already assembled with brass 300 PSI. Ready for light and flexible use.

**BOYAU AUTORÉTRACTABLE EN POLYURÉTHANE**

POLYURETHANE COIL HOSE

**SPÉCIFICATIONS / SPECIFICATIONS**

<b>08T-17-620</b>	1/4"	25'
<b>08T-17-650</b>	1/4"	50'
<b>08T-17-720</b>	3/8"	25'
<b>08T-17-750</b>	3/8"	50'

S'étire aisément et se retracte automatiquement flexibilité Remarquable 3 fois plus léger que les boyaux en caoutchouc.

Stretches easily and automatically retracts Remarquable flexibility 3 times lighter than rubber hose.



**BOYAU NOIR TYPE "LOCK-ON"**

BLACK HOSE "LOCK-ON" TYPE

**SPÉCIFICATIONS / SPECIFICATIONS**

<b>08T-77-120</b>	1/4"	300 PSI
<b>08T-77-320</b>	3/8"	300 PSI
<b>08T-77-420</b>	1/2"	300 PSI

En vrac vendu par pied bonne performance en haute et basse température  
+100°C/-40°C excellente résistance aux huiles et très flexible.

Bulk sold by foot good performance for high & low temperature +100°C/-40°C very good résistance for oils & very flexible.

**VALVE POUR RÉSERVOIR 1/8" NPT-M LONG. 1-5/16" (STDB)**

TANK VALVE 1/8" NPTM LEN. 1-5/16" (STDB)

**01D-02500**

Utilisée sur un récipient à pression lorsque le calibrage ou l'entretien est obligatoire. La valve est utilisée avec divers gaz et fluides. Grosseur du filet 1/8" NPT. Longueur totale 1-5/16". Filet du capuchon .305-32. Prise hexagonale 7/16"

Utilized on pressure containers where gauging or servicing may be required. Tank valves are used with various: - gases - fluids - operating pressures. Base thread size 1/8" NPT. Overall length 1-5/16". Cap thread .305-32. Hexagonal size 7/16"

**VALVE POUR RÉSERVOIR 1/4" NPT-M LONG. 1-5/16" (STDB)**

TANK VALVE 1/4" NPTM LEN. 1-5/16" (STDB)

**01D-02529**

Utilisée sur un récipient à pression où le calibrage ou l'entretien est obligatoire. La valve est utilisée avec divers gaz et fluides. Grosseur du filet 1/4" NPT-M. Longueur totale 1-5/16". Filet du capuchon .305-32. Prise hexagonale 9/16"

Utilized on pressure containers where gauging or servicing may be required. Tank valves are used with various: - gases - fluids - operating pressures. Thread size 1/4"NPT-M. Overall length 1-5/16". Cap thread .305-32. Hexagonal size 9/16"

**VALVE POUR RÉSERVOIR 1/8" NPT-M LONG. 1" (STDB)**

TANK VALVE 1/8" NPTM LEN. 1" (STDB)

**01D-0684**

Grosseur du filet 1/8". Longueur totale 1". Filet du capuchon .305-32. Pression maximale 200 PSI.

Thread size 1/8". Overall length 1". Maximum air pressure 200 PSI. Cap thread size .305-32

**RACCORD DE BOYAU**

HOSE CONNECTOR

**SPÉCIFICATIONS / SPECIFICATIONS**

<b>01D-5106</b>	3/8" ID	3/4" OD	1/4"M
<b>01D-5106C</b>	3/8" ID	5/8" OD	1/4"M
<b>01D-5106D</b>	3/8" ID	11/16" OD	1/4"M
<b>01D-5106F</b>	1/2" ID	7/8" OD	1/2"M

Raccord pour boyau en caoutchouc. Température d'utilisation -40 °c à 107 °c.

Rubber hose connector. Working temperature range -40 °c to 107 °c.



# COUPLEUR ET EMBOUT RAPIDE PNEUMATIQUE PNEUMATIC QUICK COUPLER AND NIPPLE

## SÉRIE INDUSTRIELLE 1/4" (300psi) / INDUSTRIAL SERIE 1/4" (300psi)



## SÉRIE LINCOLN 1/4" (250psi) / LINCOLN SERIE 1/4" (250psi)

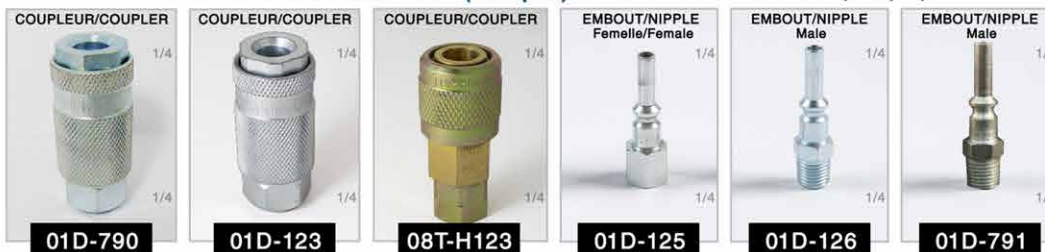

## SÉRIE ARO 1/4" (300psi) / ARO SERIE 1/4" (300psi)



## SÉRIE TRU-FLATE 3/8" (300psi) / TRU-FLATE SERIE 3/8" (300psi)



## SÉRIE TRU-FLATE 1/4" (300psi) / TRU-FLATE SERIE 1/4" (300psi)



## SÉRIE INDUSTRIELLE 1/2" (300psi) / INDUSTRIAL SERIE 1/2" (300psi)



**SOUFFLETTE SÉCURITAIRE**

BLOW GUN

01D-5114

Matériel robuste. Compatible avec plusieurs accessoires. Pression maximale d'utilisation 150 PSI

Rugged construction with hang hook. Accepts a full range of accessories. Maximum operating pressure 150 PSI.

**JOINT D'ACCOUPEMENT À BARBILLON**

HOSE BARB SPLICER

**SPÉCIFICATIONS / SPECIFICATIONS**

01D-6388	1/4"
01D-6389	5/16"
01D-6390	3/8"
01D-6391	1/2"



S'insère dans les boyaux. En laiton.

Fits in hose. Brass material.

**FERRULE EN LAITON**

BRASS FERRULE

**SPÉCIFICATIONS / SPECIFICATIONS**

08A-1654-08	3/8" int.	11/16 ext.
08A-1654-10	1/2" int.	13/16 ext.
08A-1654-12	1/2" int.	7/8 ext.

Ferrule en laiton économique et fiable pour la fabrication de boyaux flexibles.

Economical and dependable brass ferrules to make custom hose assemblies.

**VALVE A BILLE**

BALL VALVE

**SPÉCIFICATIONS / SPECIFICATIONS**

08A-21115	1/2"
08A-21120	1-1/2"
08A-21132	2"

Valve à bille en laiton extrémités femelles peut être utilisé pour l'eau l'huile et ou l'essence.

Brass ball valve can be used for water oil & gas



**RACCORD BARBILLON**

HOSE BARB

**SPÉCIFICATIONS / SPECIFICATIONS**

08A-B0404	1/4" NPT(M)	1/4" H.
08A-B0504	1/4" NPT(M)	5/16" H.
08A-B0604	1/4" NPT(M)	3/8" H.
08A-B0606	3/8" NPT(M)	3/8" H.
08A-B0608	1/2" NPT(M)	3/8" H.
08A-B0804	1/4" NPT(M)	1/2" H.
08A-B0806	3/8" NPT(M)	1/2" H.
08A-B0808	1/2" NPT(M)	1/2" H.

Raccord barbillon. Peut être utilisé avec boyau en caoutchouc synthétique et naturel applications: pneumatique, gas, hydraulique basse pression méthode: couper le boyau à la bonne longueur et insérer le collier sur le boyau. Insérer le boyau sur le raccord jusqu'à ce que la coupure atteigne le corps du raccord. Serrer le collier.

Hose barb fittings. May be used with synthetic and natural rubber hose. Applications: air, gas, all fluid products at low pressure. Mechanical: hose must be cut squarely to length. Put clamp on hose. Push hose on fitting until it bottoms on body of fitting - tighten clamp.

**RÉDUCTEUR**

REDUCER

**SPÉCIFICATIONS / SPECIFICATIONS**

08A-B20402	1/4"M. x 1/8"F.
08A-B20604	3/8"M. x 1/4"F.
08A-B20804	1/2"M. x 1/4"F.
08A-B20806	1/2"M. x 3/8"F.
08A-B20904	3/4"M. x 1/4"F.

**RÉDUCTEUR (3/4" M. X 1/2" F)**

REDUCER (3/4" M. X 1/2" F)

08A-B20905

Raccord de réduction

Pipe thread reducing

**ADAPTATEUR HEX**

HEX ADAPTER

**SPÉCIFICATIONS / SPECIFICATIONS**

08A-C0402	1/4"F. x 1/8"M.
08A-C0604	3/8"F. x 1/4"M.
08A-C0804	1/2"F. x 1/4"M.
08A-C0806	1/2"F. x 3/8"M.

**RACCORD MÂLE HEXAGONAL**

MALE HEXAGONAL NIPPLE

**SPÉCIFICATIONS / SPECIFICATIONS**

08A-H0404	1/4" M x 1/4" M.
08A-H0604	1/4" M x 3/8" M.
08A-H0606	3/8" M x 3/8" M.
08A-H0808	1/2" M x 1/2" M.





**RACCORD**

HEX COUPLING

**SPÉCIFICATIONS / SPECIFICATIONS**

<b>08A-K0404</b>	1/4" x 1/4"
<b>08A-K0606</b>	3/8" x 3/8"

**COUDE**

ELBOW

**SPÉCIFICATIONS / SPECIFICATIONS**

<b>08A-LE0404</b>	1/4"M. x 1/4"F
<b>08A-LE0606</b>	3/8"M. x 3/8"F

**SILENCIEUX DE LAITON**

MUFFLER BRASS

**SPÉCIFICATIONS / SPECIFICATIONS**

<b>08A-MF101</b>	1/8"
<b>08A-MF102</b>	1/4"
<b>08A-MF103</b>	3/8"
<b>08A-MF104</b>	1/2"



Dispersent l'air et assourdissent les bruits qui s'échappent des valves des cylindres et des outils pneumatiques.

Disperses air & mutes sound that come from the valves cylinders & pneumatic tools.

**BOUCHON EN LAITON**

BRASS PLUG

**SPÉCIFICATIONS / SPECIFICATIONS**

<b>08A-P004</b>	1/4"
<b>08A-P006</b>	3/8"

**VALVE DE SÉCURITÉ**

SAFETY VALVE

**SPÉCIFICATIONS / SPECIFICATIONS**

<b>08A-SVK1-125</b>	1/4"	125 PSI
<b>08A-SVK1-155</b>	1/4"	155 PSI
<b>08A-SVK1-200</b>	1/4"	200 PSI



Fabriquées conformément aux normes relatives aux valves de qualité supérieure résistantes à la corrosion conçues pour protéger les réservoirs des compresseurs.

Made in accordance with the requirements for valves high quality corrosion resistant designed to protect tanks compressor.



## VALVE DE SÉCURITÉ POUR COMPRESSEUR

SAFETY VALVE FOR COMPRESSOR

### SPÉCIFICATIONS / SPECIFICATIONS

08A-SVK1-200HD 1/2" NPT 100 PSI

08A-SVK1-75HD 1/4" NPT 65 PSI

Fabriquées conformément aux normes relatives aux valves de qualité supérieure - résistantes à la corrosion conçues pour protéger les réservoirs des compresseurs.

Made in accordance with the requirements for valves high quality - corrosion resistant designed to protect tanks compressor.



## ADAPTATEUR EN FORME DE T (1/4" F)

TEE ADAPTER (1/4" F)

08A-X004



## RACCORD DE RECHANGE POUR "COIL HOSE"

POLYURETHANE HOSE REPLACEMENT FITTING

### SPÉCIFICATIONS / SPECIFICATIONS

08T-17-041 1/4"

08T-17-060 3/8" x 1/4"

08T-17-061 3/8"

Raccord à tête pivotante fiable qui résiste au desserage causé par les vibrations réutilisable fait pour un boyau de polyuréthane.

Swivel head fitting reliable & vibrations resistant reusable polyurethane hose.



## RACCORD DE BOYAU NOIR TYPE "LOCK-ON"

BLACK "LOCK-ON" TYPE HOSE FITTING

### SPÉCIFICATIONS / SPECIFICATIONS

08T-41-861 1/4" H 1/4" M

08T-41-863 3/8" H 3/8" M

08T-41-867 1/2" H 1/2" M

Raccord avec anneau autobloquant pas besoin de collier serrant ni de ferrule pour installer sur un nouveau boyau

Fitting with "lock-on" ring no need to use tightening collar or any ferrule to install on a new hose



## COLLIER DE SERRAGE 2 OREILLES

MEDIUM PRESSURE TWO EAR CLAMP

### SPÉCIFICATIONS / SPECIFICATIONS

08T-48-314 1/2" boyau 3/16" 11-13MM 08T-77-120

08T-48-316 9/16" boyau 5/16" 13-15MM 08T-77-120 / 08M-14

08T-48-320 5/8" boyau 3/8" 15-18MM 08M-38

08T-48-322 3/4" boyau 3/8" 17-20MM

08T-48-326 7/8" boyau 1/2" 20-23MM 08M-12

Colliers de serrage à 2 oreilles applications: largement utilisé avec l'air comprimé les fluides et les conduites de gaz

Two ears clamps applications widely used on air fluid gas lines



**ACCESSOIRES À AIR & SYSTÈMES D'AIR  
AIR LINE ACCESSORIES & AIR SERVICE**



## "RÉMA" TROUSSE DE RÉPARATION POUR PNEU DE CAMION

"REMA" TRUCK TIRE PUNCTURE REPAIR KIT

11T-12

La trousse de réparation est conçue pour faire des réparations de qualité sur un pneu à tube et radial de camions légers et gros camions.

The kit is designed for high-quality permanent repair for passenger/light truck's medium/heavy radial and tube tires.



## "RÉMA" TROUSSE DE RÉPARATION DE PNEU DE VÉLO POUR LE CYCLOTOURISME

"REMA" BICYCLE TIRE REPAIR KIT TOURING

11T-21

Les emplâtres de "Réma Tip Top" procurent une réparation de tube lisse et homogène visant à éliminer les renflements sur un pneu haute pression.

"Rema Tip Top" feather edge patches result in a smooth and seamless tube repair designed to eliminate bulges on high-pressure tires.



## "RÉMA" PÂTE DE CAOUTCHOUC A&B 4 LB

"REMA" A&B PUTTY 4 LB

11T-50

La pâte vulcanisante est conçue pour effectuer sur-le-champ une réparation durable d'une blessure sur le flanc extérieur du pneu. Mélanger soigneusement une quantité du produit A à une quantité égale du produit B.

Vulc Compound has no equal when it comes to cold vulcanization injury. Equal quantities of A compound and B compound thoroughly mixed produce a durable permanent repair.



## "RÉMA" PÂTE DE CAOUTCHOUC A&B 2 LB

"REMA" A&B PUTTY 2 LB

11T-51

La pâte vulcanisante est conçue pour effectuer sur-le-champ une réparation durable d'une blessure sur le flanc extérieur du pneu. Mélanger soigneusement une quantité du produit A à une quantité égale du produit B.

Vulc Compound has no equal when it comes to cold vulcanization injury. Equal quantities of A compound and B compound thoroughly mixed produce a durable permanent repair.



## "RÉMA" PLAQUE EN FEUILLE H.T. 3" X 6" BOÎTE DE 1000

"REMA" HEAT-FOIL 3" X 6" BOX OF 1000

11T-5550

Feuille résistante à la chaleur qu'on insère entre le patch à cuire et la thermopresse. Empêche que les particules de caoutchouc chaudes et fondues collent sur les plaques de la thermopresse et les souillent.

Heat resistant anti-stick foil helps to keep spotter heads clean by preventing rubber from sticking to the plates or attachments.



**"RÉMA" INSERTION DE CAOUTCHOUC POUR AUTO (BOÎTE DE 50)**

"REMA" PLUG FOR CAR (BOX OF 50)

**11T-561**

Construction multicouche avec une texture spéciale pour sceller les blessures. Facilité d'application. Scellage efficace de la blessure pour empêcher la perte d'air et la pénétration de l'humidité de la saleté et d'autres contaminants. Vulcanisation rapide de la couche de liaison par l'intermédiaire de la chaleur générée par le pneu pendant la conduite. Longue durée de vie en tablette.

Multi-layer construction with special texture to seal injuries. Easy application. Efficient sealing of the injury to prevent: - air loss - penetration of moisture - dirt - other contaminants. Quick vulcanizing of the bonding layer via heat generated by the tire during driving. Long shelf life.

**"RÉMA" INSERTION DE CAOUTCHOUC POUR CAMION (BOÎTE DE 20)**

"REMA" PLUG FOR TRUCK (BOX OF 20)

**11T-571**

Construction multicouche avec une texture spéciale pour sceller les blessures. Facilité d'application. Scellage efficace de la blessure pour empêcher la perte d'air et la pénétration de l'humidité de la poussière et d'autres contaminants. Vulcanisation rapide de la couche de liaison par l'intermédiaire de la chaleur générée par le pneu pendant la conduite. Longue durée de vie de stockage.

Multi-layer construction with special texture to seal injuries. Easy application. Efficient sealing of the injury to prevent: - air loss - penetration of moisture - dirt - other contaminants. Quick vulcanizing of the bonding layer via heat generated by the tire during driving. Long shelf life.

**"RÉMA" INSERTION DE CAOUTCHOUC POUR GÉNIE CIVIL (BOÎTE DE 20)**

"REMA" PLUG FOR OFF-ROAD (BOX OF 20)

**11T-581**

Construction multicouche avec une texture spéciale pour sceller les blessures. Facilité d'application. Scellage efficace de la blessure pour empêcher la perte d'air et la pénétration de l'humidité de la saleté et d'autres contaminants. Vulcanisation rapide de la couche de liaison par l'intermédiaire de la chaleur générée par le pneu pendant la conduite. Longue durée de vie en tablette.

Multi-layer construction with special texture to seal injuries. Easy application. Efficient sealing of the injury to prevent: - air loss - penetration of moisture - dirt - other contaminants. Quick vulcanizing of the bonding layer via heat generated by the tire during driving. Long shelf life.

**"RÉMA" INSERTION ANCHOR PAR 50**

REMA ANCHOR-SEAL PLUG PER 50

**11T-761**



## "RÉMA" VALVE AVEC BASE DE CAOUTCHOUC POUR TRACTEUR À L'UNITÉ - (BOÎTE DE 10)

"REMA" TRACTOR BASE VALVE PER UNIT - (BOX OF 10)

**11T-9TLB**

Unité de réparation pour les valves de génie civil ou d'agriculture à flux rapide (TR218)

Agricultural or OTR Tube valve repair unit with fast flow valve (TR218)



## "RÉMA" INSERTION MINI COMBI

"REMA" MINI COMBI PLUG

### SPÉCIFICATIONS / SPECIFICATIONS

<b>11T-A3</b>	1/8" bte/box 50	50S-BU-18T		11T-CC03
<b>11T-A4.5</b>	3/16" bte/box 40			11T-CC4.5
<b>11T-A6</b>	1/4" bte/box 40	50S-BU-14T	50S-BU-06MM	11T-CC06
<b>11T-B8MC</b>	5/16" bte/box 20	50S-BU-516N	50S-BU-08MM	
<b>11T-B10</b>	3/8" bte/box 20	50S-BU-516N	50S-BU-08MM	11T-CC08

Nos "minicombi", sont des insertions conçues pour la réparation au niveau de la couronne du pneu d'automobile et du camion léger pour de meilleurs résultats, toujours utilisé une mèche au carbure et le ciment "BL"

Our "minicombi"s are the most popular unit for crown repair of passenger/light truck tires it establishes a new standard in one-piece repair technology for better results always use with carbide cutters & cement "BL"



## "RÉMA" EEMPLÂTRE

"REMA" PATCH

### SPÉCIFICATIONS / SPECIFICATIONS

<b>11T-FRU-1</b>	2-1/2"	bte/box 25
<b>11T-FRU-2</b>	3-1/4"	bte/box 25

Cette série de patches universelles rondes sont non-directionnelles et idéales pour placer dans la zone de la bande de roulement et aussi peut être placée en toute sécurité sur les flancs intérieurs du pneu pour de meilleurs résultats, toujours utiliser le ciment "BL"

This series of universal repair units are round, non-directional units suitable for placement in the tread area of tires and can be safely used in both bias and radial constructed tires for better results always use with cement "BL"



## "RÉMA" EEMPLÂTRE À CHAUD (16" X 5" 6 PLIS BOÎTE DE 5)

"REMA" UNCURE PATCH (16" X 5" 6 PLIES BOX OF 5)

**11T-GTR-UC16**

Unités de réparation radiale de 'panier' RÉMA GTR. Ces réparations sont conçues pour donner la flexibilité nécessaire et un soutien supplémentaire pour les blessures aux épaules et aux flancs des pneus radiaux OTR.

"REMA" GTR basket radial repair units. These repairs are designed to give the needed flexibility and extra support for shoulder and sidewall injuries of radial OTR tires.

**"RÉMA" EEMPLÂTRE À CHAUD (20" X 9" 6 PLIS BOÎTE DE 5)**

"REMA" UNCURE PATCH (20" X 9" 6 PLIES BOX OF 5)

**11T-GTR-UC20**

Unités de réparation radiale de 'panier' RÉMA GTR. Ces réparations sont conçues pour donner la flexibilité nécessaire et un soutien supplémentaire pour les blessures aux épaules et aux flancs des pneus radiaux OTR.

"REMA" GTR basket radial repair units. These repairs are designed to give the needed flexibility and extra support for shoulder and sidewall injuries of radial OTR tires.

**"RÉMA" EEMPLÂTRE À CHAUD (27" X 10" 7 PLIS BOÎTE DE 2)**

"REMA" UNCURE PATCH (27" X 9" 7 PLIES BOX OF 2)

**11T-GTR-UC27**

Unités de réparation radiale de 'panier' RÉMA GTR. Ces réparations sont conçues pour donner la flexibilité nécessaire et un soutien supplémentaire pour les blessures aux épaules et aux flancs des pneus radiaux OTR.

"REMA" GTR basket radial repair units. These repairs are designed to give the needed flexibility and extra support for shoulder and sidewall injuries of radial OTR tires.

**"RÉMA" EEMPLÂTRES OTR**

"REMA" OTR PATCH

**SPÉCIFICATIONS / SPECIFICATIONS**

<b>11T-PN050-1</b>	9-1/2"	par/by unite	4 plis/plies
<b>11T-PN050-P-1</b>	9-1/2"	par/by unite	6 plis/plies **plus**
<b>11T-PN056-P-1</b>	12"	par/by unite	12 plis/plies **plus**
<b>11T-PN058-1</b>	12"	par/by unite	12 plis/plies
<b>11T-PN052-1</b>	14"	par/by unite	6 plis/plies
<b>11T-PN052-P-1</b>	14"	par/by unite	8 plis/plies **plus**
<b>11T-PN054-1</b>	19"	par/by unite	8 plis/plies
<b>11T-PN054-P-1</b>	19"	par/by unite	10 plis/plies **plus**
<b>11T-PN056-1</b>	26"	par/by unite	10 plis/plies
<b>11T-PN058-P-1</b>	32"	par/by unite	14 plis/plies **plus**



Adaptées pour la réparation au niveau de la bande de roulement, des épaules et des flancs des pneus génie civil de structure diagonale doit être utilisé avec le ciment "OTR"

Repair units suitable for tread, shoulder and sidewall repair of OTR and grader bias-ply tires always use with OTR cement when installing in OTR/earthmover tires and agriculture tires

**"RÉMA" EEMPLÂTRE OTR**

"REMA" OTR PATCH

**SPÉCIFICATIONS / SPECIFICATIONS**

<b>11T-PN056S-1</b>	26"	par/by unite	10 plis/plies
<b>11T-PN058S-1</b>	32"	par/by unite	12 plis/plies



Adaptées pour la réparation au niveau de la bande de roulement, des épaules et des flancs des pneus génie civil de structure diagonale doit être utilisé avec le ciment "OTR"

Repair units suitable for tread, shoulder and sidewall repair of OTR and grader bias-ply tires always use with OTR cement when installing in OTR/earthmover tires and agriculture tires



## "RÉMA" EMPLÂTRE POUR TRACTEUR

"REMA" TRACTOR TIRE PATCH

### SPÉCIFICATIONS / SPECIFICATIONS

11T-PN20	10"	bte/box 10	
11T-PN23	10"	bte/box 10	6 plis/plies
11T-PN21	14-1/2"	bte/box 5	
11T-PN24	14-1/2"	bte/box 5	6 plis/plies
11T-PN22	20"	bte/box 3	
11T-PN25	20"	bte/box 3	6 plis/plies

Adaptées pour la réparation au niveau de la bande de roulement, des épaules et des flancs des pneus de structure diagonale doit être utilisé avec le ciment "BL"

Repair units suitable for tread, shoulder and sidewall repair of bias-ply tires always use with "BL" cement



## "RÉMA" EMPLÂTRE POUR TUBE

"REMA" TUBE PATCH

### SPÉCIFICATIONS / SPECIFICATIONS

11T-QP0	1-1/4"	bte/box 100	ronde/round
11T-QP1B	1-1/2"	bte/box 30	ronde/round
11T-QP7	1-1/2" x 3"	bte/box 30	ovale/oval
11T-QP2B	1-3/4"	bte/box 30	ronde/round
11T-QP3B	2"	bte/box 30	ronde/round
11T-QP7B	2" x 6"	bte/box 10	ovale/oval
11T-QP4B	3"	bte/box 30	ronde/round
11T-QP5	3-3/4"	bte/box 10	ronde/round
11T-QP6	4"	bte/box 10	ronde/round

Les emplâtres de Rema Tip Top sont conçus pour la réparation de tubes de vélo, de voiture, de camion et de tracteur. Installé avec le fluide de vulcanisation à froid Rema Tip Top - l'emplâtre s'étirera uniformément dans toutes les directions - ce qui entraîne une liaison parfaite et homogène.

Rema Tip Top's feather edge patches are designed for repair of bicycle - Garden - Car - Truck and tractor tubes. Installed with Rema Tip Top cold vulcanizing fluid - Rema Tip Top tube patches will stretch evenly in all directions - resulting in a perfect bond and seamless repair.



## "RÉMA" EMPLÂTRE PNEU RADIAL

"REMA" RADIAL TIRE PATCH

### SPÉCIFICATIONS / SPECIFICATIONS

11T-RAD110	2" x 3"	bte/box 20	
11T-RAD115	3-1/2" x 2-3/4"	bte/box 20	

À un ou plusieurs plis textiles destinés aux pneus à carcasse radiale ils sont revêtus de gomme de liaison bleue pour la vulcanisation à froid ou à chaud doit être utilisé avec le ciment "BL"

Due to our fully-integrated blue bonding layer and center over injury design, Rema radial-ply repair units are suitable for use with all current vulcanizing systems always use with "BL" cement



**"RÉMA" EMPLÂTRE PNEU RADIAL (CAMION)**

"REMA" RADIAL TIRE PATCH (TRUCK)

**SPÉCIFICATIONS / SPECIFICATIONS**

11T-RAD120	3" x 5"	bte/box 10
11T-RAD122	3" x 6-7/8"	bte/box 10
11T-RAD124	3" x 8-1/2"	bte/box 10
11T-RAD140	4" x 8"	bte/box 10
11T-RAD125	4-1/2" x 4-7/8"	bte/box 10
11T-RAD135	5" x 7"	bte/box 10
11T-RAD142	5" x 10"	bte/box 10
11T-RAD144-1	5" x 13"	par/by unite

À un ou plusieurs plis textiles destinés aux pneus à carcasse radiale ils sont revêtus de gomme de liaison bleue pour la vulcanisation à froid ou à chaud doit être utilisé avec le ciment "BL"

Due to our fully-integrated blue bonding layer and center over injury design Rema radial-ply repair units are suitable for use with all current vulcanizing systems always use with "BL" cement

**"RÉMA" EMPLÂTRE PNEU RADIAL GÉNIE CIVIL**

"REMA" RADIAL PATCH OTR

**SPÉCIFICATIONS / SPECIFICATIONS**

11T-RAD146-1	7" x 17"	par/by unite
11T-RAD150-1	7" x 23"	par/by unite
11T-RAD152-1	9" x 23"	par/by unite
11T-RAD155-1	10" x 13"	par/by unite
11T-RAD156-1	10" x 29"	par/by unite
11T-RAD160-1	10" x 34"	par/by unite
11T-RAD162-1	13" x 40"	par/by unite
11T-RAD165-1	13" x 16"	par/by unite
11T-RAD168-1	14" x 30"	par/by unite
11T-RAD175-1	18" x 21"	par/by unite

À un ou plusieurs plis textiles destinés aux pneus à carcasse radiale ils sont revêtus de gomme de liaison bleue pour la vulcanisation à froid ou à chaud doit être utilisé avec le ciment "BL"

Due to our fully-integrated blue bonding layer and center over injury design Rema radial-ply repair units are suitable for use with all current vulcanizing systems always use with "BL" cement





## "RÉMA" EEMPLÂTRE PNEU RADIAL TRACTEUR

"REMA" RADIAL TIRE PATCH TRACTOR

### SPÉCIFICATIONS / SPECIFICATIONS

11T-RAD180	6" x 7"	bte/box 5	
11T-RAD182-1	7" x 9"	par/by unite	
11T-RAD184-1	8" x 14"	par/by unite	
11T-RAD186-1	13" x 9"	par/by unite	
11T-RAD188-1	17" x 11"	par/by unite	
11T-RAD185-1-P	21" x 29"	par/by unite	** plus **
11T-RAD190-1	21-5/8" x 12"	par/by unite	

À un ou plusieurs plis textiles destinés aux pneus à carcasse radiale ils sont revêtus de gomme de liaison bleue pour la vulcanisation à froid ou à chaud doit être utilisé avec le ciment "BL"

Due to our fully-integrated blue bonding layer and center over injury design Rema radial-ply repair units are suitable for use with all current vulcanizing systems always use with "BL" cement



## "RÉMA" EEMPLÂTRE RADIAL "ARAMID"

"REMA" RADIAL PATCH "ARAMID CORD"

### SPÉCIFICATIONS / SPECIFICATIONS

11T-RAD533	4-3/8" x 8"	bte/box 10	
11T-RAD535	4-3/8" x 10"	bte/box 10	
11T-RAD537	4-3/8" x 11-1/4"	bte/box 10	
11T-RAD539	4-1/2" x 12-3/4"	bte/box 10	

À un ou plusieurs plis textiles destinés aux pneus à carcasse radiale ils sont revêtus de gomme de liaison bleue pour la vulcanisation à froid ou à chaud doit être utilisé avec le ciment "BL"

Due to our fully-integrated blue bonding layer and center over injury design Rema radial-ply repair units are suitable for use with all current vulcanizing systems always use with "BL" cement



## INSERTION RONDE "RÉMA STEMS"

"REMA" STEMS PLUG

### SPÉCIFICATIONS / SPECIFICATIONS

11T-RS6R	1/4"	bte/box 10	(193)
11T-194-B	5/16"	bte/box 150	
11T-RS8R	5/16"	bte/box 10	(194)
11T-RS10	3/8"	bte/box 20	
11T-RS12	1/2"	bte/box 20	
11T-RS17R	7/8"	bte/box 5	(13-636)
11T-RS25	1-1/4"	bte/box 5	

Insertion prévulcanisée et autovulcanisante spécialement conçue pour une installation facile pour de meilleurs résultats - façonnez le trou avec une mèche au carbure

Pre-cured, self-vulcanizing inserts are specially contoured for easy installation for better results - shaping the hole with a carbide cutter

**"RÉMA" T2 COMPOSÉ**

"REMA" COMPOUND T2

**SPÉCIFICATIONS / SPECIFICATIONS**

<b>11T-T2A</b>	A	6 kg
<b>11T-T2B</b>	B	6 kg

Le composé "RÉMA" T2 est résistant à l'abrasion tout en maintenant son élasticité et a été développé pour aider à économiser du temps et de l'argent lors de la réparation des dommages en caoutchouc uniquement sur les flancs et les talons des pneus OTR.

REMA" T2 Compound is abrasion resistant while maintaining it's elasticity and has been developed to help save time and money when repairing rubber only damage to the sidewall and bead areas of OTR tires.

**"RÉMA" EEMPLÂTRE UNIVERSELLE**

"REMA" UNIVERSAL PATCH

**SPÉCIFICATIONS / SPECIFICATIONS**

<b>11T-UP3BOX</b>	1-1/16"	bte/box 100	boite/box
<b>11T-UP4.5</b>	1-7/16"	bte/box 98	
<b>11T-UP4.5(PAIL)</b>	1-7/16"	bte/box 300	chaudière/pail
<b>11T-UP6</b>	1-11/16"	bte/box 72	
<b>11T-UP6(PAIL)</b>	1-11/16"	bte/box 200	chaudière/pail
<b>11T-UP8</b>	2-3/16"	bte/box 62	
<b>11T-UP8(PAIL)</b>	2-3/16"	bte/box 150	chaudière/pail

Les unités de réparation universelles renforcées de caoutchouc «RÉMA» sont spécialement formulées pour offrir une flexibilité et une résistance maximales. Ces unités de réparation de non directionnelles centrées sur les blessures fonctionnent parfaitement dans les conceptions de pneus radiaux ou à plis obliques.

"REMA" rubber-reinforced - universal repair units are specially formulated to provide maximum flexibility and strength. These non-directional, center over injury repair units perform flawlessly in both radial or bias-ply tire designs.

**"RÉMA" CIMENT POUR PATCH À TUBE INFLAMMABLE 8 OZ**

"REMA" FLAMMABLE TUBE PATCH CEMENT 8 OZ

**11T-203F**

Spécialement conçu pour les patches à tube les patches-valve et les valves à base de caoutchouc pour tube. Brosse-capuchon incluse.

Specifically designed for the: - vulcanization of tube patches - valve-patches - rubber-based tube valve repair units. Brush cap included.

**"RÉMA" CIMENT POUR PATCH À TUBE 32 OZ INFLAMMABLE**

"REMA" TUBE PATCH CEMENT 32 OZ FLAMMABLE

**11T-204F**

Spécialement conçu pour : - un patch à tube - un patche-valve - un patch à base de caoutchouc pour tube.

Specifically designed for the vulcanization of: - tube patches - valve patches - patches - rubber based tube valve repair units.



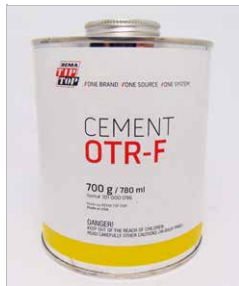

### "RÉMA" CIMENT SPÉCIAL OTR 32 OZ INFLAMMABLE

"REMA" OTR SPECIAL CEMENT 32 OZ FLAMMABLE

**11T-5576F**

Spécifiquement conçu pour un patch de type RAD ou PN pour un pneu de véhicule génie civil et pour véhicule d'agriculture.

Specifically designed for RAD and PN chemical application repair units. Optimizing the service performance of long haul earthmover and agricultural tire.



### "RÉMA" SOLUTION THERMOPRESS MTR INFLAMMABLE 32 OZ

"REMA" FLAMMABLE THERMOPRESS MTR SOLUTION 32 OZ

**11T-5578F**

Solution spécialement conçue pour le caoutchouc à cuire à température multiple. 780 ml

Specifically designed for heat cure repair processes utilizing "Rema" repair units and uncured rubber products. 780 ml



### "RÉMA" NETTOYANT À CAOUTCHOUC EN AÉROSOL INFLAMMABLE 16 OZ

"REMA" RUBBER BUFFER FLAMMABLE SPRAY 16 OZ

**11T-70**

Un nettoyant spécialement formulé pour dissoudre les corps gras et autres contaminants. Assure une surface propre avant l'installation d'un patch.

Pre-buff cleaner specially formulated to dissolve mold-release lubricants and other contaminants creating a clean surface.



### "RÉMA" NETTOYANT À CAOUTCHOUC INFLAMMABLE 32 OZ

"REMA" RUBBER BUFFER FLAMMABLE 32 OZ

**11T-71F**

"RÉMA" Un nettoyant spécialement formulé pour dissoudre les corps gras et autres contaminants. Assure une surface propre avant l'installation d'un patch.

"REMA" Pre-buff cleaner is specially formulated to dissolve mold-release lubricants and other contaminants creating a clean surface prior to innerliner buffing.



### "RÉMA" SCELLANT POUR EMBLÂTRE INFLAMMABLE 16 OZ

"REMA" REPAIR SEALANT FLAMMABLE 16 OZ

**11T-76F**

Procure une protection de plus en étalant ce produit autour du patch qui vient d'être installée. Brosse-capuchon incluse.

This repair sealant properly applied creates an airtight seal around a finished repair. Brush-cap included.



### "RÉMA" SCELLANT POUR JANTE INFLAMMABLE 32 OZ

"REMA" BEAD SEALER FLAMMABLE 32 OZ

**11T-960F**

Ce produit est conçu pour prévenir les fuites entre le pneu et la jante. Parfaitement adapté pour un nouveau pneu ou un pneu usé. Brosse-capuchon incluse.

This formulation designed to prevent leaks between tire and rim. Ideally suited for used or new tires. Brush-cap included.



**"RÉMA" CIMENT BLEU INFLAMMABLE 32 OZ**

"REMA" BLUE CEMENT FLAMMABLE 32 OZ

**11T-BL-32F**

Colle tout usage très performante pour patches "Mini Combi" de toutes sortes ainsi que pour la gomme de caoutchouc vulcanisante.

High performance all purpose glue for all kind of patches such as "Mini Combi" and also the rubber cushion gum.

**"RÉMA" CIMENT BLEU INFLAMMABLE 8 OZ**

"REMA" BLUE CEMENT FLAMMABLE 8 OZ

**11T-BL-8F**

Colle tout usage très performante pour patches "Mini Combi" de toutes sortes ainsi que pour la gomme de caoutchouc vulcanisante. Brosse-capuchon incluse.

High performance all purpose glue for all kind of patches such as "Mini Combi" and also the rubber cushion gum. Brush-cap included.

**"RÉMA" COUSSIN DE CAOUTCHOUC MTR 5.5 LB PAR BOÎTE**

"REMA" MTR CUSHION GUM 5.5 LB PER BOX

**11T-5561**

Caoutchouc à température multiple à cuire. Conçu pour couvrir les cordons exposés et pour améliorer l'adhérence au rechapage. Fait pour être coupé à la grandeur de votre choix. L'utilisation de la colle mtr est conseillée pour de meilleurs résultats. 24' x 10" x 0.050"

Multiple temperature rubber cushion gum. Designed: - to heat at high temperature - to line skived areas - to cover exposed cords - to improve adhesion for retreading. Made to be cut the size of your choice. We recommend you to use the MTR glue for better results. 24' x 10" x 0.050"

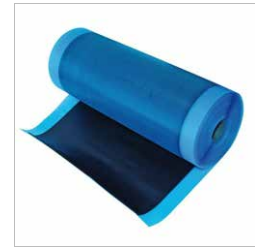
**"RÉMA" CORDE DE CAOUTCHOUC MTR RÉSISTANT AUX ÉGRATIGNURES 26.5 L**

"REMA" MTR ROPE RUBBER CUT RESISTANT 26.5 L

**11T-5567-CR**

S'insère dans une extrudeuse pour un meilleur résultat. L'utilisation de la colle de type MTR est conseillée. Grosseur du cordon 8 mm.

Fits inside the extruder guns for better results we recommend the use of MTR glue. Cord size: 8 mm.

**"RÉMA" GOMME AUTOMATIQUE VULCANISANTE BLEUE 20" X 1/32"**

"REMA" BLUE FLOATER GUM 20" X 1/32"

**11T-5570**

Destinée à la liaison d'un patch et à la réparation de la gomme d'étanchéité de pneu de type \*tubeless\*. Doit être utilisée exclusivement avec le ciment BL ou OTR.

Self-vulcanizing cushion gum is specially designed for laminating "Rema" repair units in chemical cure applications. Always use with OTR/special BL cement when installing in OTR/earthmover tires and agriculture tires.





## "RÉMA" CAOUTCHOUC BLEU 7" X 1/32"

"REMA" BLUE FLOATER GUM 7" X 1/32"

**11T-5571**

Destinée à la liaison d'un patch et à la réparation de la gomme d'étanchéité de pneu de type \*tubeless\*. Doit être utilisé exclusivement avec le ciment BL ou OTR.

Self-vulcanizing cushion gum is specially designed for laminating "Rema" repair units in chemical cure applications. Always use with OTR/special BL cement when installing in OTR/earthmover tires and agriculture tires.



## "RÉMA" EMPLÂTRE POUR PNEU EN BIAIS

"REMA" BIAS TIRE PATCH

### SPÉCIFICATIONS / SPECIFICATIONS

<b>11T-PN3</b>	4"	bte/box 10
<b>11T-PN4</b>	5-3/4"	bte/box 10
<b>11T-PN5</b>	6-1/2"	bte/box 10
<b>11T-PN6</b>	9-1/4"	bte/box 10
<b>11T-PN7-1</b>	11-3/4"	par/by unite
<b>11T-PN8-1</b>	13-1/2"	par/by unite
<b>11T-PN9-1</b>	15-1/2"	par/by unite
<b>11T-PN10-1</b>	17-3/4"	par/by unite

Adaptées pour la réparation au niveau de la bande de roulement, des épaules et des flancs des pneus de structure diagonale doit être utilisé avec le ciment "BL"

Repair units suitable for tread, shoulder and sidewall repair of bias-ply tires always use with "BL" cement



## "NATCO" EMPLÂTRE POUR PNEU DIAGONAL (12" BOÎTE DE 5)

"NATCO" BIAS PATCH (12" BOX OF 5)

**14N-#12CW**

Adapté pour la réparation au niveau des flancs de pneu diagonal. Peut être installé à chaud ou à froid.

Repair units suitable for sidewall repair of bias-ply tires. Can be applied hot or cold.



## "NATCO" EMPLÂTRE POUR PNEU EN BIAIS

"NATCO" PATCH (BIAS)

### SPÉCIFICATIONS / SPECIFICATIONS

<b>14N-#1B</b>	2"	bte/box 30
<b>14N-#2B</b>	3"	bte/box 20
<b>14N-#3B</b>	3-1/2"	bte/box 10

Adaptées pour la réparation au niveau de la bande de roulement, des épaules et des flancs des pneus de structure diagonale. Peut être installé à chaud ou à froid.

Repair units suitable for tread, shoulder and sidewall repair of bias-ply tires. Can be applied hot or cold.

**"NATCO" EMPLÂTRE POUR PNEU EN BIAIS**

"NATCO" PATCH (BIAS)

**SPÉCIFICATIONS / SPECIFICATIONS**

14N-#4B	4"	bte/box 10
14N-#5B	5"	bte/box 10
14N-#6B	6"	bte/box 10
14N-#8B	8"	bte/box 5
14N-#10B	10"	bte/box 5
14N-#12B	12"	bte/box 5
14N-#14B	14"	bte/box 5
14N-#15B	15"	bte/box 5
14N-#16B	16"	bte/box 5
14N-#17B	17"	bte/box 5
14N-#19B	19"	bte/box 5

Adaptées pour la réparation au niveau de la bande de roulement, des épaules et des flancs des pneus de structure diagonale. Peut être installé à chaud ou à froid.

Repair units suitable for tread, shoulder and sidewall repair of bias-ply tires. Can be applied hot or cold.

**"NATCO" EMPLÂTRE POUR TUBE**

"NATCO" TUBE PATCH

**SPÉCIFICATIONS / SPECIFICATIONS**

14N-101	1-1/2"	bte/box 60	ronde/round
14N-107	1-1/2" x 3"	bte/box 45	ovale/oval
14N-102	2"	bte/box 45	ronde/round
14N-108	2" x 4"	bte/box 35	ovale/oval
14N-103	3"	bte/box 30	ronde/round
14N-109	3" x 6"	bte/box 20	ovale/oval
14N-104	4"	bte/box 25	ronde/round
14N-105	5"	bte/box 20	ronde/round
14N-106	6"	bte/box 15	ronde/round

Contour de la patche très mince fait de caoutchouc vulcanisant avec un endos en aluminium

Patches with thin edge black vulcanizing gum with aluminum backing

**"NATCO" EMPLÂTRE RADIAL (AUTO)**

"NATCO" RADIAL PATCH (CAR)

**SPÉCIFICATIONS / SPECIFICATIONS**

14N-32R	1-1/2" x 2-1/2"	bte/box 30
14N-N10	2" x 3"	bte/box 25
14N-425R	2-1/2" x 4"	bte/box 20

À un ou plusieurs plis textiles destinés aux pneus à carcasse radiale ils sont revêtus de gomme de liaison bleue pour la vulcanisation à froid ou à chaud utilisez avec le ciment vulcanisant

Due to our fully-integrated blue bonding layer and center over injury design, radial-ply repair units are suitable for use with all current vulcanizing systems must to be installed with vulcanizing cement



## "NATCO" EMPLÂTRE RADIAL (CAMION)

"NATCO" RADIAL PATCH (TRUCK)

### SPÉCIFICATIONS / SPECIFICATIONS

14N-43R	3" x 4"	bte/box 20
14N-N14	3" x 4-3/4"	bte/box 12
14N-N20	3" x 5"	bte/box 10
14N-N22	3" x 6"	bte/box 10
14N-N24	3" x 8"	bte/box 10
14N-54R	4" x 5"	bte/box 10
14N-N40	4" x 8"	bte/box 10
14N-N42	5" x 10"	bte/box 10
14N-76R	6" x 7"	bte/box 10
14N-87R	7" x 8"	bte/box 5
14N-811RS	8" x 11"	bte/box 5
14N-N44	13" x 5"	bte/box 10

À un ou plusieurs plis textiles destinés aux pneus à carcasse radiale ils sont revêtus de gomme de liaison bleue pour la vulcanisation à froid ou à chaud utilisez avec le ciment vulcanisant

Due to our fully-integrated blue bonding layer and center over injury design, radial-ply repair units are suitable for use with all current vulcanizing systems must to be installed with vulcanizing cement

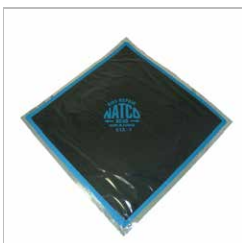

## "NATCO" EMPLÂTRE POUR PNEU EN BIAIS "CURED"

CURED "NATCO" PATCH (BIAS)

### SPÉCIFICATIONS / SPECIFICATIONS

14N-OTR-3C	10"	bte/box 5	"Cured"
14N-OTR-4C	12"	bte/box 5	"Cured"
14N-OTR-6C	14"	bte/box 4	"Cured"
14N-OTR-7C	16"	bte/box 3	"Cured"



## "NATCO" EMPLÂTRE UNIVERSEL CARRE

"NATCO" UNIVERSAL SQUARE PATCH

### SPÉCIFICATIONS / SPECIFICATIONS

14N-UN-1	2"	bte/box 50
14N-UN-1BK	2"	chaudière/pail 150
14N-UN-2	2-1/2"	bte/box 50
14N-UN-2BK	2-1/2"	chaudière/pail 100

Contour de la patche très mince patche non-renforcée fait de caoutchouc vulcanisant avec un endos en aluminium

Patches with thin edge non-reinforced patch black vulcanizing gum with aluminum backing



**"NATCO" EMBLÂTRE À CHAUD (BIAIS)**

"NATCO" UNCURE PATCH (BIAS)

**SPÉCIFICATIONS / SPECIFICATIONS**

15-02UN	3"	bte/box 20	
15-03UN	3-1/2"	bte/box 10	
15-04UN	4"	bte/box 10	
15-05UN	5"	bte/box 10	
15-06UN	6"	bte/box 10	
15-08UN	8"	bte/box 5	6 plis/plies
15-10UN6	10"	bte/box 5	6 plis/plies
15-12UN6	12"	bte/box 5	6 plis/plies
15-12UN8	12"	bte/box 5	8 plis/plies
15-14UN8	14"	bte/box 5	8 plis/plies
15-15UN8	15"	pte/box 5	8 plis/plies

Doit être utilisé avec une presse thermique et du ciment noir. Pour pneus de structure diagonale

Must be used with a thermopress and black cement. For bias-ply tires

**"NATCO" CIMENT RAPIDE INFLAMMABLE (8 OZ)**

"NATCO" CEMENT FAST DRY FLAMMABLE (8 OZ)

**14N-C100**

Colle tout usage très performante pour emplâtres "Mini Combi" de toutes sortes ainsi que pour la gomme de caoutchouc vulcanisante. Brosse-capuchon incluse. High performance all purpose glue. For all kind of patches such as "Mini Combi" and also the rubber cushion gum. Brush-cap included.

**"NATCO" SCELLANT POUR EMBLÂTRE (32 OZ)**

"NATCO" REPAIR SEALANT (32 OZ)

**14N-C400**

Procure une protection de plus en étalant ce produit autour du patch qui vient d'être installée. Brosse-capuchon incluse

This repair sealant properly applied creates an airtight seal around a finished repair. Brush-cap included.

**"NATCO" SCELLANT POUR EMBLÂTRE (1 GAL)**

"NATCO" REPAIR SEALANT (1 GAL)

**14N-C401**

Procure une protection de plus en étalant ce produit autour du patch qui vient d'être installée. Brosse-capuchon incluse.

This repair sealant properly applied creates an airtight seal around a finished repair. Brush-cap included.

**"JET" CIMENT RAPIDE INFLAMMABLE (8 OZ)**

"JET" CEMENT FAST DRY FLAMMABLE (8 OZ)

**17-CM1013**

Colle tout usage très performante. Pour patches de toutes sortes 'Mini Combi' ainsi que pour la gomme de caoutchouc vulcanisante. Brosse-capuchon incluse. High performance all purpose glue. For all kinds of patches "Mini Combi" ans also the rubber cushion gum. Brush-cap included.



**"JET" COMBI EMLPÂTRE/INSERTION**

"JET" COMBI PLUG-N-PATCH

**SPÉCIFICATIONS / SPECIFICATIONS**

<b>17-CU 06</b>	5/16"	bte/box 25
<b>17-CU 08</b>	3/8"	bte/box 25

Fonctionne pour les blessures jusqu'à des angles de 25 degrés. Unité de réparation de combinaison ultime pour tous les types de pneus.

Works for injuries up to 25 degree angles. Ultimate combination repair unit for all types of tyres.

**"JET" EMLPÂTRE POUR PNEU BIAS**

"JET" BIAS TIRE PATCH

**SPÉCIFICATIONS / SPECIFICATIONS**

<b>17-JB1</b>	2-1/2"	bte/box 25	(JU65)
<b>17-JB2</b>	3-1/2"	bte/box 20	(UC185)
<b>17-JB3</b>	4"	bte/box 15	(B103)
<b>17-JB4</b>	5"	bte/box 15	(B104)
<b>17-JB5</b>	6-1/2"	bte/box 10	(B105)
<b>17-JB6</b>	9-1/2"	bte/box 10	(B106)
<b>17-JB7</b>	11-5/8"	bte/box 10	(B107)

Adaptées pour la réparation au niveau de la bande de roulement, des épaules et des flancs des pneus de structure diagonale. Peut être installé à chaud ou à froid.

Repair units suitable for tread, shoulder and sidewall repair of bias-ply tires. Can be applied hot or cold.

**"JET" EMLPÂTRE PNEU RADIAL**

"JET" RADIAL TIRE PATCH

**SPÉCIFICATIONS / SPECIFICATIONS**

<b>17-RD110J</b>	2-3/4" x 2"	bte/box 20
<b>17-RD110J-HD</b>	3-1/8" x 2-3/8"	bte/box 20
<b>17-RD112J</b>	4-3/8" x 2-1/2"	bte/box 20
<b>17-RD120J</b>	5" x 3"	bte/box 10
<b>17-RD133J</b>	5" x 4"	bte/box 10
<b>17-RD135J</b>	6" x 5"	bte/box 10
<b>17-RD122J</b>	7" x 3"	bte/box 10
<b>17-RD180J</b>	7-1/2" X 5-1/2"	bte/box 5
<b>17-RD140J</b>	8" x 4"	bte/box 5
<b>17-RD142J</b>	10" x 5"	bte/box 5
<b>17-RD144J</b>	13" x 5"	bte/box 5
<b>17-RD146J</b>	15-1/2" x 5-1/4"	bte/box 5

À un ou plusieurs plis textiles destinés aux pneus à carcasse radiale. Pour la vulcanisation à froid ou à chaud.

Radial-ply repair units are suitable for use with all current vulcanizing systems.

**"JET" SCELLANT POUR EMLPÂTRE INFLAMMABLE (16 OZ)**

"JET" REPAIR SEALANT FLAMMABLE (16OZ)

**17-RS1016**

Procure une protection supplémentaire en étalant ce produit autour du patche qui vient d'être installé. Brosse-capuchon incluse.

Properly applied repair sealant creates an airtight seal around a finished repair. Brush-cap included.

**"JET" SCELLANT POUR JANTE INFLAMMABLE (32 OZ)**

"JET" BEAD SEALER FLAMMABLE (32 OZ)

**17-RS32**

Ce produit est conçu pour prévenir les fuites entre le pneu et la jante.  
Parfaitement adapté pour un nouveau pneu ou un pneu usé. Brosse-capuchon incluse.

This formulation designed to prevent leaks between tire and rim ideally suited for use with new or old tire. Brush-cap included.

**"JET" INSERTION RONDE AVEC TIGE DE MÉTAL (5/16" BOÎTE DE 20)**

"JET" LEAD WIRE INSERT(5/16" BOX OF 20)

**17-S 08**

Enveloppé avec le caoutchouc vulcanisant gris pour pneu radial ou pneu de structure diagonale. Pour de meilleurs résultats toujours utiliser une mèche de carbure et le ciment chimique.

Wrapped with gray vulcanizing gum for use in radial and bias ply tires. Always use with carbide cutters and chemical cement for better results.

**"JET" EMPLÂTRE POUR TUBE ROND**

"JET" TUBE ROUND PATCH

**SPÉCIFICATIONS / SPECIFICATIONS**

<b>17-TR 45</b>	1-5/8"	bte/box 40
<b>17-TR 55</b>	2-1/4"	bte/box 40
<b>17-TR 75</b>	3-1/8"	bte/box 40



Contour de la patche très mince. Fait de caoutchouc vulcanisant avec un endos de polymer.

Patches with thin edge black vulcanizing gum with polymer backing.

**"JET" EMPLÂTRE UNIVERSEL**

"JET"UNIVERSAL PATCH

**SPÉCIFICATIONS / SPECIFICATIONS**

<b>17-UP45J</b>	1-3/4"	bte/box 30	(UC145)
<b>17-UP55L</b>	2-1/8"	bte/box 25	(JU55)

Contour de la patche très mince fait de caoutchouc vulcanisant avec un endos en poly pour pneus radials et pneus de structure diagonale

Patches with thin edge black vulcanizing gum with poly backing for use in radial & bias ply tires

**"X-TRA SEAL" EMPLÂTRE POUR TUBE**

"X-TRA SEAL" TUBE PATCH

**SPÉCIFICATIONS / SPECIFICATIONS**

<b>12A-001</b>	1-5/8"	bte/box 40
<b>12A-002</b>	2-1/4"	bte/box 30
<b>12A-003</b>	3-1/8"	bte/box 20
<b>12A-007</b>	5"	bte/box 10

Contour de la patche très mince fait de caoutchouc vulcanisant avec un endos en polymer blanc

Patches with thin edge black vulcanizing gum with white polymer backing





### "X-TRA SEAL" TROUSSE D'INSERTION ORANGE

"X-TRA SEAL" SMOOTH PLUG KIT

**12A-100**

La trousse contient un applicateur 12A-101. Des insertions vulcanisantes 1/4" de diamètre 12A-107. Un pot de ciment vulcanisant et une lime pour façonner le trou.

The kit contain: - X-tra smooth plug insert gun (12A-101) - orange vulcanizing insert 1/4" diameter (12A-107) - one can of vulcanizing cement - one pistol-grip 2 stage rasp.



### "X-TRA SEAL" OUTIL POUR INSERTION ORANGE

"X-TRA SEAL" SMOOTH PLUG TOOL

**12A-101**



### "X-TRA SEAL" INSERTION ORANGE (DIAM. 1/4" LONG. 1-3/8" BOÎTE DE 50)

"X-TRA SEAL" SMOOTH PLUG (DIAM. 1/4" LEN. 1-3/8" BOX OF 50)

**12A-107**



### "XTRA SEAL" INSERTION AVEC FIBRE GRISE (1/4" BOÎTE DE 50)

"X-TRA SEAL" GREY FIBER FILL INSERT (1/4" BOX OF 50)

**12A-12219**

Pour pneu radial ou pneu de structure diagonale. Longueur 3-7/8".

For use in radial and bias ply tires. Length: 3-7/8"



### "X-TRA SEAL" INSERTION RONDE LONG. (8" LONG. 3/16" DIAM. BOÎTE DE 20)

"X-TRA SEAL" ROUND LEN. (8" LENGTH 3/16" DIAM. BOX OF 20)

**12A-205**

Pour pneu radial ou pneu de structure diagonale.

For use in radial and bias ply tires.



### "X-TRA SEAL" INSERTION OVALE LONG. (8" LONG. 5/16" DIAM. BOÎTE DE 20)

X-TRA SEAL PLUG OVAL LENG. (8" LENGTH 5/16" DIAM. PER 20)

**12A-207**

Pour pneu radial ou pneu de structure diagonale.

For use in radial and bias ply tires.



**"X-TRA SEAL" INSERTION "CHAMPIGNON"****"X-TRA SEAL" "MUSHROOM" PLUG****SPÉCIFICATIONS / SPECIFICATIONS**

<b>12A-213</b>	5/16"	bte/box 25
<b>12A-214</b>	7/16"	bte/box 15

Pour pneus radiaux et pneus de structure diagonale

For use in radial & bias ply tires

**"X-TRA SEAL" FUSIL POUR INSERTION CHAMPIGNON****"X-TRA SEAL" MUSHROOM PLUG GUN****12A-241**

Les 2 embouts de différentes grosseurs sont inclus dans la boîte.

The 2 different sizes nozzles are included in the box.

**EMBOUT POUR FUSIL INSERTION "CHAMPIGNON"****REPLACEMENT NOZZLE FOR "MUSHROOM" PLUG GUN****SPÉCIFICATIONS / SPECIFICATIONS**

<b>12A-242</b>	large
<b>12A-243</b>	petit/small

**"X-TRA SEAL" EMBLÂTRE ROND UNIVERSEL****"X-TRA SEAL" UNIVERSAL ROUND PATCH****SPÉCIFICATIONS / SPECIFICATIONS**

<b>12A-322</b>	2-1/4"	(11-322)
<b>12A-323</b>	3-1/4"	(11-323)

Contour de la patche très mince fait de caoutchouc vulcanisant avec un endos en polymer bleu

Patches with thin edge black vulcanizing gum with blue polymer backing

**"X-TRA SEAL" EMBLÂTRE ROND RADIAL (2-1/4" BOÎTE DE 500)****"X-TRA SEAL" RADIAL ROUND PATCH (2-1/4" BOX OF 500)****12A-322LB**

Contour de la patche très mince. Fait de caoutchouc vulcanisant avec un endos de polymer bleu. En vrac.

Patches with thin edge black vulcanizing gum with blue polymer backing. Bulk.

**"X-TRA SEAL" INSERTION PAPILLON (2-1/4" X 3/8" BOÎTE DE 50)****"X-TRA SEAL" BOWTIE PLUG (2-1/4" X 3/8" BOX OF 50)****12A-331**

Pour pneu radial ou pneu de structure diagonale.

For use in radial and bias ply tires.





### "X-TRA SEAL" INSERTION RONDE LONG. (2" LONG. 3/16" DIAM. BOÎTE DE 20)

"X-TRA SEAL" ROUND PLUG LEN. (2" LENGTH 3/16" DIAM. BOX OF 20)

**12A-334**

Pour pneu radial ou pneu de structure diagonale.

For use in radial and bias ply tires.



### "X-TRA SEAL" INSERTION OVALE LONG. (2" LONG. 5/16" DIAM. BOÎTE DE 20)

"X-TRA SEAL" OVAL PLUG LEN. (2" LENGTH 5/16" DIAM. BOX OF 20)

**12A-335**

Pour pneu radial ou pneu de structure diagonale.

For use in radial and bias ply tires.



### "X-TRA SEAL" CORDE BRUNE (4" BOÎTE DE 50)

"X-TRA SEAL" BROWN TIRE STRING (4" PER 50)

**12A-361**

La corde d'insertion universelle est excellente pour une réparation urgente lorsqu'il n'y a pas de garage à proximité. Pour pneu radial ou pneu de structure diagonale. Utiliser une aiguille d'installation à œil ouvert.

Universal string-type inserts are an excellent emergency repair when a full service repair facility is unavailable. For use in radial & bias ply tires. Use any split-eye needle.



### "X-TRA SEAL" CORDE BRUNE (8" BOÎTE DE 25)

"X-TRA SEAL" BROWN TIRE STRING (8" BOX OF 25)

**12A-362**

La corde d'insertion universelle est excellente pour une réparation urgente lorsqu'il n'y a pas de garage à proximité. Pour pneu radial ou pneu de structure diagonale. Utiliser une aiguille d'installation à œil ouvert.

Universal string-type inserts are an excellent emergency repair when a full service repair facility is unavailable. For use in radial & bias ply tires. Use any split-eye needle.



### "X-TRA SEAL" EMPLÂTRE UNIVERSEL POUR INSERTION (5/32" BOÎTE DE 20)

"X-TRA SEAL" UNIVERSAL PLUG/PATCH (5/32" BOX OF 20)

**12A-381**

Pour pneu radial ou pneu de structure diagonale. Équipé d'une tige de métal pour une installation plus facile. Grosseur du patch à la base 1-5/8".

For use in radial and bias ply tires equipped with metal quill for easy installation patch size at the base: 1-5/8".



### "X-TRA SEAL" EMPLÂTRE UNIVERSEL POUR INSERTION (5/16" BOÎTE DE 15)

"X-TRA SEAL" UNIVERSAL PLUG/PATCH (5/16" BOX OF 15)

**12A-382**

Pour pneu radial ou pneu de structure diagonale. Équipé d'une tige de métal pour une installation plus facile. Grosseur du patch à la base 2-1/8".

For use in radial and bias ply tires equipped with metal quill for easy installation patch size at the base: 2-1/8".

**"X-TRA SEAL" EMBLÂTRE POUR PNEU RADIAL OVAL (1-5/8" X 2-7/8" BOÎTE DE 10)****"X-TRA SEAL" OVAL RADIAL PATCH (1-5/8" X 2-7/8" BOX OF 10)****12A-413**

Pour un pneu radial. Flocage textile renforcé pour une réparation flexible et solide.  
For use in radial tires flocking cord reinforced for strong flexible repair.

**"X-TRA SEAL" EMBLÂTRE RADIAL (2-1/8" X 3-7/8" BOÎTE DE 10)****"X-TRA SEAL" RADIAL PATCH (2-1/8" x 3-7/8" BOX OF 10)****12A-414**

Pour un pneu radial. Flocage textile renforcé pour une réparation flexible et solide.  
For use in radial tires flocking cord reinforced for strong flexible repair.

**"X-TRA SEAL" EMBLÂTRE ROND (4-1/2" BOÎTE DE 50)****"X-TRA SEAL" ROUND BOOT PATCH (4-1/2" BOX OF 50)****12A-507**

Utilisé en premier lieu sur un pneu agricole. Flocage textile renforcé pour une réparation flexible et solide.

For use primarily in agricultural tires flocking cord reinforced for strong flexible repair.

**"X-TRA SEAL" EMBLÂTRE OVAL (7" X 10" BOÎTE DE 25)****"X-TRA SEAL" OVAL BOOT PATCH (7" X 10" BOX OF 25)****12A-513**

Utilisé en premier lieu sur un pneu agricole. Flocage textile renforcé pour une réparation flexible et solide.

For use primarily in agricultural tires flocking cord reinforced for strong flexible repair.

**"X-TRA SEAL" INSERTION RONDE AVEC TIGE DE MÉTAL****"X-TRA SEAL" LEAD WIRE INSERT****SPÉCIFICATIONS / SPECIFICATIONS**

<b>12A-621C</b>	3/16"
<b>12A-622C</b>	5/16"
<b>12A-623C</b>	3/8"



Enveloppé avec le caoutchouc vulcanisant gris pour pneus radials et pneus de structure diagonale pour de meilleurs résultats - toujours utiliser une mèche au carbure et le ciment chimique

Wrapped with gray vulcanizing gum for use in radial & bias ply tires for better results always use with carbide cutters and chemical cement

**"X-TRA SEAL" DÉTECTEUR DE FUITES (8 OZ)****"X-TRA SEAL" LEAK DETECTOR (8 OZ)****12A-755**

Concentré à diluer pour aider à la détection des fuites. Ratio mixture 8:1 d'eau.  
Concentrate to dilute to help in leak detection. Mix ratio 8:1 of water.





### "X-TRA SEAL" COMBI EMPLÂTRE/INSERTION (1/2" BOÎTE DE 5 )

"X-TRA SEAL" COMBI PLUG-N-PATCH (1/2" BOX OF 5 )

**12A-775C**

Unité combinée de réparation avec emplâtre carré enveloppé de taille de 4' et tige enveloppée au diamètre de 1/2'.

Combined unit of repair with 4' wrapped square patch and wrapped 1/2' stem diameter.



### "X-TRA SEAL" COMBI EMPLÂTRE/INSERTION (5/8" BOÎTE DE 5 )

"X-TRA SEAL" COMBI PLUG-N-PATCH (5/8" BOX OF 5 )

**12A-788**

Unité combinée de réparation avec emplâtre ronde enveloppé de taille de 4' et tige au diamètre de 5/8'.

Combined unit of repair with 4' wrapped round patch and 5/8' stem diameter.



### "X-TRA SEAL" EMPLÂTRE RADIAL COI (2-1/4" X 3" BOÎTE DE 150)

"X-TRA SEAL" RADIAL COI PATCH (2-1/4" X 3" BOX OF 150)

**12A-810LB**

Pour pneu radial. Chaque couche est renforcée individuellement et conçue pour dévier les contraintes de flexion du pneu en une seule manière.

For use in radial tires. Each reinforcing ply is individually end-wrapped to deflect tire flexing stresses in a unique manner.



### "ASCOT" CORDE BRUNE

"ASCOT" BROWN TIRE STRING

#### SPÉCIFICATIONS / SPECIFICATIONS

**12A-91964** 4" bte/box 60

**12A-91969** 8" bte/box 30

La corde d'insertion universelle est excellente pour une réparation urgente lorsqu'il n'y a pas de garage à proximité. Pour pneu radial ou pneu de structure diagonale. Utiliser une aiguille d'installation à œil ouvert.

Universal string-type inserts are an excellent emergency repair when a full service repair facility is unavailable. For use in radial & bias ply tires. Use any split-eye needle.



### "ASCOT" TROUSSE DE CORDE CAMION

"ASCOT" STRING KIT TRUCK

**12A-ATS30K**

Contient : - 1 poignée T-bone avec lime spiralee - 1 poignée T-bone avec aiguille à bout ouvert - 1 aiguille à bout ouvert de rechange - 1 tournevis plat d'un côté et à l'autre extrémité un enlève intérieur de valve - 1 lubrifiant spécialement conçu - 30 cordes.

Contains: - 1 T-bone handle with spiral probe - 1 T-bone handle with 6" open eye needle - 1 spare 6" open eye needle - 1 screwdriver with reversible shaft and valve core tool hex wrench - 1 specially formulated lube - 30 strings.



**"ASCOT" TROUSSE DE CORDE PASSAGER****"ASCOT" STRING KIT PASSENGER****12A-ATS60K**

Contient : - 1 poignée T-bone avec lime spiralisée - 1 poignée T-bone avec aiguille à bout ouvert - 1 aiguille à bout ouvert de rechange - 1 tournevis plat d'un côté et à l'autre extrémité un enlève intérieur de valve - 1 lubrifiant spécialement conçu - 60 cordes.

Contains: - 1 T-bone handle with spiral probe - 1 T-bone handle with 6" open eye needle - 1 spare 6" open eye needle - 1 screwdriver with reversible shaft and valve core tool hex wrench - 1 specially formulated lube - 60 strings.

**"ASCOT" INSERTION AVEC FIBRE GRISE (1/4" BOÎTE DE 50)****"ASCOT" GREY FIBER FILL INSERT (1/4" BOX OF 50)****12A-WS220**

Pour pneu radial ou pneu de structure diagonale. Longueur 3-7/8".

For use in radial & bias ply tires. Length: 3-7/8".

**"ASCOT" COMBI EMLÂTRE-INSERTION****"ASCOT" COMBI PLUG-N-PATCH****SPÉCIFICATIONS / SPECIFICATIONS**

<b>12A-M3</b>	1/8" bte/box 48	50S-BU-18T		11T-CC03
<b>12A-M6</b>	1/4" bte/box 24	50S-BU-14T	50S-BU-06MM	11T-CC06
<b>12A-M9</b>	3/8" bte/box 24	50S-BU-516N	50S-BU-08MM	11T-CC08

Pour pneus radial et pneus de structure diagonale équipé d'une tige de métal pour une installation plus facile.

For use in radial & bias ply tires equipped with metal quill for easy installation.

**"ASCOT" COMBI EMLÂTRE/INSERTION AVEC PAPIER PROTECTEUR****"ASCOT" COMBI PLUG-N-PATCH WITH BLUE POLY****SPÉCIFICATIONS / SPECIFICATIONS**

<b>12A-M6B</b>	1/4" bte/box 24	50S-BU-14T	50S-BU-06MM	11T-CC06
<b>12A-M9B</b>	3/8" bte/box 24	50S-BU-516N	50S-BU-08MM	11T-CC08

Pour pneu radial et pneu de structure diagonale. L'ensemble comprend une tige de métal pour une installation plus facile. Grosseur du patch à la base : 2".

For use on radial and bias ply tire. Equipped with metal quill for easy installation. Patch size at the base: 2". Wrapped in blue poly.

**"X-TRA SEAL" SCELLANT POUR JANTE 5 GAL INFLAMMABLE****"X-TRA SEAL" BEAD SEALER 5 GAL FLAMMABLE****12A-104**

Ce produit est conçu pour prévenir les fuites entre le pneu et la jante. Il est parfaitement adapté pour les nouveaux pneus et les pneus usés.

This formulation designed to prevent leaks between tire and rim. Ideally suited for used and new tires.





### "X-TRA SEAL" CIMENT RAPIDE INFLAMMABLE (8 OZ)

"X-TRA SEAL" CEMENT FAST DRY FLAMMABLE (8 OZ)

**12A-14008**

Colle tout usage performante pour emplâtre de toutes sortes et type "Combi" et ainsi que pour la gomme de caoutchouc vulcanisante.

High performance all purpose glue for all kind of patches such as 'Combi" and also the rubber cushion gum.



### "X-TRA SEAL" CIMENT RAPIDE INFLAMMABLE (32 OZ)

"X-TRA SEAL" CEMENT FAST DRY FLAMMABLE (32 OZ)

**12A-14032**

Colle tout usage performante pour emplâtre de toutes sortes et type "Combi" et ainsi que pour la gomme de caoutchouc vulcanisante.

High performance all purpose glue for all kind of patches such as 'Combi" and also the rubber cushion gum.

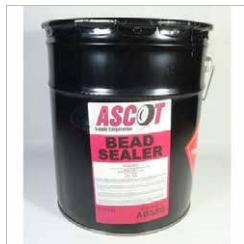

### "ASCOT" SCELLANT POUR JANTE INFLAMMABLE (5 GAL)

"ASCOT" BEAD SEALER FLAMMABLE (5 GAL)

**12A-ABS-5G**

Ce produit est conçu pour prévenir les fuites entre le pneu et la jante. Parfaitement adapté pour un nouveau pneu ou un pneu usé. Brosse-capuchon incluse.

This formulation designed to prevent leaks between tire and rim ideally suited for use with new or old tire. Brush-cap included.



### "ASCOT" SCELLANT POUR JANTE INFLAMMABLE (32 OZ)

"ASCOT" BEAD SEALER FLAMMABLE (32 OZ)

**12A-ABS32**

Ce produit est conçu pour prévenir les fuites entre le pneu et la jante. Parfaitement adapté pour un nouveau pneu ou un pneu usé. Brosse-capuchon incluse.

This formulation designed to prevent leaks between tire and rim ideally suited for use with new or old tire. Brush-cap included.



### "ASCOT" NETTOYANT POUR CAOUTCHOUC INFLAMMABLE (32 OZ)

"ASCOT" LIQUID RUBBER BUFFER FLAMMABLE (32 OZ)

**12A-ALB30**

Un nettoyant spécialement formulé pour dissoudre les corps gras et autres contaminants. Assure une surface propre avant l'installation d'un patch.

Pre-buff cleaner specially formulated to dissolve mold-release lubricants and other contaminants creating a clean surface.



### "ASCOT" SCELLANT POUR EMPLÂTRE INFLAMMABLE (16 OZ)

"ASCOT" REPAIR SEALANT FLAMMABLE (16 OZ)

**12A-ARS16**

Procure une protection de plus en étalant ce produit autour du patch qui vient d'être installé. Brosse-capuchon incluse.

Repair sealant must be properly applied to create an airtight seal around a finished repair. Brush-cap included.

**"ASCOT" NETTOYANT POUR CAOUTCHOUC EN AÉROSOL  
INFLAMMABLE (20 OZ)****"ASCOT" RUBBER BUFFER SPRAY FLAMMABLE (20 OZ)****12A-SB16**

Un nettoyant spécialement formulé pour dissoudre les corps gras et autres contaminants. Assure une surface propre avant l'installation d'un patch.  
Pre-buff cleaner specially formulated to dissolve mold-release lubricants and other contaminants creating a clean surface.

**"ASCOT" CIMENT BLEU "SÉCHAGE RAPIDE" INFLAMMABLE****"ASCOT" "FAST DRY" BLUE CEMENT FLAMMABLE****SPÉCIFICATIONS / SPECIFICATIONS**

<b>12A-SV8</b>	8 oz
<b>12A-SV32</b>	32 oz

Colle tout usage très performante pour patches de toutes sortes -combi ainsi que pour la gomme de caoutchouc vulcanisante brosse-capuchon incluse  
High performance all purpose glue for all kind of patches - combi and also the rubber cushion gum brush-cap included

**"X-TRA SEAL" SCELLANT POUR REBORD DE JANTE 14-101  
INFLAMMABLE (32 OZ)****"X-TRA SEAL" BEAD SEALER 14-101 FLAMMABLE (32 OZ)****14N-C300**

Ce produit est conçu pour prévenir les fuites entre le pneu et la jante.  
Parfaitement adapté pour un nouveau pneu ou un pneu usé. Brosse-capuchon incluse.

This formulation designed to prevent leaks between tire and rim ideally suited for use with new or old tire. Brush-cap included.

**"X-TRA SEAL" SCELLANT POUR REBORD DE JANTE 14-101  
INFLAMMABLE (1 GAL)****"X-TRA SEAL" BEAD SEALER 14-101 FLAMMABLE (1 GAL)****14N-C301**

Ce produit est conçu pour prévenir les fuites entre le pneu et la jante.  
Parfaitement adapté pour un nouveau pneu ou un pneu usé. Brosse-capuchon incluse.

This formulation designed to prevent leaks between tire & rim ideally suited for use with new or old tire. Brush-cap included.

**CAOUTCHOUC POUR CUIRE****ALL PURPOSE GUM****SPÉCIFICATIONS / SPECIFICATIONS**

<b>11T-5552</b>	18" - 1/32"	par/per lb
<b>11T-5553</b>	18" - 1/16"	par/per lb
<b>11T-5554</b>	18" - 1/8"	par/per lb

Caoutchouc à cuire conçu pour cuire à haute température - pour couvrir les cordons exposés et pour améliorer l'adhérence au rechapage fait pour être coupé à la grandeur de votre choix vendu/lbs

Cushion gum designed to heat at high temperature - to line skived areas, to cover exposed cords and to improve adhesion for retreading made to be cut the size of your choice sold/lb





### GOMME DE CAOUTCHOUC 0.060" X 9 1/4" VENDUE À LA LIVRE

ALL PURPOSE GUM 0.060" x 9 1/4" SOLD PER LB

**12G-AP714**



### CORDE DE CAOUTCHOUC 3/8" VIPAL BOÎTE DE 33 LB

ROPE RUBBER 3/8" VIPAL SOLD 33 LB PER BOX

**12G-RR38**

Doit avoir une extrudeuse pour l'utiliser. Sert à boucher les trous avant l'installation de la bande de roulement lors du rechapage de pneus. Fermeté du caoutchouc standard.

Must have an extruder gun to use it. Use to fill holes in tires before installing the tread strip when retreading. Standard rubber firmness.



### GOMME DE CAOUTCHOUC ROULEAU DE 1" DE LARGEUR X 0.060" VENDUE À LA LIVRE

STRIP GUM IN ROLL OF 1" WIDTH X 0.060" SOLD PER LB

**12G-SG914**



### CAOUTCHOUC EN ROULEAU POUR KIT 14340

REPAIR GUM IN ROLL FOR KIT 14340

**12S-15140**



### EMPLÂTRE ROND POUR CUIRE

PENNY PATCH UNCURE

#### SPÉCIFICATIONS / SPECIFICATIONS

<b>12S-10176</b>	1"
<b>12S-10178</b>	1-1/2"
<b>12S-10180</b>	2"

Doit être utilisé avec une presse thermique et du ciment noir.

Must be used with a thermopress and black cement.



**"RÉMA" FRAISE CARBURE TYPE DIAMANT**

"ReMA" ROUTER CARBIDE BURR

**SPÉCIFICATIONS / SPECIFICATIONS**

11T-CC03	1/8"	pointu/sharp	(3MM)
11T-CC4.5	3/16"	pointu/sharp	(4.5MM)
11T-CC06	1/4"	pointu/sharp	(6MM)
11T-CC06R	1/4"	carré/square	
11T-CC08	5/16"	pointu/sharp	(8MM)
11T-CC10	3/8"	pointu/sharp	(10MM)
11T-CC12	1/2"	pointu/sharp	(12MM)
11T-CC17	5/8"	pointu/sharp	(16MM)

À haute résistance, les fraises en carbure de Rema Tip Top sont idéales pour préparer le trou de de la blessure en vue de la réparation. Ces fraises longues durées sont fabriquées en acier à haute teneur en carbure. (utiliser avec la sécurité appropriée et des lunettes de protection. )

Rema Tip Top's high tensile carbide cutters are ideal for preparing nail hole through section repair injuries. These diamond cut - long-life cutters are manufactured from high quality - high carbide content steel. (use with appropriate safety and eye protection. )

**"RÉMA" CABINET SEULEMENT POUR TROUSSE D'EMPLÂTRE**

"REMA" PATCH CABINET ONLY

11T-27E

Cabinet pratique pour ranger vos produits de réparation de pneus. Longueur : 20". Hauteur : 31". Profondeur : 8". Produits non inclus.

Cabinet to store your tire repair products. Length: 20". Heigh: 31". Depth: 8". Products not included.

**"ASCOT" CONTENANT VIDE POUR CIMENT 8 OZ**

"ASCOT" EMPTY CAN FOR CEMENT 8 OZ

12A-601

Brosse-capuchon incluse.

Brush-cap included.

**"BLACK JACK" CORDE**

"BLACK JACK" STRING

**SPÉCIFICATIONS / SPECIFICATIONS**

12B-BJ460	4"	bte/box 60
12B-BJ480	4" mince/thin	bte/box 80
12B-BJ630	6"	bte/box 30
12B-BJ645	6" mince/thin	bte/box 45
12B-BJ830	8"	bte/box 30
12B-BJ1220	12"	bte/box 20



Est fabriqué en utilisant douze brin haute-résistance en kevlar conforme à la forme et à la grosseur de la blessure scellant ainsi contre l'humidité et la saleté élimine la pression sur la ceinture du pneu tout en conservant l'intégrité du pneu  
Manufactured using twelve strands of high-tensile kevlar fiber conforms to the size and shape of the injury, sealing out moisture and dirt, eliminating stress to the belts and preserving the tire integrity



### "BLACK JACK" TROUSSE DE CORDE (PASSAGER)

"BLACK JACK" STRING KIT (PASSENGER)

**12B-BJK40**

Contient : -1 poignée T-bone avec lime spiralée - 1 poignée T-bone avec aiguille à bout ouvert - 1 aiguille à bout ouvert de rechange - 1 tournevis plat d'un côté et à l'autre extrémité un enlève intérieur de valve - 1 lubrifiant spécialement conçu - 30 cordes diamètre large - 10 cordes diamètre petit.

Contains: - 1 T-bone handle with spiral probe - 1 T-bone handle with 6" open eye needle - 1 spare 6" open eye needle - 1 screwdriver with reversible shaft and valve core tool hex wrench - 1 specially formulated lube - 30 large diameter strings - 10 small diameter strings.



### "BLACK JACK" TROUSSE DE RÉPARATION CORDE (CAMION)

"BLACK JACK" REPAIR STRING KIT (TRUCK)

**12B-BJKT20**

Contient : - 1 poignée T-bone avec lime spiralée - 1 poignée T-bone avec aiguille à bout ouvert - 1 aiguille à bout ouvert de rechange - 1 tournevis plat à un bout et à l'autre extrémité un enlève intérieur de valve - 1 lubrifiant spécialement conçu - 20 cordes diamètre petit - 15 cordes diamètre large.

Contains: - 1 T-bone handle with spiral probe - 1 T-bone handle with 6" open eye needle - 1 spare 6" open eye needle - 1 screwdriver with reversible shaft and valve core tool hex wrench - 1 specially formulated lube - 20 small diameter strings - 15 large diameter strings.



### "BLACK JACK" LUBRIFIANT 2 OZ

"BLACK JACK" LUBE 2 OZ

**12B-BJL**

Il s'agit d'un lubrifiant spécial conçu pour aider à introduire la corde pour réparer le pneu et suivre la direction de la lésion.

This is a special lube designed to help insert the probe and repair into the tire and to follow the direction of the injury.



### CARTOUCHE SAFETY SEAL CO2

CARTRIDGE SAFETY SEAL CO2

**12S-CO2**

Cartouche de remplacement pour trousse de secours pour V.T.T.

Replacement cartridge for ATV quick repair kit.



### CABINET SEULEMENT POUR EMPLÂTRE

CABINET ONLY FOR PATCH

**17-CAB**

Cabinet seulement pour emplâtre Dimensions: L: 16' l: 6' H: 24'

Cabinet only for patch Dimensions: L: 16' l: 6' H: 24'

**"ASCOT" CONTENANT VIDE AVEC BROSSE À CIMENT 32 OZ**

"ASCOT" EMPTY DISPENSER WITH BRUSH FOR CEMENT 32 OZ

**50A-DISP**

Brosse plus large et qui se rend jusqu'au fond du contenant en comparaison avec les brosses qui sont sur les contenants originaux des marques populaires.

Brush wider who goes at the bottom of container in comparison with brush that are on the original container of the popular brands.

**BROSSE DE REMPLACEMENT POUR CIMENT 32 OZ**

REPLACEMENT BRUSH FOR CEMENT 32 OZ

**50A-DISP-1B**

Brosse plus large et qui se rend jusqu'au fond du contenant en comparaison avec les brosses qui sont sur les contenants originaux des marques populaires. Fonctionne avec le 50A-DISP.

Brush wider who goes at the bottom of container in comparison with brush that are on the original container of the popular brands. Work with 50A-DISP.

**CONTENANT VIDE AVEC BROSSE POUR CIMENT 32 OZ**

EMPTY DISPENSER WITH BRUSH FOR CEMENT 32 OZ

**50A-LBJ**

Notez bien que la brosse ne se fixe pas sur les contenants de 32 oz des produits de marques populaires.

Please note that the brush does not fit on 32 oz container of the popular brands.

**BROSSE DE REMPLACEMENT POUR CONTENANT DE CIMENT 50A-LBJ**

CEMENT DISPENSER REPLACEMENT BRUSH FOR 50A-LBJ

**50A-LBJ-1**

Notez bien que la brosse ne se fixe pas sur les contenants de 32 oz des produits de marques populaires.

Please note that the brush does not fit on 32 oz container of the popular brands.

**BROSSE RONDE POUR CIMENT DIAM. 2"**

ROUND CEMENT BRUSH DIAM. 2"

**55RB-40082**

Sert à étendre le ciment avant la pose de l'emplâtre. Brosse compacte avec poils très rapprochés. Manche de bois ergonomique.

Use to extend the cement before installing the patch. Compact with brush hair very closer. Ergonomic wooden handle.

**"BLACK STONE" CIMENT RAPIDE INFLAMMABLE ( 300 ML )**

"BLACK STONE" CEMENT FAST DRY FLAMMABLE ( 300 ML )

**18-BS-RC300**

Colle tout usage très performante pour patches Combi de toutes sortes ainsi que pour la gomme de caoutchouc vulcanisante. Brosse-capuchon incluse.

High performance all purpose glue for all kind of Combi patches and also rubber cushion gum. Brush-cap included.





## "BLACK STONE" SCELLANT POUR EMPLÂTRE INFLAMMABLE (1000ML)

"BLACK STONE" REPAIR SEALANT FLAMMABLE (1000 ML)

18-BS-RS1000

Procure une protection supplémentaire en étalant ce produit autour du patche qui vient d'être installé. Brosse-capuchon incluse.

Properly applied repair sealant creates an airtight seal around a finished repair. Brush-cap included.



## "BLACK STONE" EMPLÂTRE POUR PNEU DIAGONAL

"BLACK STONE" BIAS TIRE PATCH

### SPÉCIFICATIONS / SPECIFICATIONS

18-BSB-0	2-1/2"	bte/box 20
18-BSB-1	3-1/4"	bte/box 20
18-BSB-2	4"	bte/box 20
18-BSB-3	4-1/2"	bte/box 10
18-BSB-4	6-1/2"	bte/box 10
18-BSB-5	7"	bte/box 10

Adapté pour la réparation au niveau de la bande de roulement des épaules et des flancs de pneu diagonal. Peut être installé à chaud ou à froid.

Repair units suitable for: - tread - shoulder - sidewall repair of bias-ply tires. Can be applied hot or cold.



## "BLACK STONE" EMPLÂTRE POUR PNEU RADIAL

"BLACK STONE" RADIAL TIRE PATCH

### SPÉCIFICATIONS / SPECIFICATIONS

18-RADBS-10	3-1/2" x 2-3/4"	bte/box 20
18-RADBS-22	4" x 7-1/4"	bte/box 10
18-RADBS-12	4-1/2" x 3"	bte/box 20
18-RADBS-33	5" x 4"	bte/box 10
18-RADBS-20	5-1/2" x 3-1/2"	bte/box 10
18-RADBS-35	6-1/2" x 5"	bte/box 10
18-RADBS-40	8" x 4-1/2"	bte/box 10
18-RADBS-42	10" x 5"	bte/box 5
18-RADBS-44	12-1/2" x 5"	bte/box 5
18-RADBS-46	15-1/2" x 6-1/4"	bte/box 5

À un ou plusieurs plis textiles. Destiné à un pneu à carcasse radiale. Pour la vulcanisation à froid ou à chaud.

One or more textile plies. Designed for radial tire. Suitable for use with all current vulcanizing systems.



## "BLACK STONE" EMPLÂTRE UNIVERSEL

"BLACK STONE" UNIVERSAL PATCH

### SPÉCIFICATIONS / SPECIFICATIONS

18-UPBS-4	1-3/4"	bte/box 25
18-UPBS-4.5	2-1/8"	bte/box 25

Contour de la patche très mince. Fait de caoutchouc vulcanisant avec un endos de polymère pour un pneu radial et un pneu de structure diagonale.

Patches with thin edge black vulcanizing gum with poly backing for use in radial and bias ply tires.



LES ÉQUIPEMENTS  
**QUÉ-MONT**  
EQUIPMENT

Courriel  Mot de passe  Connexion Créer un compte

**ASCOT**

Accueil | À propos de nous | MSDS | English | **Tél : 514 331-0302**  
Sans frais : 1 800 361-1932

ÉQUIPEMENTS ET ACCESSOIRES POUR PNEUS - EQUIPMENT AND TIRE SUPPLIES

PRODUITS PROMOTIONS DU MOIS SERVICES CONTACT VOTRE PANIER(0)

**PARTENAIRE DANS VOS DÉPLACEMENTS**  
Les commandes sont expédiées le jour même\*

depuis **1981**

\* Certaines restrictions peuvent toutefois changer les délais de livraison et les services offerts ( ex. conditions climatiques, etc.)

**TPMS**  
Systèmes de surveillance de pression des pneus  
➤ Trouver le vôtre

**COMMANDEZ**  
Créez un compte et commandez en ligne!  
➤ En savoir plus

**PLUS DE 5000 ARTICLES EN INVENTAIRE!**

Toutes les catégories

Entrez votre mot-clé(s)

**RECHERCHER**

➤ Visualiser le PDF

**TOUS LES PRODUITS**

**VALVES**

**EMPLÂTRES**

**PESÉES**

## NOS PARTENAIRES



ACCUEIL  
POLITIQUES  
PLAN DU SITE  
ENGLISH

PRODUITS  
PROMOTIONS DU MOIS  
CONTACT

3685 avenue des Grandes Tourelles  
Boisbriand, Québec  
J7H 0E2

Téléphone: 1 514-331-0302  
Sans frais: 1 800-361-1932  
Télécopieur: 1 514-745-3109  
1 888-745-3109

© 2021 Qué-Mont Inc. Tous droits réservés. Conception web par Vortex Solution.



ÉQUIPEMENTS PROFESSIONNELS POUR LA RÉPARATION DES PNEUS ET TPMS  
PROFESSIONAL TIRE REPAIR, TPMS & SUPPLIES

- Leader De L'industrie En Service À La Clientèle
- Formation De Première Classe
- Support Technique TPMS 24/7
- Industry Leading Customer Service
- World Class Training
- 24/7 TPMS Tech Support

**TPMS & Outil  
Révolutionnaire**  
Pour L'outil Smart Sensor

**Revolutionary TPMS  
Sensor & Sensor Tool**  
From Smart Sensor



Combines 314.9 MHz, 315 MHz & 433.92 MHz Sensor Tout En Un  
Combines 314.9 MHz, 315 MHz & 433.92 MHz All in ONE Sensor

Mises À Jour Wifi Gratuites, Tutoriel Intégré, Réinitialisation OBDII & Capture D'image Vin/Tin  
FREE Wifi Updates, Built-in Relearns, OBDII Reset & VIN/TIN Image Capture

**VOTRE SOURCE UNIQUE  
YOUR ONE-STOP SOURCE**

**POUR TOUS VOS BESOINS D'ENTRETIEN  
DES PNEUS ET DES ROUES  
FOR ALL YOUR TIRE & WHEEL SERVICE NEEDS**



Group **31**  
INCORPORATED  
www.31inc.com

EMPLATRES & MATÉRIAUX DE RÉPARATION  
PATCHES & REPAIR MATERIALS





// ONE BRAND // ONE SOURCE // ONE SYSTEM



### REMA TIP TOP/North America, Inc.

TIRE REPAIR MATERIALS · OTR RETREAD PRODUCTS  
TUBE REPAIR MATERIALS · CHEMICAL PRODUCTS  
EQUIPMENT · SERVICE ITEMS · TPMS PRODUCTS  
TIRE VALVES & HARDWARE · TIRE BALANCING PRODUCTS

240 Pegasus Avenue · Northvale, NJ 07647  
Phone 800.225.REMA (7362) · 201.768.8100 → [www.rematiptop.com](http://www.rematiptop.com)

ÉQUIPEMENT DE RÉPARATION DE PNEU · PRODUITS OTR DE RECHAPAGE  
MATÉRIAUX DE RÉPARATION DE TUBE · PRODUITS CHIMIQUES  
ÉQUIPEMENT · PRODUITS D'ENTRETIEN · PRODUITS TPMS ·  
VALVES & MATÉRIEL DE PNEU · PRODUITS D'ÉQUILIBRAGE DE PNEU

Qué-Mont Équipement  
800.361.1932



UNE ENTREPRISE ENTièrement CANADIENNE



**MANUFACTURIER DE  
PRODUITS DE QUALITÉ SUPÉRIEURE  
POUR L'INDUSTRIE DE LA RÉPARATION DE PNEU**

EMPLATRES & MATÉRIAUX DE RÉPARATION  
PATCHES & REPAIR MATERIALS



## ASSORTIMENT DE DOUILLES TWIST 1/2" DR. BOÎTE DE 5

SOCKET TWIST SET 1/2" DR. BOX OF 5

09SSG-0500C

Cet ensemble de douilles facilite l'enlèvement des noix et des goujons endommagés. L'ensemble contient des douilles 1/2" DR. de grandeur : 1" - 15/16" - 7/8" - 13/16" - 3/4" (19 mm) + tige d'extraction. Douilles de rechange disponibles.

This kit easily removes damaged nuts and studs. The set contains sockets 1/2" DR. Size: 1" - 15/16" - 7/8" - 13/16" - 3/4" (19 mm) + extractor punch. Replacement socket available.



## ASSORTIMENT DE DOUILLES TWIST MÉTRIQUE 1/2" DR. BOÎTE DE 5

SOCKET TWIST METRIC SET 1/2" DR. BOX OF 5

09SSG-0502K

Cet ensemble de douilles facilite l'enlèvement des noix et des goujons endommagés. L'ensemble contient des douilles 1/2" dr. de grandeur : 17 mm - 19 mm - 21 mm - 22 mm + tige d'extraction.

This kit easily removes damaged nuts and studs. The set contains sockets 1/2" dr. Size: 17 mm - 19 mm - 21 mm - 22 mm + extractor punch.



## ASSORTIMENT DE DOUILLES LONGUES SAE 1/2" DR. BOÎTE DE 13

DEEP SOCKET SET SAE 1/2" DR. BOX OF 13

09SSG-1312D

Contient les douilles suivantes: - 7/16" - 1/2" - 9/16" - 5/8" - 11/16" - 3/4" - 13/16" - 7/8" - 15/16" - 1" - 1-1/16" - 1-1/8" - 1-1/4"

Contains the following sizes: - 7/16" - 1/2" - 9/16" - 5/8" - 11/16" - 3/4" - 13/16" - 7/8" - 15/16" - 1" - 1-1/16" - 1-1/8" - 1-1/4"



## ASSORTIMENT DE DOUILLES LONGUES MÉTRIQUE 1/2" DR. BOÎTE DE 14

DEEP SOCKET METRIC SET 1/2" DR. BOX OF 14

09SSG-1412MD

Contient les douilles suivantes : - 10 mm - 11 mm - 12 mm - 13 mm - 14 mm - 15 mm - 16 mm - 17 mm - 18 mm - 19 mm - 21 mm - 22 mm - 26 mm - 27 mm

Contains the following sizes: - 10 mm - 11 mm - 12 mm - 13 mm - 14 mm - 15 mm - 16 mm - 17 mm - 18 mm - 19 mm - 21 mm - 22 mm - 26 mm - 27 mm



## ASSORTIMENT DE DOUILLES AVEC PROTECTEUR 1/2" DR. BOÎTE DE 9

SOCKET SET WITH WHEEL PROTECTOR 1/2" DR. BOX OF 9

09SSG-2849

Avec un manchon extérieur de plastique durable qui permet d'éviter les dommages sur les jantes et les noix chromées lors de l'installation. Couleurs distinctes pour chaque unité de mesure des douilles : 17 mm - 19 mm - 21 mm - 3/4" - 13/16" - 7/8" - 15/16" - 1" - 1-1/16".

With durable outer plastic sleeve and insert protects high polished wheels and lug nuts from damage. Distinctive colors for each socket size: 17 mm - 19 mm - 21 mm - 3/4" - 13/16" - 7/8" - 15/16" - 1" - 1-1/16"

**ASSORTIMENT DE DOUILLES SAE ET MÉTRIQUE 1" DR. BOÎTE DE 10**

TRUCK SOCKET SET SAE AND METRIC 1" DR. BOX OF 10

**09SSG-3110**

Contient les douilles suivantes : 13/16" carré 1-1/16" 1-1/8" 1-1/4" mince et profonde 1-1/2" profonde avec rebord intérieur 17 mm et 21 mm carré avec rebord intérieur 33 mm 35 mm 41 mm profonde.

Contains the following sizes: 13/16" square 1-1/16" 1-1/8" 1-1/4" thin wall deep 1-1/2" deep with inside lip 17 mm & 21 mm square with inside lip 33 mm 35 mm 41 mm deep.

**ASSORTIMENT DE DOUILLES AVEC PROTECTEUR 1/2" DR. BOÎTE DE 4**

SOCKET SET WITH WHEEL PROTECTOR 1/2" DR. BOX OF 4

**09SSG-78803**

Avec un manchon extérieur de plastique durable qui permet d'éviter les dommages sur les jantes et les noix. Grandeurs douilles - 17 mm x 19 mm 3/4 " x 13/16" 7/8" x 21 mm. Rallonge 3". Prise 1/2".

With durable outer plastic sleeve and insert protects high polished wheels and lug nuts from damage. Socket size: 17 mm x 19 mm 3/4" x 13/16" 7/8" x 21 mm - 3" extension bar. 1/2" drive.

**ASSORTIMENT DE DOUILLES LONGUES 3/4" DR. BOÎTE DE 8**

SOCKET SET DEEP 3/4" DR. 8 PCS

**09SSG-8034D**

Contient les douilles suivantes : - 1" 1-1/16" 1-1/8" 1-1/4" 1-5/16" 1-3/8" 1-7/16" 1-1/2".

Contains the following sizes: - 1" 1-1/16" 1-1/8" 1-1/4" 1-5/16" 1-3/8" 1-7/16" 1-1/2".

**ASSORTIMENT DE DOUILLES POUR CAMION N° 5 SPL. DR. BOÎTE DE 9**

TRUCK SOCKET SET NO 5 SPL. DR. 9 PCS

**09SSG-9260**

Contient les douilles suivantes : - 13/16" carré 7/8" 15/16" 1" 1-3/16" 1-1/2" profonde avec rebord intérieur 1-1/16" 1-1/8" 1-1/4" mince et profonde.

Contains the following sizes: - 13/16" square 7/8" 15/16" 1" 1-3/16" 1-1/2" deep with inside lip 1-1/16" 1-1/8" 1-1/4" thin wall deep.

**DOUILLE AVEC PROTECTEUR 1/2" DR.**

WHEEL PROTEC. SOCKET 1/2" DR.

**SPÉCIFICATIONS / SPECIFICATIONS**

<b>09SG-028494</b>	13/16"	violet/purple
<b>09SG-028496</b>	7/8"	vert/green
<b>09SG-0284917</b>	17MM	bleu/blue
<b>09SG-0284919</b>	19MM	doré/dore
<b>09SG-0284921</b>	21MM	rouge/red



Avec un manchon extérieur de plastique durable qui permet d'éviter les dommages sur les jantes et les noix chromées lors de l'installation. Couleurs distinctes pour chaque unité de mesure des douilles.

With durable outer plastic sleeve and insert protects high polished wheels and lug nuts from damage. Distinctive colors for each socket size.



**DOUILLE "TWIST" 1/2" DR.**

TWIST SOCKET 1/2" DR.

**SPÉCIFICATIONS / SPECIFICATIONS**

<b>09SG-0503</b>	3/4"-19MM
<b>09SG-0504</b>	13/16"
<b>09SG-0505</b>	7/8"
<b>09SG-0506</b>	15/16"

Cette douille permet d'enlever les noix - les goujons et les raccords filetés endommagés.

This socket easily removes damaged nuts - studs pipe nipples and bolts.

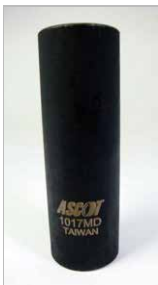
**DOUILLE IMPACT MÉTRIQUE 1/2" DR.**

IMPACT METRIC SOCKET 1/2" DR.

**SPÉCIFICATIONS / SPECIFICATIONS**

<b>09SG-2010MD</b>	10MM	longue/deep
<b>09SG-2011MD</b>	11MM	longue/deep
<b>09SG-2012MD</b>	12MM	longue/deep
<b>09SG-2013MD</b>	13MM	longue/deep
<b>09SG-2014MD</b>	14MM	longue/deep
<b>09SG-2015MD</b>	15MM	longue/deep
<b>09SG-2016MD</b>	16MM	longue/deep
<b>09SG-2017MD</b>	17MM	longue/deep
<b>09SG-2018MD</b>	18MM	longue/deep
<b>09SG-2019MD</b>	19MM	longue/deep
<b>09SG-2020MD</b>	20MM	longue/deep
<b>09SG-2021MD</b>	21MM	longue/deep
<b>09SG-2022MD</b>	22MM	longue/deep
<b>09SG-2033MD</b>	33MM	longue/deep

**DOUILLE IMPACT SAE 1/2" DR.**

IMPACT SAE SOCKET 1/2" DR.

**SPÉCIFICATIONS / SPECIFICATIONS**

<b>09SG-2014D</b>	7/16"	longue/deep
<b>09SG-2016D</b>	1/2"	longue/deep
<b>09SG-2018D</b>	9/16"	longue/deep
<b>09SG-2020D</b>	5/8"	longue/deep
<b>09SG-2022D</b>	11/16"	longue/deep
<b>09SG-2024D</b>	3/4"	longue/deep
<b>09SG-2026D</b>	13/16"	longue/deep
<b>09SG-2028D</b>	7/8"	longue/deep
<b>09SG-2030D</b>	15/16"	longue/deep
<b>09SG-2032D</b>	1"	longue/deep
<b>09SG-2034D</b>	1-1/16"	longue/deep
<b>09SG-2036D</b>	1-1/8"	longue/deep
<b>09SG-2038D</b>	1-3/16"	longue/deep
<b>09SG-2040D</b>	1-1/4"	longue/deep
<b>09SG-2042D</b>	1-5/16"	longue/deep
<b>09SG-2048D</b>	1-1/2"	longue/deep

**DOUILLE IMPACT MÉTRIQUE 1/2" DR. X (17MM STD 6 PT)**

IMPACT METRIC SOCKET 1/2" DR. X (17MM STD 6PT)

**09SG-2017M****DOUILLE RÉVERSIBLE 1/2" DR. (3/4" X 13/16" LONGUE EXTRA MINCE 6 PT)**

FLIP SOCKET 1/2"DR. (3/4" X 13/16" DEEP EXTRA-THIN 6PT)

**09SG-2146DT****DOUILLE RÉVERSIBLE 1/2" DR. (19MM X 21MM LONGUE EXTRA MINCE 6 PT)**

FLIP SOCKET 1/2"DR. (19MM X 21MM DEEP EXTRA-THIN 6PT)

**09SG-2192DT****DOUILLE IMPACT RÉVERSIBLE 1/2 DR.**

DEEP THIN FLIP IMPACT SOCKET 1/2 DR.

**SPÉCIFICATIONS / SPECIFICATIONS**

<b>09SG-2346D</b>	3/4" x 13/16"	longue/deep
<b>09SG-2249D</b>	7/8" x 15/16"	longue/deep

**DOUILLE RÉVERSIBLE (LONGUE 19MM X 21MM)**

FLIP SOCKET (19MM X 21MM DEEP)

**09SG-2392D****DOUILLE MÉTRIQUE 3/4" DR.**

METRIC SOCKET 3/4" DR.

**SPÉCIFICATIONS / SPECIFICATIONS**

<b>09SG-3021MD</b>	21MM	longue/deep
<b>09SG-3033MD</b>	33MM	longue/deep
<b>09SG-3041MD</b>	41MM	longue & mince/deep & thin



**DOUILLE IMPACT SAE 3/4" DR.**

IMPACT SAE SOCKET 3/4" DR.

**SPÉCIFICATIONS / SPECIFICATIONS**

<b>09SG-3022D</b>	11/16"	longue/deep
<b>09SG-3024D</b>	3/4"	longue/deep

**DOUILLE SAE 3/4" DR.**

SOCKET SAE 3/4" DR.

**SPÉCIFICATIONS / SPECIFICATIONS**

<b>09SG-3030D</b>	15/16"	longue	
<b>09SG-3032D</b>	1"	longue	
<b>09SG-3034DT</b>	1-1/16"	longue & mince/deep & thin	30MM
<b>09SG-3036DT</b>	1-1/8"	longue & mince/deep & thin	
<b>09SG-3038D</b>	1-3/16"	longue	
<b>09SG-3040DT</b>	1-1/4"	longue & mince/deep & thin	
<b>09SG-3042D</b>	1-5/16"	longue	
<b>09SG-3044D</b>	1-3/8"	longue	
<b>09SG-3046D</b>	1-7/16"	longue	
<b>09SG-3048D</b>	1-1/2"	longue	
<b>09SG-3056D</b>	1-3/4"	longue	

**DOUILLE SAE 3/4" DR. X 1" 12 POINTES**

SOCKET SAE 3/4" DR. 1" 12 POINTS

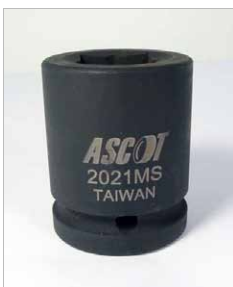
**09SG-3132D****DOUILLE "BUDD" 3/4" DR.**

BUDD SOCKET 3/4" DR.

**SPÉCIFICATIONS / SPECIFICATIONS**

<b>09SG-3313S</b>	13/16"	carré/square
<b>09SG-3317S</b>	17MM	carré/square
<b>09SG-3321S</b>	21MM	carré/square

**DOUILLE SAE 1" DR.**

SOCKET SAE 1" DR.

**SPÉCIFICATIONS / SPECIFICATIONS**

<b>09SG-4024D</b>	3/4"	longue
<b>09SG-4026D</b>	13/16"	longue
<b>09SG-4028D</b>	7/8"	longue
<b>09SG-4030D</b>	15/16"	longue

**DOUILLE MÉTRIQUE 1" DR.**  
METRIC SOCKET 1" DR.**SPÉCIFICATIONS / SPECIFICATIONS**

09SG-4032MD	32MM	longue/deep
09SG-4033MD	33MM	longue/deep
09SG-4041MD	41MM	longue/deep
09SG-4041MDT	41MM	longue & mince/deep & thin

**DOUILLE 1" DR.**

SOCKET 1" DR.

**SPÉCIFICATIONS / SPECIFICATIONS**

09SG-4034DT	1-1/16"
09SG-4036DT	1-1/8"
09SG-4038D	1-3/16"
09SG-4040DT	1-1/4"
09SG-4040R	1-1/4"
09SG-4042DT	1-5/16"
09SG-4042R	1-5/16"
09SG-4044D	1-3/8"
09SG-4044R	1-3/8"
09SG-4046D	1-7/16"
09SG-4048D	1-1/2"
09SG-4052D	1-5/8"
09SG-4052R	1-5/8"
09SG-4054D	1-11/16"
09SG-4056D	1-3/4"
09SG-4056R	1-3/4"
09SG-4033M	33MM

**DOUILLE 1" DR.**

SOCKET 1" DR.

**SPÉCIFICATIONS / SPECIFICATIONS**

09SG-4048DB	1-1/2"	longue "budd"/deep budd
09SG-4048DT	1-1/2"	longue & mince/deep & thin
09SG-4048R	1-1/2"	courte/short

**DOUILLE "BUDD COMBI"**

BUDD COMBI SOCKET

**SPÉCIFICATIONS / SPECIFICATIONS**

09SG-4223C	1" DR. x 1-1/2" x 13/16"	13/16"
09SG-4241MC	1" DR. x 41MM x 21MM	21MM

**DOUILLE "BUDD" 1" DR.**

BUDD SOCKET 1" DR.

**SPÉCIFICATIONS / SPECIFICATIONS**

09SG-4313S	13/16"	carré/square
09SG-4317S	17MM	carré/square
09SG-4321S	21MM	carré/square





**DOUILLE MÉTRIQUE NO.5 SPL.**

METRIC SOCKET NO.5 SPL.

**SPÉCIFICATIONS / SPECIFICATIONS**

<b>09SG-5033MD</b>	33MM	longue/deep
<b>09SG-5041MDT</b>	41MM	longue & mince/deep & thin

**DOUILLE NO.5 SPL.**

SOCKET NO.5 SPL.

**SPÉCIFICATIONS / SPECIFICATIONS**

<b>09SG-5036DT</b>	1-1/8"	longue & mince/deep & thin
<b>09SG-5038R</b>	1-3/16"	courte/short
<b>09SG-5040DT</b>	1-1/4"	longue & mince/deep & thin
<b>09SG-5042DT</b>	1-5/16"	longue & mince/ deep & thin
<b>09SG-5042R</b>	1-5/16"	courte/short
<b>09SG-5048DT</b>	1-1/2"	longue & mince/ deep & thin
<b>09SG-5056R</b>	1-3/4"	courte/short

**DOUILLE "BUDD" NO.5 SPL.**

BUDD SOCKET NO.5 SPL.

**SPÉCIFICATIONS / SPECIFICATIONS**

<b>09SG-5313S</b>	13/16"	carré/square
<b>09SG-5317S</b>	17MM	carré/square
<b>09SG-5321S</b>	21MM	carré/square

**"Power Socket"**

"Power Socket"

**SPÉCIFICATIONS / SPECIFICATIONS**

<b>09SG-064H78L</b>	7/8"
<b>09SG-064M17L</b>	17 mm
<b>09SG-064M19L</b>	19 mm
<b>09SG-064M21L</b>	21 mm
<b>09SG-064M22L</b>	22 mm
<b>09SG-064M24L</b>	24 mm

Cette douille augmente la puissance dynamométrique de 50 pourcent pour enlever les boulons coincés

Increase your torque by 50 percent its the solution to bust though the most stubborn bolts

**ENSEMBLE D'EXTENSION TORQUE (1/2" DR. X 1/2" DR. MÂLE) 5 PIÈCES**

KIT TORQUE EXTENSION (1/2"DR. X 1/2" DR. MALE) 5 PCS

**21PT-12400**

La trousse comprend : - 1 torque 65 pi/lb - 1 torque 80 pi/lb - 1 torque 100 pi/lb - 1 torque 120 pi/lb - 1 torque 140 pi/lb de 5 couleurs distinctives.

Kit contains: - 1 torque 65 ft/lb - 1 torque 80 ft/lb - 1 torque 100 ft/lb - 1 torque 120 ft/lb 1 torque 140 ft/lb. 5 distinctive colors.

**"ASCOT" TROUSSE DE 10 PIÈCES TORQ-STIX PRISE (1/2")**

"ASCOT" TORQ STIX KIT OF 10 PCS (1/2 DR.)

**21PT-76999KT**

La trousse contient : - 1 vert 17 mm-55 lb / 1 rouge 17 mm-80 lb / 1 jaune 19 mm-65 lb / 1 bleu 19 mm-80 lb / 1 brun pâle 22 mm-80 lb / 1 brun 21 mm-100 lb / 1 gris 19 mm-100 lb / 1 blanc 22 mm-120 lb / 1 turquoise 22 mm-140 lb / 1 vert pâle 24 mm-140 lb. Préviens la déformation du rotor ce qui cause un effet de pulsation des freins. Évite de briser les goujons et les noix des roues. Évite les dommages sur les jantes d'aluminium. Évite les plaintes des clients sur le fait que les noix de roues sont trop serrées.

The kit contains: - 1 green 17 mm-55 lb / 1 red 17 mm-80 lb / 1 yellow 19 mm-65 lb / 1 blue 19 mm-80 lb / 1 light brown 21 mm-80 lb / 1 brown 21 mm-100 lb / 1 gray 19 mm-100 lb / 1 white 22 mm-120 lb / 1 turquoise 22 mm-140 lb / 1 light green 24 mm-140 lb. Prevents deformation of rotors which: - causes brake pulsation - eliminates broken studs and nuts - avoids damage to aluminum alloy wheels - stops customer complaints about over tightened lug nuts.

**EXTENSION TORQ. 1/2" DR.**

TORQ. EXTENSION 1/2" DR.

**SPÉCIFICATIONS / SPECIFICATIONS**

<b>21PT-12410</b>	1/2" DR. mâle	100 lb	gris/grey
<b>21PT-12412</b>	1/2" DR. mâle	120 lb	blanc/white
<b>21PT-12414</b>	1/2" DR. mâle	140 lb	aqua
<b>21PT-12465</b>	1/2" DR. mâle	65 lb	jaune/yellow
<b>21PT-12480</b>	1/2" DR. mâle	80 lb	bleu/blue

## PLUS DE 5000 ARTICLES EN INVENTAIRE

Membre **ASCOT**  
Body Corporation

**Expédiés la journée même!\***

**BESOIN D'UNE PIÈCE?**

À votre service depuis 1981

Consultez notre catalogue en ligne au [www.queмонт.com](http://www.queмонт.com)

\*Certaines conditions s'appliquent

[www.queмонт.com](http://www.queмонт.com)

3685, avenue des Grandes Tourelles,  
Boisbriand (Québec) J7H 0E2  
T 514 331-0302 | 1 800 361-1932  
F 514 745-3109 | 1 888 745-3109

**LES ÉQUIPEMENTS  
QUE-MONT  
EQUIPMENT**

ÉQUIPEMENTS ET ACCESSOIRES POUR PNEUS  
EQUIPMENT AND TIRE SUPPLIES

**TORQ-STIX 1/2" DR.**

TORQ-STIX 1/2" DR. -

**SPÉCIFICATIONS / SPECIFICATIONS**

21PT-76680	1/2"	90 lb	cuivre/copper
21PT-76635	13/16"	100 lb	brun/brown
21PT-76650	7/8"	120 lb	blanc/white
21PT-76655	7/8"	140 lb	turquoise
21PT-76660	15/16"	140 lb	vert pâle/light green
21PT-76605	14MM	80 lb	mud/mud
21PT-76610	17MM	55 lb	vert/green
21PT-76615	17MM	80 lb	rouge/red
21PT-76685	17MM	113 lb	jaune pâle/light yellow
21PT-76620	19MM	65 lb	jaune/yellow
21PT-76625	19MM	80 lb	bleu/blue
21PT-76630	19MM	100 lb	gris/grey
21PT-76640	21MM	60 lb	noir/black
21PT-76645	21MM	80 lb	brun pâle/light brown
21PT-76670	21MM	147 lb	charbon/charcoal
21PT-76687	21MM	60 lb	vert foncé/dark green
21PT-76688	21MM	160 lb	mauve pâle/light purple
21PT-76675	22MM	100 lb	bleu pâle/light blue
21PT-76676	22MM	110 lb	cuivre/copper
21PT-76686	22MM	75 lb	orange
21PT-76689	22MM	154 lb	rose/pink

Prévient la déformation du rotor, ce qui cause un effet de pulsation des freins. Évite de briser les goujons et les noix des roues. Évite les dommages sur les jantes en aluminium. Évite les plaintes des clients sur le fait que les noix de roues sont trop serrées.

Prevents warping of rotors, which causes brake pulsation eliminates broken studs & nuts. Avoids damage to aluminum alloy wheels. Stops customer complaints about over-tightened lug nuts.

**TORQ-STIX 3/4"DR.**

TORQ-STIX 3/4"DR.

**SPÉCIFICATIONS / SPECIFICATIONS**

21TT-A76670	1-1/4" (32mm)	350 lb	rouge/red
21TT-A76675	1-5/16" (33mm)	475 lb	brun/brown

Prévient la déformation du rotor , ce qui cause un effet de pulsation de freins. Évite de briser les goujons et les noix de roues. Évite les dommages sur les jantes en aluminium. Évite les plaintes des clients sur le fait que les noix de roue sont trop serrées.

Prevents warping of rotors , which cause brake pulsation. Eliminates broken studs and nuts. Avoids damage to aluminum alloy wheels. Stop customer complaints about over-tightened lug nuts.

**TORQ-STIX 1" DR.**

TORQ-STIX 1" DR.

**SPÉCIFICATIONS / SPECIFICATIONS**

<b>21TT-A76680</b>	1-1/4" (32MM)	250 lb	rouge/red
<b>21TT-A76685</b>	1-5/16" (33MM)	475 lb	brun/brown
<b>21TT-A76690</b>	1-1/2" (38MM)	475 lb	noir/black
<b>21TT-A76705</b>	13/16"	475 lb	jaune/yellow



Prévient la déformation du rotor, ce qui cause un effet de pulsation des freins. Évite de briser les goujons et les noix des roues. Évite les dommages sur les jantes en aluminium. Évite les plaintes des clients sur le fait que les noix de roues sont trop serrées.

Prevents warping of rotors, which causes brake pulsation eliminates broken studs & nuts. Avoids damage to aluminum alloy wheels. Stops customer complaints about over-tightened lug nuts.

**EXTENSION IMPACT 1/2" DR.**

IMPACT EXTENTION 1/2" DR.

**SPÉCIFICATIONS / SPECIFICATIONS**

<b>09SG-2233E</b>	3"
<b>09SG-2243E</b>	5"
<b>09SG-2245E</b>	10"

**ADAPTATEUR DE DOUILLE (1/2" DR. F. À 3/4" DR. M.)**

IMPACT ADAPTER (1/2" DR. F. TO 3/4" DR. M.)

**09SG-2238A****EXTENSION IMPACT 3/4" DR.**

IMPACT EXTENTION 3/4" DR.

**SPÉCIFICATIONS / SPECIFICATIONS**

<b>09SG-3007E</b>	6"
<b>09SG-3010E</b>	10"

**ADAPTATEUR DE DOUILLE**

IMPACT ADAPTER

**SPÉCIFICATIONS / SPECIFICATIONS**

<b>09SG-3008A</b>	3/4"DR. à/to 1/2"DR.
<b>09SG-3009AB</b>	3/4"DR. à/to 1"DR.
<b>09SG-4008AB</b>	1"DR. à/to 3/4"DR.







### EXTENSION 1" DR. EXTENTION 1" DR.

#### SPÉCIFICATIONS / SPECIFICATIONS

09SG-4007E	6"
09SG-4010E	10"
09SG-4013E	13"



### DOUILLE 1" DR. (X 1" LONGUE) SOCKET 1" DR. (X 1" DEEP)

09SG-4032D



### ADAPTATEUR DE DOUILLE NO.5 SPL. IMPACT ADAPTER NO.5 SPL.

#### SPÉCIFICATIONS / SPECIFICATIONS

09SG-5008A	3/4" DR.
09SG-5009AB	1" DR.



### ASSORTIMENT D'ADAPTATEURS POUR IMPACT 1/2" (4 PIÈCES) ADAPTORS KIT FOR 1/2" IMPACT (4 PIECES)

09SSG-1234AD

Contient les adaptateurs suivants : 1/2" F. x 3/4" M. - 3/4" F. x 1/2" M. - 3/4" F. x 1" M. - 1" F. x 3/4" M.

Contains the following sizes: 1/2" F. x 3/4" M. - 3/4" F. x 1/2" M. - 3/4" F. x 1" M. - 1" F. x 3/4" M.



### ASSORTIMENT DE DOUILLES MULTI PRISES 1/2" DR. (BOÎTE DE 3)

MULTI SOCKET OUTLET KIT 1/2" DR. (BOX OF 3)

09SSG-67800

Assortiment de douilles contient: 17 mm - 19 mm - 21 mm

sockets kit contains the following sizes : 17 mm - 19 mm - 21 mm



### EXTENSION TORQ. 3/4" DR. TORQ. EXTENSION 3/4" DR.

#### SPÉCIFICATIONS / SPECIFICATIONS

21TT-TK-M	3/4"	475 lb
21TT-TK-N	3/4"	250 lb

Prévient la déformation du rotor, ce qui cause un effet de pulsation des freins. Évite de briser les goujons et les noix des roues. Évite les dommages sur les jantes en aluminium.

Prevents warping of rotors, which causes brake pulsation eliminates broken studs & nuts. Avoids damage to aluminum alloy wheels.

**EXTENSION TORQ. 1" DR.**

TORQ. EXTENSION 1" DR.

**SPÉCIFICATIONS / SPECIFICATIONS**

<b>21TT-TK-P</b>	1"	475 lb
<b>21TT-TK-R</b>	1"	250 lb
<b>21TT-TK-S</b>	1"	350 lb



Prévient la déformation du rotor, ce qui cause un effet de pulsation des freins. Évite de briser les goujons et les noix des roues. Évite les dommages sur les jantes en aluminium.

Prevents warping of rotors, which causes brake pulsation eliminates broken studs & nuts. Avoids damage to aluminum alloy wheels.

**CLÉ DYNAMOMÉTRIQUE PRÉRÉGLÉE**

TORQUE WRENCH PRESET

**SPÉCIFICATIONS / SPECIFICATIONS**

<b>09R-12080</b>	80 pi/lb	bleu/blue
<b>09R-12100</b>	100 pi./lb	gris/grey
<b>09R-12120</b>	120 pi./lb	blanc/white
<b>09R-A12140</b>	140 pi./lb	turquoise

Une direction seulement et non bi-directionnel tête coussinée pour la protection couleurs codées.

One-way not bi-directional cushioned ratchet head color coded presets.

**"NORBAR" CLÉ DYNAMOMÉTRIQUE 1/2" DR. (45-250 LB)**

"NORBAR" TORQUE WRENCH 1/2" DR. (45-250 LB)

**09R-330**

Unités de mesure anglaise et métrique. Poignée en caoutchouc confortable qui permet une bonne prise.

Dual scale english and international metric engineered grip provides a comfortable and secure fit for any-size hand.

**CLÉ DYNAMOMÉTRIQUE 1/2" DR. (30-250 LB)**

TORQUE WRENCH 1/2" DR. (30-250 LB)

**09R-72126**

30-250 pi/lb 47-332 nm. Double échelle calibrée dans les 2 sens. Verrouillage de la bague de blocage à ressort. Rapide précis et facile à régler. Échelle gravée au laser facile à lire. Poignée ergonomique. Précision +/- 3 % cw +/- 5 % ccw de valeur indiquée.

30-250 ft/lb (47-332 nm). Comfort grip handle dual scale. Dual scale and calibrated dual direction. Positive lock with spring loaded pull down lock ring. Fast and accurate. Easy to set. Easy-to-read laser marked scale. Ergonomic comfort-grip. Accuracy +/- 3% cw +/- 5% ccw of indicated value.



## "ASCOT" CLÉ DYNAMOMÉTRIQUE AVEC ADAPTATEURS 3/4 & 1 (150-600 LB)

"ASCOT" TORQUE WRENCH WITH ADAPTERS 3/4 & 1 ( 150-600 LB)

09R-A60011

Construction robuste. Toutes les clés dynamométriques ont un certificat de calibrage inclus. Établi selon les normes ISO 9000 - ISO 2000. Unités de mesure du système anglais et métrique. Longueur: 3.75' 200-800 n.m. 3/4" et 1" DR. adaptateurs inclu

Heavy duty. Every wrench supplied with a calibration certificate to satisfy requirements of ISO 9000:2000. The large break angle improves accuracy by reducing the possibility of over torquing. Dual-scaled. Length: 3-1/4 200-800 nm 3/4" and 1" DR. adapters included



## "C.P." CLÉ DYNAMOMÉTRIQUE 1/2" DR. (30-150 PI/LB)

"C.P." TORQUE WRENCH 1/2" DR. (30-150 FT/LB)

09R-CP8915

Échelle en pi/lb. Réglage de couple à verrouillage manuel sur le devant de l'outil. Graduation fine. Cliquet quand le couple est atteint. Fournie avec certificat d'étalonnage ISO 6789. Fournit dans un boîtier de protection moulée antichoc. Clés numérotées.

Scale in ft/lb. Torque adjustment with manual locking in front of the handle. Fine scale graduation. Sensitive and sound signals when reaches the torque. Provided in a protective blow molded case with ISO 6789 calibration certificate. Numbered wrenches.



## "C.P." CLÉ DYNAMOMÉTRIQUE 3/4" DR. (100-550 PI/LB)

"C.P." TORQUE WRENCH 3/4" DR. (100-550 FT-LB)

09R-CP8920

Échelle en pi/lb. Réglage de couple à verrouillage manuel sur le devant de l'outil. Graduation fine. Cliquet quand le couple est atteint. Fournie avec certificat d'étalonnage ISO 6789. Fournie dans un boîtier de protection moulée antichoc. Clés numérotées.

Scale in ft/lb. Torque adjustment with manual locking in front of the handle. Fine scale graduation. Sensitive and sound signals when reaches the torque. Provided with ISO 6789 calibration certificate. Provided in a protective blow molded case. Numbered wrenches.



## CLÉ DYNAMOMÉTRIQUE PRÉCISION 1/2" DR. (40-250 LB)

PRECISION TORQUE WRENCH 1/2" DR. (40-250 LB)

09R-PT250

Prise 1/2". Capacité 40-250 lb/pi. Gradation 5 lb/pi. Spécifications : longueur 22-1/8" - longueur effective : 19" largeur : 1-5/8 " - hauteur tête sans prise 3/4".

Finition de nickel/chrome avec poignée ergonomique.

Drive size: 1/2". Drive type: flex ratchet capacity 40-250 lb/ft. Increments: 5 lb/ft. Overall length: 22-1/8". Effective length: 19". Width: 1-5/8". Head height (without square): 3/4". Finish: nickel/chrome with ergonomic grip.

**'RPG' CLÉ DYNAMOMÉTRIQUE 1/2" DR. (50-250 LB)**

'RPG' TORQUE WRENCH 1/2" DR. (50-250 LB)

**09R-RPG250**

Précision de +/- 4%. Mécanisme sans ressort hélicoïdal - pas besoin de revenir à zéro après utilisation - ce qui augmente la durée de vie de l'outil. Réglage de type bouton, pour une efficacité plus rapide et économie en énergie. Lecture facile grâce à la fenêtre. Le matériel de la poignée est résistant à l'huile - la poignée offre un confort et une facilité de contrôle. Clic et impulsion forte lorsque la force de serrage demandée est atteinte.

+/- 4% accuracy. Non coil-spring mechanism, no need to return to zero after use - which results in longer tool life. Knob-type torque adjustment for faster and energy saving efficiency. Torque setting easily read through the window scale. TPR cushion handle is oil resistant - the handle provides comfort and easy of control. Loud click sound and strong impulse when required torque is reached.

**"TIREMAN PRO" CLÉ DYNAMOMÉTRIQUE 1" DR. (150-600 LB)**

"TIREMAN PRO" TORQUE WRENCH 1" DR. (150-600 LB)

**09R-TMP100**

Construction robuste. Toutes les clés dynamométriques ont un certificat de calibrage inclus. Établi selon les normes ISO 9000 - ISO 2000. Unités de mesure du système anglais et métrique. Longueur: 3-1/4' 200-800 n.m.

Heavy duty. Every wrench supplied with a calibration certificate to satisfy requirements of ISO 9000-2000. The large break angle improves accuracy by reducing the possibility of over torquing. Dual-scaled. Length: 3-1/4'

**"TIREMAN PRO" CLÉ DYNAMOMÉTRIQUE 3/4" DR. (150-600 LB)**

"TIREMAN PRO" TORQUE WRENCH 3/4" DR. (150-600 LB)

**09R-TMP34**

Construction robuste. Toutes les clés dynamométriques ont un certificat de calibrage inclus. Établi selon les normes ISO 9000 - ISO 2000. Unités de mesure du système anglais et métrique. Longueur: 3.75' 200-800 n.m.

Heavy duty. Every wrench supplied with a calibration certificate to satisfy requirements of ISO 9000-2000. The large break angle improves accuracy by reducing the possibility of over torquing. Dual-scaled. Length: 3-1/4' 200-800 nm

**EXTENSION**

EXTENTION

**SPÉCIFICATIONS / SPECIFICATIONS**

<b>09R-3013EXT</b>	3/4" male x 3/4" male	13"	(torque)
<b>09R-4313EXT</b>	3/4" male x 1" male	13"	(torque)



Extension pratique pour torque. Permet de mettre la douille 3/4" DR. de votre choix

Practical torque extension allows to put the socket of your choice 3/4" DR.





## ADAPTATEUR POUR CLÉ DYNAMOMÉTRIQUE

TORQUE WRENCH ADAPTER

### SPÉCIFICATIONS / SPECIFICATIONS

09R-TA-12297 3/4"DR.

09R-TA-12299 1"DR.



## TIGE D'EXTRACTION POUR ENLEVER NOIX BARRÉE

INDIVIDUAL WHEEL LOCK REMOVER EXTRACTOR PUNCH

20K-28406



## DOUILLE POUR ENLEVER NOIX BARRÉE

HUBCAPS LOCK REMOVER

### SPÉCIFICATIONS / SPECIFICATIONS

20K-28401 Ford & Chrysler

20K-28402 GM 18MM

20K-28403 Corvette et GM

20K-28404 McGard Lock

20K-28405 McGard Lock

20K-28407 Chrysler enjoliveur/hubcaps

20K-28408 GM enjoliveur/hubcaps

20K-28409 Spline GM enjoliveur/hubcaps



## DOUILLE POUR ENLEVER BARRURE DE ROUE (5/8" 16MM 1/2" DR. N° 8)

WHEEL LOCK REMOVER (5/8" 16MM 1/2 DR. NO 8)

20K-28410

**TROUSSE POUR ENLEVER BARRURE DE ROUE (1/2" DR. 9 PIÈCES)**

WHEEL LOCK REMOVAL KIT (1/2 DR. 9 PCS)

**20K-30170**

Trousse de 9 pièces 1/2" dr. pour enlever les barrures de roue . Inclut l'outil pour enlever le dispositif de blocage sur les véhicules Ford/Chrysler et les gros véhicules GM. Extracteur de blocage de moyeu pour cannelure pour les véhicules GM. Verrous pour enjoliveurs de roues sur les véhicules GM standards. Extracteur de chapeau de roue nu 18mm pour les véhicules GM. Extracteur de carcasse N et F pour les véhicules Corvette. Extracteur de roue pour les gros véhicules GM et Ford. Extracteur de blocage de roue pour les dispositifs McGuard surdimensionnés. Poinçon. Extracteur de blocage pour les modèles récents de Chrysler.

1/2" Drive 9 pieces wheel lock removal kit. Includes GM hubcap lock remover. GM sprocket hubcap remover Ford and Chrysler hubcap lock remover. Large universal locking lug nut remover. Large wheel cover lock remover. Fits stripped 18 mm lug nuts. Oversize wheel lock remover. GM M and F body wheel lock remover. Lug nut remover punch.

**DOUILLE DE REMPLACEMENT**

WHEEL LOCK REPLACEMENT SOCKET

**SPÉCIFICATIONS / SPECIFICATIONS****20K-30170-40** Ford, GM 18MM**20K-30170-50** Corvette, GM**TROUSSE POUR ENLEVER BARRURE DE BOULON 13 PIÈCES**

WHEEL LOCK REMOVAL KIT 13 PCS

**20K-30171**

Trousse de 13 pièces 1/2" dr. pour enlever les barrures de roue . Inclut l'outil pour enlever le dispositif de blocage sur les véhicules Ford/Chrysler et les gros véhicules GM. Extracteur de blocage de moyeu pour cannelure pour les véhicules GM. Verrous pour enjoliveurs de roues sur les véhicules GM standards. Extracteur de chapeau de roue nu 18mm pour les véhicules GM. Extracteur de carcasse N et F pour les véhicules Corvette. Extracteur de roue pour les gros véhicules GM et Ford. Extracteur de blocage de roue pour les dispositifs McGuard surdimensionnés. Poinçon. Extracteur de blocage pour les modèles récents de Chrysler. Outil pour enlever le dispositif de blocage sur les véhicules GM-Corvette/écrou 18mm. Outil pour enlever le dispositif de blocage de roue surdimensionnée 19mm, 3/4". Outil pour enlever le dispositif de blocage de roue surdimensionnée 7/8". Extension pour impact 1/2' x 3.

1/2" Drive 13 pieces wheel lock removal kit. Includes GM hubcap lock remover. GM sprocket hubcap remover Ford and Chrysler hubcap lock remover. Large universal locking lug nut remover. Large wheel cover lock remover. Fits stripped 18 mm lug nuts. Oversize wheel lock remover. GM M and F body wheel lock remover. Lug nut remover punch.





### "KEN-TOOL" CLÉ 8-EN-1 SAE

"KEN-TOOL" WRENCH SAE 8-IN-1

20K-35775

Grandeurs : 5/16 - 3/8 - 7/16 - 1/2 - 9/16 - 5/8 - 11/16 - 3/4. Faite d'un alliage haute résistance d'acier et de vanadium. Au cœur de la clé est la conception de type "slide-twist-slide" pour changer rapidement les tailles de clé. Pour modifier la taille l'utilisateur glisse la molette vers le centre la tourne de 180° et la glisse vers l'arrière pour la verrouiller en place.

Sizes: 5/16 - 3/8 - 7/16 - 1/2 - 9/16 - 5/8 - 11/16 - 3/4. It is fabricated from cold forged high-strength vanadium steel alloy. At the heart of the wrench is the slide-twist-slide design to quickly change wrench sizes. To change the size slides the carrier to the center. Twist it 180° and slides back to lock in place.



### "KEN-TOOL" CLÉ 8-EN-1 MÉTRIQUE

"KEN-TOOL" METRIC WRENCH 8-IN-1

20K-35776

Grandeurs 10 - 11 - 12 - 13 - 14 - 15 - 16 -17. Faite d'un alliage haute résistance d'acier et de vanadium. Au cœur de la clé est la conception de type "slide-twist-slide" pour changer rapidement les tailles de clé. Pour modifier la taille l'utilisateur glisse la molette vers le centre la tourne de 180° et la glisse vers l'arrière pour la verrouiller en place.

Sizes: 10 - 11 - 12 - 13 - 14 - 15 - 16 - 17. It is fabricated from cold forged high-strength vanadium steel alloy. At the heart of the wrench is the "slide-twist-slide" design to quickly change wrench sizes. To change the size slide the carrier to the center. Twist it 180° and slides back to lock in place.



### TIGE POUR TENIR LA ROUE ( BMW,VW,AUDI ) TROUSSE DE 8 PIÈCES

WHEEL PIN HOLDER FOR ( BMW,VW,AUDI ) KIT OF 8 PCS

21PT-14150

Retirez et installez facilement les roues sur les véhicules avec noix de type 'lug'(BMW, VW, AUDI)Quatre paires de tiges pilotes de goujon de roue filetées métriques, qui vous permet d'accrocher la roue sans avoir à la tenir en équilibre. Cela aide à empêcher la roue de tomber et causer des dommages ou des blessures. L'ensemble comprend 2 tiges de chaque format: 12 mm x 1,25 - 12 mm x 1,5 - 14 mm x 1,25 et 14 mm x 1,5 tiges filetées.

Easily Remove and Install Wheels on Vehicles with Lug Bolts ( BMW, VW, AUDI) Four pairs of Metric threaded wheel stud pilot pins allow you to hang the wheel without having to balance the wheel on the small lip of the hub. This helps prevent the wheel from falling and causing damage or injury. Set includes 2 each of 12mm x 1.25 - 12mm x 1.5 - 14mm x 1.25 and 14mm x 1.5 threaded pins.



# CHARTE LAMINÉE TORQUE EN COULEUR DIMENSION AFFICHE MURALE

LAMINATED TORQUE CHART POSTER SIZE

21PT-76900CHRT

Affiche murale mesurant 2" x 3". Fournit les spécifications pour voitures et camionnettes. Pour une utilisation avec les roues d'origine. Plastifiée pour la longévité. Livrée dans un tube de protection.

Wall chart measuring 2" x 3". Provides lug nut specifications for cars and light trucks. For use with original equipment wheels. Laminated for durability. Shipped in a protective mailing tube. Similar to tire guides lug nut torque chart.

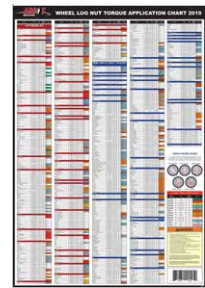

**LT 4300 1/2" Drive 3 Piece Twist Socket Lug Nut Removal System**  
**LT 4300 Système de retrait d'écrou de roue à douille torsadée 3 pièces à 1/2" carré**

This kit is for the removal of DAMAGED/ROUNDED 3/4"/19mm, 13/16", and 21mm lug nuts (LT4200A) and the majority of OEM and aftermarket LOCKING LUG NUTS (LT400-25). These sockets are dual sided. Works with a breaker bar or other related tool. No more pounding, chisels or torches. Includes an extractor punch (LT-400-7).

Ce kit est destiné au retrait des écrous de roue endommagés /arrondis de 3/4"/19mm, 13/16" et 21mm (LT4200A) et de la majorité des ÉCROUS DE BOUCLE DE VERROUILLAGE OEM et du marché secondaire (LT400-25). Ces prises sont à double face. Fonctionne avec une barre de coupe ou un autre outil connexe. Fini les coups, les ciseaux ou les torches. Comprend un poinçon d'extraction (LT-400-7).



**LT1600B, M, N, O, P, R, S, T, U, W & Y Heavy Duty 3/4" & 1" Drive Wheel Truck Torque Extensions**  
**LT1600B, M, N, O, P, R, S, T, U, W & Y et Y Extensions de couple pour camions à roues motrices robustes de 3/4" et 1"**

These heavy duty truck torque extensions are designed to work with a 3/4" or 1" drive impact gun and your lug nut sockets on large truck wheel nuts.

Ces extensions de couple pour poids lourds sont conçues pour fonctionner avec un pistolet à percussion de 3/4" ou 1" carré et vos douilles d'écrou de roue sur de gros écrous de roue de camion.

3/4" Drive Truck Extensions:  
 Rallonges de camion de 3/4" carré:  
 LT1600O - 175 Ft/Lbs., LT1600N - 250 Ft/Lbs.,  
 LT1600U - 350 Ft/Lbs., LT1600M - 475 Ft/Lbs.,

1" Drive Truck Extensions:  
 Extensions de camion 1" carré:  
 LT1600T - 175 Ft/Lbs., LT1600R - 250 Ft/Lbs.,  
 LT1600S - 350 Ft/Lbs., LT1600B - 400 Ft/Lbs.,  
 LT1600P - 475 Ft/Lbs., LT1600Y - 550 Ft/Lbs.,  
 LT1600W - 650 Ft/Lbs.



**LT 4400 1/2" Drive 6 Piece Twist Socket Removal Kit**  
**LT 4400 Trousse de retrait de douilles torsadées 6 pièces à 1/2" carré**

This kit easily removes damaged nuts, studs, pipe nipples and bolts. Simply place the twist socket on and twist the damaged fastener off - it's that easy. Comes mounted on a 1/2" rail, individually packaged. Includes an extractor punch.

Ce kit enlève facilement les écrous, les goujons, les mamelons et les boulons endommagés. Placez simplement la douille torsadée et dévissez la fixation endommagée - c'est aussi simple que cela. Livré monté sur un rail de 1/2", emballé individuellement. Comprend un poinçon extracteur.

LT 4400-30	19mm, 3/4"
LT 4400-35	13/16"
LT 4400-40	7/8"
LT 4400-45	15/16"
LT 4400-50	1"
LT-400-7	Extractor Punch poinçon extracteur





**We Make Good Ideas**  
 Nous fabriquons de bonnes idées

**LOCK TECHNOLOGY, INC.**  
 Toll Free 800-421-7241  
 www.ltitools.com  
 ltitools@ltitools.com





### "ASCOT" CLÉ À CHOCS PNEUMATIQUE MÉTAL 1/2" DR.

"ASCOT" AIR IMPACT WRENCH METAL 1/2" DR.

#### SPÉCIFICATIONS / SPECIFICATIONS

<b>09I-A2312RG</b>	Long 2"	600 ft-lb
<b>09I-A231RG</b>	court/short	600 ft-lb

Torque maximum: 600 lb. Poids: 5.6 lb. Vitesse à vide: 8000 RPM mécanisme à marteau double la configuration la plus populaire dans l'industrie du pneu.

Maximum torque: 600 lb. Weight: 5.6 lb free speed: 8000 RPM twin hammer mechanism proven design and the most popular configuration in the tire service industry.



### "ASCOT" CLÉ À CHOCS PNEUMATIQUE MÉTAL 1/2" DR.

"ASCOT" AIR IMPACT WRENCH METAL 1/2" DR.

#### SPÉCIFICATIONS / SPECIFICATIONS

<b>09I-A2312</b>	Long 2"	600 ft-lb
<b>09I-A231S</b>	court/short	600 ft-lb

Torque maximum: 600 lb. Poids: 5.6 lb. Vitesse à vide: 8000 RPM mécanisme à marteau double la configuration la plus populaire dans l'industrie du pneu.

Maximum torque: 600 lb. Weight: 5.6 lb free speed: 8000 RPM twin hammer mechanism proven design and the most popular configuration in the tire service industry.



### "C.P." "CLASSIC" CLÉ À CHOCS PNEUMATIQUE ROBUSTE 1/2" DR. (COURT 610 PI/LB)

"C.P." "CLASSIC" SUPER-DUTY AIR IMPACT WRENCH 1/2" DR. (SHORT 610 FT/LB)

**09I-CP749**

Moteur puissant et résistant fournissant un couple élevé. Idéal pour la maintenance générale et les réparations. Mécanisme de chocs \*springhammer\* breveté. Bouton poussoir d'inversion utilisable à une seule main et avec 4 réglages de puissance. Plage de couple utilisable en marche avant 68-310 n.m. 50-450 pi/lb. Vitesse à vide 6400 tr/min. Poids 2.5 kg (5-1/2 lb).

Powerful and resistant motor delivering high torque. Ideal for general maintenance and repairs. "Chicago Pneumatic" patented clutch. One-handed reverse button with 4-power settings. Working torque range (fwd) 68-610 nm (50-450 ft-lb). Free speed: 6400 RPM. Net weight : 2.5 kg (5-1/2 lb).



### "C.P." "CLASSIC" CLÉ À CHOCS PNEUMATIQUE ROBUSTE EN MÉTAL 1/2" DR. (LONG. 2" 625 PI/LB)

"C.P." "CLASSIC" SUPER-DUTY AIR IMPACT METAL WRENCH 1/2" DR. (LONG. 2" 625 FT/LB)

**09I-CP749-2**

Extension 2". Très robuste pour la mécanique automobile générale. Torque maximum 625 lb. Poids 2.6 kg (4-1/2 lb). Mécanisme de chocs \*springhammer\* breveté. Bouton poussoir facile avec 4 réglages de puissance.

2" shaft. Super duty. Ideal for general automotive service tire and body shop. Maximal torque: 625 lb. Weight: 2.6 kg (4-1/2 lb). Impact wrench with "Chicago Pneumatic" patented springhammer clutch. One handed push button forward/reverse with 4 positive power settings. .

**"C.P." CLÉ À CHOCS PNEUMATIQUE EN ALUMINIUM 1/2" DR. (COMPACT 450 PI/LB)****"C.P." AIR IMPACT ALUMINIUM WRENCH 1/2" DR. (COMPACT 450 FT/LB)****09I-CP7732**

Ultra compact . Le meilleur ratio poids/puissance. Protection avant d'acier et corps d'aluminium serrage/desserrage d'une seule main pour droitier comme pour gaucher avec 3 positions de puissance. Longueur 4.4". Poids 1.3 kg (2.9 lbs) Mécanisme de type \*single hammer\*. Plage de couple de travail en position avant 138-420 n.m. (102-310 pi/lb). Torque maximum (renverse) 610 n.m. (450 pi/lb).

Ultra compact. Best power to weight ratio. Steel front cover and aluminum body. One hand operation forward/reverse by either left or right handed users. 3 setting positions. Length: only 4.4". Weight 1.3 kg (2.9 lb) Jumbo hammer. Working torque range (fwd): 138-420 nm. (120-310 ft/lb). Maximal torque (reverse): 610 nm (450 ft/lb).

**"C.P." CLÉ À CHOCS PNEUMATIQUE COMPOSITE 1/2" DR. (LONG. 2" 922 PI/LB)****"C.P." AIR IMPACT COMPOSITE WRENCH 1/2" DR. (LONG.2" 922 FT-LB)****09I-CP7748-2**

Extension 2". Très robuste et bien équilibrée. Pour la mécanique automobile générale. Torque maximale : 922 lb. Torque de travail : 102-786 ft/lb. Poids : 2.8 kg. Technologie S2S et 3 réglages de puissance.

Shaft 2". Super duty and well balanced. Ideal for general automotive service tire and body shop. Maximum torque: 922 lb. Working torque 102-786 ft/lb. Weight: 2.8 kg. S2S Technology with 3 positive power settings.

**"C.P." CLÉ À CHOCS PNEUMATIQUE 1/2" DR. (LONG. 2" 66 A 960 PI/LB)****"C.P." AIR IMPACT WRENCH 1/2" DR. (LONG.2" 66 TO 960 FT/LB )****09I-CP7748-2TL**

Couple de 1 position limité en marche avant autour de 66 ft.lb / 90 Nm 960 pi-lb / 1300 Nm de couple maximal. Système de marche arrière à une main (système Ring). Plaques d'extrémité anodisées dures. Cylindre en aluminium chromé dur. Mécanisme à double marteau. Poids 4,4 lb grâce à son boîtier de moteur composite. Poignée courbée avec matériau en caoutchouc. Résistant à la plupart des produits chimiques utilisés dans les ateliers. Poignée en caoutchouc à l'arrière. Ne glisse pas lorsqu'il est dans la main de l'opérateur, même s'il est sale ou huileux.

Torque from 1 position limited in forward gear around 66 ft.lb / 90 Nm 960 ft-lb / 1300 Nm of maximum torque. One-handed reverse system (Ring system). Hard anodized end plates. Hard chromed aluminum cylinder. Double hammer mechanism. Weight 4.4 lb thanks to its composite motor housing. Curved handle with rubber material. Resistant to most chemicals used in workshops. Rubber grip on the back. Will not slip when in the operator's hand, even if it is dirty or oily.



### "C.P." CLÉ À CHOCS PNEUMATIQUE EN COMPOSITE 1/2" DR. (LONG. 2" 955 PI/LB)

"C.P." AIR IMPACT COMPOSITE WRENCH 1/2" DR. (LONG. 2" 955 FT/LB)

**09I-CP7749-2**

Extension 2". Très robuste et bien équilibrée. Pour la mécanique automobile générale. Torque maximum 955 lb. Torque de travail 100-520 pi/lb. Poids 2.1 kg (4.6 lb). Technologie S2S et 3 réglages de puissance.

2" shaft. Super duty and well balanced. Ideal for general automotive service tire and body shop. Maximal torque: 955 lb. Working torque: 100-520 ft/lb. Weight: 2.1 kg (4.6lb). S2s technology with 3 positive power settings.



### "I.R." TITANIUM CLÉ À CHOCS PNEUMATIQUE 1/2" DR.

"I.R." TITANIUM AIR IMPACT WRENCH 1/2" DR.

#### SPÉCIFICATIONS / SPECIFICATIONS

<b>09I-IR2235QTI</b>	court/short	900 ft-lb	(silencieux/quiet)
<b>09I-IR2235QTI-2</b>	long 2"	900 ft-lb	(silencieux/quiet)
<b>09I-IR2235TIMAX</b>	court/short	930 ft-lb	

Poids 4.7 lb. Elle est construit avec un corps de titane de plaque d'acier et de composite qui protège l'outil des environnements plus rudes. Boyau min. 3/8". Entrée 1/4" NPT-F.

Weight 4.7 lb. It's built with: - a titanium hammercase - steel-wear plate - composite housing that protect the tool from the harshest environments. Hose minimum size 3/8". Air inlet NPT-F 1/4".



### "I.R." CLÉ À CHOCS PNEUMAT. EN TITANIUM 1/2" DR. (LONG 930 PI/LB)

"I.R." TITANIUM AIR IMPACT WRENCH 1/2" DR. (LONG 930 FT/LB)

**09I-IR2235TIMAX-2**

Corps de titanium. Le plus robuste et léger de sa catégorie. Pour la mécanique automobile générale. Boyau min. 3/8". Entrée d'air 1/4" NPT-F.

Titanium case. The most powerful and lightweight impact in his class. Ideal for general automotive service tire and body shop. Hose minimum size 3/8". Air inlet NPT-F 1/4".



### "I.R." CLASSIC CLÉ À CHOCS PNEUMATIQUE 1/2" DR.

"I.R." CLASSIC AIR IMPACT WRENCH 1/2" DR.

#### SPÉCIFICATIONS / SPECIFICATIONS

<b>09I-IR231C</b>	court/short	600 ft-lb	
<b>09I-IR231H-2</b>	long 2"	590 ft-lb	

Le plus populaire et économique pour la mécanique automobile générale. Boyau min. 3/8". Entrée d'air 1/4" NPT-F.

The most popular & economic impact wrench ideal for general automotive service & tire. Min hose size 3/8". Air inlet NPT-F 1/4".



### "I.R." IMPACT 1/2" DR. (LONG. 2" ) AVEC BOYAU 1/2" X 32' L. INCLUS

"I.R." IMPACT 1/2" DR. (LONG. 2") WITH AIR HOSE 1/2" X 32' L. INCLUDED

**09I-IR231H-2 PROMO**

Extension 2". La plus populaire et économique pour la mécanique automobile générale.

2" Shaft. The most popular and economic impact wrench. Ideal for general automotive service and tire.

**"ACSOT" CLÉ À CHOCS PNEUMATIQUE ROBUSTE 3/4" DR. (COURT 1100 PI/LB)****"ASCOT" SUPER AIR IMPACT WRENCH 3/4" DR. (SHORT 1100 FT/LB)****09I-A261**

Très robuste. Idéale pour la réparation de camions et autobus. Poids 14 lb. Entrée d'air 3/8".

Super duty. Ideal for truck and bus repairs. Weight: 14 lb. Air inlet 3/8".

**"C.P." "CLASSIC" CLÉ À CHOCS PNEUMATIQUE ROBUSTE EN MÉTAL 3/4" DR. (COURT 1000 PI/LB)****"C.P." "CLASSIC" SUPER-DUTY AIR IMPACT METAL WRENCH 3/4" DR. (SHORT 1000 FT/LB)****09I-CP772**

Très robuste. Idéal pour la réparation de camions et autobus. Torque maximum 1000 lb. Entrée d'air 3/8" à tête pivotante. Bouton poussoir facile avec 4 réglages de puissance. Les produits "Chicago Pneumatic" de type \*Classic\* accomplissent les tâches comme ils le font depuis des décennies. Ils sont dotés d'un style authentique que vous avez appris à aimer.

Super duty. Ideal for truck and bus repair. Maximal torque: 1000 lb. Air inlet 3/8". Swivel 360° to prevent hose kinks. One handed push button forward/reverse with 4 positive power settings. "Classic Chicago Pneumatic" products such as these get jobs done as they have for decades. Featuring authentic styling.

**"C.P." "CLASSIC" CLÉ À CHOCS PNEUMATIQUE ROBUSTE EN MÉTAL 3/4" DR. (LONG. 6" 1000 PI/LB)****"C.P." "CLASSIC" SUPER-DUTY AIR IMPACT METAL WRENCH 3/4" DR. (LONG. 6" 1000 FT/LB)****09I-CP772-6**

Extension 6". Très robuste. Idéale pour la réparation de camions et autobus. Torque maximum 700 lb. Entrée d'air 3/8". À tête pivotante. Bouton poussoir facile avec 4 réglages de puissance.

6" shaft. Super duty. Ideal for truck and bus repairs. Maximal torque: 700 lb. Air inlet 3/8". Swivel 360° to prevent hose kinks. One handed push button forward/reverse with 4 positive power settings.

**"C.P." CLÉ À CHOCS PNEUMATIQUE 3/4" DR. (LONG. 6" 1268 PI/LB)****"C.P." PNEUMATIC AIR IMPACT WRENCH 3/4" DR. (LONG. 6" 1268 FT/LB)****09I-CP7763-6**

Clé à chocs 3/4" avec jonc de retenu. Arbre long (6"). Mécanisme de chocs double marteau. 1630 Nm de couple max en desserrage. Inversion de sens et régulateur de puissance.

3/4" impact wrench with retaining ring. Long shaft (6"). Double hammer impact mechanism. 1630 Nm of maximum torque when loosening. Direction reversal and power regulator.

**"I.R." CLÉ À CHOCS PNEUMATIQUE ROBUSTE 3/4" DR. (COURT 1200 PI/LB)****"I.R." SUPER DUTY AIR IMPACT WRENCH 3/4" DR. (SHORT 1200 FT/LB)****09I-IR261**

Très robuste. Idéale pour la réparation de camions et autobus. Poids 5.6 kg. Boyau min 1/2". Entrée d'air 3/8" NPT-F.

Super duty. Ideal for truck and bus repairs. Weight 5.6 kg. Air inlet 3/8" NPT-F. Hose minimum 1/2".





### "I.R." CLÉ À CHOCS PNEUMATIQUE ROBUSTE 3/4" DR. (LONG. 6" 1200 PI/LB)

"I.R." DUTY AIR IMPACT WRENCH 3/4" DR. (LONG. 6" 1200 FT/LB)

09I-IR261-6

Extension 6". Très robuste. Idéale pour la réparation de camions et autobus.  
Entrée d'air 3/8".

6" shaft. Super duty. Ideal for truck and bus repairs. Air inlet 3/8".



### "ASCOT" ROBUSTE CLÉ À CHOCS PNEUMATIQUE 1" DR. (LONG. 6" 1920 PI/LB)

"ASCOT" DUTY AIR IMPACT WRENCH 1" DR. (LONG 6" 1920 FT/LB)

09I-A778-6

Extension 6". Torque maximum 1920 lb. Torque de travail 370-1475 pi/lb. Vitesse à vide 5200 tr/min. Entrée d'air 1/2" NPT-F. Boyau min. 1/2". Fabriquée dans les mêmes conditions que les marques populaires dans le domaine du changement de pneu.

6" extended anvil. Maximal torque: 1920 lb. Working torque: 370-1475 ft/lb. Free speed: 5200 RPM. Air inlet NPT-F 1/2". Hose minimum 1/2". Proven design and the most popular configuration in the tire service industry.



### "C.P." ROBUSTE CLÉ À CHOCS PNEUMATIQUE 1" DR. (LONG 6" 1920 FT-LB)

"C.P." HD AIR IMPACT WRENCH 1" DR. (LONG 6" 1920 FT/LB)

09I-CP7782-6

Extension 6". Torque maximum 1920 lb. Torque de travail 370-1475 pi/lb. Poids 25.5 lb. Robuste et bien équilibré pour la réparation et changement de pneus de camion. Technologie 4 réglages de puissance avant/arrière.

6" extended anvil. Maximal torque: 1920 lb. Working torque: 370-1475 ft/lb. Weight: 25.5 lb. Heavy duty and well balanced. Ideal for truck repair and tire changing. Technology with 4 positive power settings back/forth.



### "C.P." ROBUSTE CLÉ À CHOCS PNEUMATIQUE "SPLINE" DR. (LONG 6" 1920 FT-LB)

"C.P." HD AIR IMPACT WRENCH SPLINE DR. (LONG 6" 1920 FT/LB)

09I-CP7782-SP6

Extension 6". Torque maximum 1920 lb. Torque de travail 370-1475 pi/lb. Poids 25.5 lb. Robuste et bien équilibré pour la réparation et changement de pneus de camion. Technologie 4 réglages de puissance avant/arrière.

6" extended anvil. Maximal torque: 1920 lb. Working torque: 370-1475 ft/lb. Weight: 25.5 lb. Heavy duty and well balanced. Ideal for truck repair and tire changing. Technology with 4 positive power settings back/forth.



### "I.R." ROBUSTE CLÉ À CHOCS PNEUMATIQUE 1" DR. (LONG. 6" 1450 PI/LB)

"I.R." HD AIR IMPACT WRENCH 1" DR. (LONG. 6" 1450 FT/LB)

09I-IR285-6

Extension 6". Très robuste et bien équilibrée pour la réparation et changement de pneus de camion. Poids 12.6 kg. Technologie de type \*fast-torque\*.

6" shaft. Super duty and well balanced ideal for truck repair and tire changing. Weight: 12.6 kg. Fast-torque technology.

**"I.R." ROBUSTE CLÉ À CHOCS PNEUMATIQUE 1" DR. (2100 PI/LB)****"I.R." HD AIR IMPACT WRENCH 1" DR. (2100 FT/LB)****09I-IR2850MAX**

Très robuste et bien équilibrée pour la réparation et changement de pneus de camion. Poids 9 kg. Technologie de type fast-torque.

Super duty and well balanced ideal for truck repair and tire changing. Weight: 9 kg. Fast-torque technology.

**"URYU" CLÉ À CHOCS PNEUMATIQUE 1" DR. (LONG. 6" 1475 PI/LB)****"URYU" AIR IMPACT WRENCH 1" DR. (LONG. 6" 1475 FT/LB)****09I-U381L**

Extension 6". Boyau min. 1/2". Entrée d'air 1/2" npt-f. 1032-1475 pi/lb. Très robuste léger et très bonne qualité pour la réparation et changement de pneus de camions de tracteurs et d'équipements lourds.

6" shaft. Hose minimum 1/2". Air inlet npt 1/2". 1032 - 1475 ft/lb. Heavy duty. Lightweight and high quality ideal for: - truck - tractor - heavy vehicles for repair and tire changing.

**"DOTCO" MEULEUSE PNEUMATIQUE 3200 RPM****"DOTCO" AIR BUFFER 3200 RPM****09B-10L1096-40****"DOTCO" MEULEUSE PNEUMATIQUE 0.3 HP 30 000 RPM ALU AVEC PROTECTION C. 1/4"****"DOTCO" AIR BUFFER 0.3 HP 30 000 RPM ALU WITH BAIL COLLET 1/4"****09B-10L1097-36**

Corps en composite résistant et ergonomique. Taille compacte pour le contrôle ultime. Un accès facile aux zones confinées. Idéale pour la coupe et le travail de moule ainsi que l'ébavurage. Collet 1/4".

Durable and ergonomic composite housing. Compact size for ultimate control. Easy access to confined areas. Ideal for the cut and mold work as well as deburring. Collet size 1/4".

**"DOTCO" MEULEUSE PNEUMATIQUE 0.3 HP 30 000 RPM EN COMPOSITE****"DOTCO" AIR BUFFER 0.3 HP 30 000 RPM COMPOSITE****09B-12L1080-36**

Corps en composite résistant et ergonomique. Taille compacte pour le contrôle ultime. Un accès facile aux zones confinées. Idéale pour la coupe et le travail de moule ainsi que l'ébavurage. Meuleuse équipée de levier de sécurité de type \*lock-off\*. Prise 1/4".

Durable and ergonomic composite housing. Compact size for ultimate control. Easy access to confined areas. Ideal for the cut and mold work as well as deburring. Standard equipped with lock-off lever. Collet size 1/4".



## "RPG" MEULEUSE PNEUMATIQUE 3700 RPM ENLÈVE BANDE

"RPG" AIR BUFFER 3700 RPM PINSTRIPE REMOVAL

09B-AST203B

Polisseuse avec moteur puissant spécialement conçue pour utilisation avec efface magique. Pour enlever la matière adhésive telle que le ruban double-face. Court et léger. Clé incluse pour faciliter le retrait de l'efface. Entrée d'air 1/4" NPT.

Increased motor size buffer designed for magic eraser. To remove adhesives and the double-faced tapes. Short and lightweight. Spanner wrenches included for easy removal of eraser. Air inlet NPT 1/4".



## "C.P." PONCEUSE PNEUMATIQUE ROBUSTE 5000 RPM 0.71 HP CAP. 7" PR. 5/8"

"C.P." HD AIR ANGLE SANDER 5000 RPM 0.71 HP CAP. 7" T. 5/8"

09B-CP7269S

Moteur puissant pour la productivité. Durable et faibles vibrations. Parfaite pour le lissage des soudures de la peinture l'enlèvement de la rouille et l'épierreage. Vitesse 5000 tr/min. Poids 2.3 kg (5.1 lb). Poignée latérale.

Powerful motor for productivity. Low vibrations and durability. Perfect for: - weld smoothing - paint - rust - stone removal. Speed: 5000 RPM. Weight: 2.3 kg (5.1 lb). Side handle.



## "C.P." CLASSIC MEULEUSE D'ANGLE PNEUMATIQUE 4" 13 000 RPM

"C.P." CLASSIC HD ANGLE GRINDER 4" 13 000 RPM

09B-CP854

Durabilité accrue et faible niveau de vibrations maniabilité. Vitesse 13 000 tr/min. Poids 1.7 kg. Poignée latérale. Entrée d'air 1/4". Collet 3/8" + adaptateur 5/8".

Heavy duty. Low vibrations. Easy handling speed: 13 000 RPM Weight: 1.7 kg. Side handle. Air inlet 1/4". Collet 3/8" + adapt 5/8".



## "C.P." CLASSIC MEULEUSE PNEUMATIQUE 1/4" 24 000 RPM

"C.P." CLASSIC AIR DIE GRINDER 1/4" 24 000 RPM

09B-CP860

Puissante et polyvalente. Confort ergonomique. Vitesse 24 000 tr/min. Poids 0.57 kg. Entrée d'air 1/4".

Powerful and versatile. Ergonomic comfort. Speed: 24 000 RPM. Weight: 0.57 kg. Air inlet 1/4".



## "C.P." MEULEUSE PNEUMATIC 1/4' 22000 RPM

"C.P." AIR DIE 1/4' GRINDER 22000 RPM

09B-CP872-K

Puissante et polyvalente. Confort ergonomique. Vitesse 22 000 tr/min. Poids 0.57 kg. Entrée d'air 1/4". Powerful and versatile. Ergonomic comfort. Speed: 22 000 RPM. Weight: 0.57 kg. Air inlet 1/4".



## "C.P." POLISSEUR À BASSE VITESSE PNEUMATIQUE 2800 RPM

"C.P." LOW SPEED AIR BUFFER 2800 RPM

09B-CP873-K

Outil dédié à l'activité pneumatique. Tuyau flexible de raccordement et d'échappement arrière inclus. Vitesse 2800 tr/min. Poids 1.02 kg. Entrée d'air 1/4".

Tool dedicated to the tire business. Hose connection and back exhaust included. Speed: 2800 RPM. Weight: 1.02 kg. Air inlet 1/4".

**"C.P." MEULEUSE ANGLE 120° PNEUMATIQUE SILENCIEUSE 1/4" 23 000 RPM****"C.P." ANGLE DIE GRINDER 120° 1/4" 23 000 RPM QUIET****09B-CP9108QB**

Moteur puissant 240 W grande vitesse à vide 23 000 tr/min. Faible niveau sonore 81 db(a). Régulateur de vitesse corps composite échappement arrière.

Powerful motor 240 W. High speed empty 23 000 RPM. Low noise level: only 81 db(a) rear exhaust. Cruise control composite body rear exhaust.

**"C.P." MEULEUSE D'ANGLE PNEUMATIQUE 4.5" 12 000 RPM****"C.P." 4.5" ANGLE GRINDER 12 000 RPM****09B-CP9122BR**

Meuleuse d'angle ø 115 mm (4.5"). Arbre de sortie fileté 5/8"-11. Moteur puissant 700 W. Protecteur orientable. Carter moteur d'alliage d'aluminium. Pignon renvoi d'angle denture épicycloïdale. Poignée latérale ergonomique.

Keyless adjustable protective guard aluminum alloy housing helical bevel gear design. 4-1/2" (115 mm) wheel capacity Spindle thread 5/8"-11. 0,8 hp (600 W) governed motor. ergonomic side handle

**"I.R." DÉTARTEUR À AIGUILLE PNEUMATIQUE 4600 RPM****"I.R." PNEUMATIC NEEDLE SCALER 4600 RPM****09B-IR125**

Pour usage courant fiable et économique pour le nettoyage ou le décapage de la peinture de la rouille ou de la crasse. Vitesse 4600 coups par minute. Peut changer les aiguilles usées. Entrée d'air 1/4".

Durable. Dependable. Economical solution for surface preparation work involving the cleaning or removal: - paint - rust - dirt. Speed: 4600 blows per minute. You change the needles when they are used. Air inlet 1/4".

**"I.R." MEULEUSE À ANGLE PNEUMATIQUE 20 000 RPM****"I.R." ANGLE AIR DIE GRINDER 20 000 RPM****09B-IR302B**

Puissante et polyvalente. Confort ergonomique. Vitesse 20 000 tr/min. Poids 1.28 kg. Entrée d'air 1/4".

Powerful. Versatile. Ergonomic comfort. Speed: 20000 RPM. Weight: 1.28 kg. Air inlet 1/4".

**"I.R." PONCEUSE D'ANGLE PNEUMATIQUE 7" 5000 RPM****"I.R." 7" ANGLE AIR SANDER 5000 RPM****09B-IR313A**

Ponceuse d'angle pneumatique 7" 5000 rpm

7" angle air sander 5000 rpm





### "I.R." POLISSEUSE PNEUMATIQUE 5" 18 000 RPM

"I.R." AIR SANDER 5" 18 000 RPM

**09B-IR317A**

Ponceuse grande vitesse 5" compacte et légère. Pads de 3" et 5" inclus. Vitesse 18 000 tr/min. Poids de l'outil 1.04 kg. Hauteur 6.5". Entrée d'air 1/4".

High speed air sander 5". Compact and lightweight backing pads 3" and 5" included. Speed: 18.000 RPM. Tool weight: 1.04 kg. Overall length: 6.5". Air inlet 1/4".



### "I.R." MEULEUSE À BASSE VITESSE PNEUMATIQUE 3000 RPM

"I.R." LOW SPEED AIR BUFFER 3000 RPM

**09B-IR327LS**

Outil dédié à l'activité pneumatique. Tuyau flexible de raccordement et d'échappement arrière. Vitesse 3000 tr/min. Poids 1.13 kg. Entrée d'air 1/4".

Tool dedicated to the tire business. Hose connection and back exhaust. Speed: 3000 RPM. Weight: 1.13 kg. Air inlet 1/4".



### "I.R." MEULEUSE D'ANGLE PNEUMATIQUE 4.5" 12 000 RPM

"I.R." 4.5" ANGLE GRINDER 12 000 RPM

**09B-IR3445MAX**

La meuleuse 3445MAX-M est l'outil idéal pour le décapage de haute performance. Cette meuleuse d'angle pneumatique de 115 mm associe un régulateur interne empêchant virtuellement toute survitesse. Un puissant moteur de 0,66 kW au régime de 12000 tr/min. Son rapport poids/puissance, le meilleur de sa catégorie et optimise la vitesse de décapage.

The 3445MAX-M Grinder is the ideal tool for high performance stripping. This 115mm pneumatic angle grinder features an internal regulator that virtually prevents overspeed. A powerful 0.66 kW engine at a speed of 12,000 rpm. Its best-in-class power-to-weight ratio optimizes stripping speed.



### "ASCOT" MEULEUSE À BASSE VITESSE PNEUMATIQUE 2800 RPM

"ASCOT" LOW SPEED AIR BUFFER 2800 RPM

**09B-QM873QM**

Outil dédié à l'activité pneumatique. Tuyau flexible de raccordement et d'échappement arrière inclus. Vitesse 2800 tr/min. Poids 1.02 kg. Entrée d'air 1/4".

Tool dedicated to the tire business. Hose connection and back exhaust included. Speed: 2800 RPM. Weight: 1.02 kg. Air inlet 1/4".



### "ASCOT" MEULEUSE PNEUMATIQUE TÊTE JACOBS 20 000 RPM

"ASCOT" AIR DIE GRINDER JACOBS HEAD 20 000 RPM

**09B-S4038REK-JC**

Tête type "Jacobs". Puissante et polyvalente. Confort ergonomique. Vitesse 20 000 tr/min. Poids 1.00 kg. Entrée d'air 1/4".

Powerful. Versatile. Ergonomic comfort head Jacobs style. Speed: 20 000 RPM. Weight: 1.00 kg. Air inlet 1/4".

**"ASCOT" ENSEMBLE MEULEUSE PNEUMATIQUE AVEC RACCORD RAPIDE ET LIGNE D'ÉCHAPPEMENT 20 000 RPM****"ASCOT" AIR BUFFER W/QUICK CHANGE CHUCK AND REAR EXHAUST HOSE KIT 20000 RPM****09B-S6010REK-CH**

Raccord à changement rapide .437". Puissante et polyvalente. Confort ergonomique. Vitesse 20 000 tr/min. Poids de l'outil 0.45kg. Entrée d'air 1/4".

Quick change chuck .437". Powerful. Versatile. Ergonomic comfort. Speed: 20 000 RPM. Tool weight: 0.45 kg. Air inlet 1/4".

**"ASCOT" MEULEUSE PNEUMATIQUE 4000 RPM****"ASCOT" AIR BUFFER 4000 RPM****09B-S6550REK**

Outil dédié à l'activité pneumatique. Tuyau flexible de raccordement et d'échappement arrière inclus. Vitesse 4000 tr/min. Entrée d'air 1/4".

Tool dedicated to the tire business. Hose connection and back exhaust included. Speed: 4000 RPM. Air inlet 1/4".

**"URYU" MEULEUSE PNEUMATIQUE TÊTE JACOBS 23 000 RPM****"URYU" JACOBS HEAD AIR DIE GRINDER 23 000 RPM****09B-UD50S-200**

Tête type Jacobs. Puissante et polyvalente. Confort ergonomique. Vitesse 23 000 tr/min. Poids 0.70 kg. Ouverture maximale mandrin: 5/16". Entrée d'air 1/4".

Powerful. Versatile. Ergonomic comfort "Jacobs" head style. Speed: 23 000 RPM. Weight: 0.70 kg. Nominal chuck size: 5/16". Air inlet 1/4".

**"URYU" MEULEUSE PNEUMATIQUE 2900 RPM****"URYU" AIR BUFFER 2900 RPM****09B-UD60S29**

Capacité de perçage 5/16. Vitesse libre 2900 RPM. Longueur globale 6 ½. Poids avec mandrin 2,43 LB. Type de broche 3/8-24UNF. Taille nominale mandrin 5/16

Drilling capacity 5/16. Free speed 2900 RPM. Overall length 6 ½. Weight with chuck 2.43LB. Type of spindle 3/8-24UNF. Nominal Chuck Size 5/16

**"URYU" MEULEUSE PNEUMATIQUE HORIZONTALE 14 600 RPM****"URYU" HORIZONTAL AIR DIE GRINDER 14 600 RPM****09B-UG65EBL**

Puissante et polyvalente. Confort ergonomique. Vitesse 14 600 tr/min. Poids 1.40 kg. Entrée d'air 1/4".

Powerful. Versatile. Ergonomic comfort. Speed: 14 600 RPM. Weight: 1.40 kg. Air inlet 1/4".



### "COUNTERACT" VISSEUSE PNEUMATIQUE 1/4" 1800 RPM

"COUNTERACT" AIR SCREWDRIVER 1/4" 1800 RPM

09D-CA1438

Faible vitesse (1800 rpm) - faible couple - adhérence confortable et vitesse variable. Conçu pour être utilisé avec l'outil de nettoyage de goujons CBB - la piste d'écrous CBB ainsi que de nombreuses autres applications à basse vitesse. Features low speed (1800rpm) - low torque - comfort grip - and variable speed. Designed to be used with the CBB Stud Cleaning tool - the CBB Nut Track as well as many other low-speed applications.



### "C.P." VISSEUSE PNEUMATIQUE 1/4" 1800 RPM

"C.P." AIR SCREWDRIVER 1/4" 1800 RPM

09D-CP780

L'embrayage rapide améliore la productivité et la durabilité. Vissage rapide. Outil idéal pour : - la réparation générale - l'assemblage mécanique - le bois - le pvc - les ateliers de carrosserie.

Fast screwing for better productivity. Reliable and easy-to-adjust cushion clutch. Ideal tool for: - general repair - wood - pvc - refurbishing applications.



### "C.P." PERÇEUSE À AIR MANDRIN

"C.P." AIR DRILL CHUCK

#### SPÉCIFICATIONS / SPECIFICATIONS

09D-CP785	3/8"	2400 RPM
09D-CP785H	1/2"	500 RPM



### "C.P." CLASSIC PERÇEUSE À AIR MANDRIN 1/2" 500 RPM RÉVERSIBLE

"C.P." CLASSIC AIR DRILL CHUCK SIZE 1/2" 500 RPM REVERSIBLE

09D-CP789HR

Puissante et polyvalente. Confort ergonomique et durabilité. Vitesse 500 tr/min. Réversible. Entrée d'air 1/4".

Powerful. Versatile. Ergonomic comfort. Heavy duty. Speed: 500 RPM. Reversible. Air inlet 1/4".



### "I.R." PERÇEUSE À AIR MANDRIN 1/2" 500 RPM

"I.R." AIR DRILL CHUCK SIZE 1/2" 500 RPM

09D-IR7803A

Puissante et polyvalente. Confort ergonomique et durabilité. Vitesse 500 tr/min. Ergonomic comfort. Heavy duty. Speed: 500 RPM



### "I.R." PERÇEUSE À AIR MANDRIN 90DEG. 3/8" 1800 RPM

"I.R." AIR DRILL 90DEG. 3/8" 1800 RPM

09D-IR7807R

Puissante et polyvalente. Confort ergonomique et durabilité. Vitesse 1800 tr/min. Ergonomic comfort. Heavy duty. Speed: 1800 RPM

**"C.P." CLASSIC" CLÉ À CLIQUET PNEUMATIQUE 3/8" DR. (50 PI/LB)**

"C.P." CLASSIC" AIR RATCHET 3/8" DR. (50 FT/LB)

**09R-CP828**

Utilisation facile dans les endroits restreints. Bouton d'inversion pratique pour un changement de sens rapide. Entrée d'air 1/4" NPT.

Easy to use in tight areas reverse practical button for a quick change of direction. Air inlet NPT 1/4".

**"I.R." CLÉ À CLIQUET PNEUMATIQUE 3/8" DR. (54 PI/LB)**

"I.R." AIR RATCHET 3/8" DR. (54 FT/LB)

**09R-IR107**

Utilisation facile dans les endroits restreints. Bouton d'inversion pratique pour un changement de sens rapide. Entrée d'air 1/4" NPT.

Easy to use in tight areas. Reverse practical button for a quick change of direction. Air inlet NPT 1/4".

**BURIN PERCUTEUR PNEUMATIQUE COUPE RIVET 5/8 S.401**

CHISEL ZIP GUN RIVET CUTTER 5/8 S.401

**09A-46050**

Coupe rivet prise .401. Longueur 165 mm (6.5") Largeur 16 mm (5/8")

Rivet cutter shank .401 Length: 165 mm (6.5") Width: 16 mm (5/8")

**BURIN PERCUTEUR PNEUMATIQUE SÉPARATEUR BAGUE S.401**

CHISEL ZIP GUN BUSHING SPLITTER S.401

**09A-46052**

Séparateur de bague. Prise .401. Longueur 158.8 mm (6-1/4")

Bushing splitter shank .401 Length: 158.88 mm (6-1/4")

**BURIN PERCUTEUR PNEUMATIQUE CISEAU MÉTAL 3/4" S.401**

CHISEL ZIP GUN FLAT CHISEL 3/4 SHANK S.401

**09A-46073**

Ciseau à métal. Prise .401. Lame 3/4". Longueur 6-1/2".

Flat chisel shank .401 Blade: 3/4" Length: 6-1/2"

**BURIN PERCUTEUR PNEUMATIQUE MARTEAU LISSAGE S.401**

CHISEL ZIP GUN SMOOTHING HAMMER S.401

**09A-46091**

Marteau à lissage. Tête 1-3/4". Prise .401. Longueur 76 mm (3"). Largeur 44 mm (1-3/4").

Smoothing hammer head 1-3/4" shank .401 Length: 76 mm (3"). Width: 44 mm (1-3/4")



**BURIN PERCUTEUR PNEUMATIQUE CISEAU À RIVETS****S.498**

CHISEL ZIP GUN RIVET CUTTER S.498

**09A-47050**

Ciseau à rivet. Prise .498 lame 5/8". Longueur 5-3/4".

Rivet cutter shank .498 Blade: 5/8" Length: 5-3/4"

**BURIN PERCUTEUR PNEUMATIQUE LARGE CISEAU 1-1/4" S.498**

CHISEL FOR ZIP GUN WIDE CHISEL 1-1/4" S.498

**09A-47051**

Ciseau à tête large et grattoir. Prise .498 lame 1-1/4" Longueur 7"

Wide chisel and scraper shank .498 Size: 1-1/4" Length: 7"

**BURIN PERCUTEUR PNEUMATIQUE FOURCHE S.498**

CHISEL ZIP GUN FORK S.498

**09A-47061**

Ciseau en fourche. Prise .498 Largeur 32 mm (1-1/4") Longueur 180 mm (7")

Separator fork shank .498 Width: 32 mm (1-1/4") Length: 180 mm (7")

**BURIN PERCUTEUR PNEUMATIQUE CISEAU PLAT 5/8" S.498**

CHISEL ZIP GUN FLAT CHISEL 5/8" S.498

**09A-47073**

Ciseau plat. Prise .498. lame 5/8". Longueur 7".

Flat chisel shank .498 Blade: 5/8" Length: 7"

**BURIN PERCUTEUR PNEUMATIQUE POINÇON DROIT****S.498**

CHISEL ZIP GUN STRAIGHT PUNCH S.498

**09A-47074**

Poinçon droit. Prise .498. Longueur 180 mm (7"). Largeur 12.5 mm (0.498").

Straight punch shank .498 Length: 180 mm (7") Width: 12-1/2 mm (.498")

**BURIN PERCUTEUR PNEUMATIQUE POINÇON EFFILÉ****S.498**

CHISEL FOR ZIP GUN TAPERED PUNCH S.498

**09A-47078**

Poinçon pointu. Prise .498. Longueur 7".

Tapered punch prise .498 Length: 7"

**BURIN PERCUTEUR PNEUMATIQUE MARTEAU 1-3/4" S.498**

CHISEL ZIP GUN HAMMER 1-3/4" S.498

**09A-47091**

Marteau à lissage. Tête 1-3/4". Prise .498. Longueur 76 mm (3").  
Smoothing hammer head 1-3/4" Shank .498 Length: 76 mm (3")

**POINCON DROIT POUR PERCUTEUR CP714**

STRAIGHT PUNCH FOR ZIP GUN CP714

**09A-47094**

Poinçon droit, Diamètre .498 et de 7' longueur pour outil CP714.  
Straight Punch, .498 shank and 7" length for CP714 tool.

**"C.P." RESSORT CHANGEMENT RAPIDE POUR CP717**

"C.P." QUICK CHANGE RETAINER SPRING FOR CP717

**09A-47095**

Ressort de retenue  
Retainer quick change

**"C.P."CLASSIC" PERCUTEUR PNEUMATIQUE ROBUSTE S.401  
2000 CPM**

"C.P."CLASSIC" SUPER DUTY ZIP GUN SHANK S.401" 2000 BPM

**09Z-CP714**

Poids 2.5 kg. Avantages : puissance et précision. Position de fonctionnement flexible. Outil d'application robuste idéal pour la coupe et le rivetage. Huile et burin en sus. Ces produits accomplissent les tâches comme ils le font depuis des décennies. Ils sont dotés d'un style authentique que vous avez appris à aimer.

Weight: 2.5 kg. Benefits: power and precision. Flexible operating position. Ideal tool for: - deep cutting - bolt riveting - super-duty applications. Oil and chisel are not included. "Classic Chicago Pneumatic" products such as these get jobs done as they have for decades. Featuring authentic styling you have come to love.

**"C.P."CLASSIC" PERCUTEUR PNEUMATIQUE ROBUSTE S.498  
1800 CPM**

"C.P."CLASSIC" SUPER DUTY ZIP GUN SHANK S.498 1800 BPM

**09Z-CP717**

1800 coups par minute. Poids 2.5 kg. Avantages : puissance et précision. Position de fonctionnement flexible. Outil d'application robuste idéal pour la coupe et le rivetage. Huile et burin en sus.

1800 blows per minute. Weight: 2.5 kg. Benefits: power and precision. Flexible operating position. Ideal tool for: - deep cutting - bolt riveting - super-duty applications. Oil and chisel are not included.





## "I.R." ENSEMBLE DE PERCUTEUR PNEUMATIQUE

"I.R." ZIP GUN KIT

**09Z-IR117**

Poids 2.5 kg. Avantages : puissance et précision. Position de fonctionnement flexible. Outil d'application robuste idéal pour la coupe et le rivetage. Huile et burin en sus.

Weight: 2.5 kg. Benefits: power and precision. Flexible operating position. Ideal tool for: - deep cutting - bolt riveting - super-duty applications. Oil and chisel are not included.



## "C.P." TROUSSE DE RÉPARATION DE LUMIÈRE

"C.P." HEAD LIGHT REPAIR KIT

**09B-CP7205**

Réparés vos lumières en 15 minutes avec cette trousse de réparation

Reparie headlights like new in only 15 minutes



## RACCORD 3/8" POUR MEULEUSE PNEUMATIQUE POUR CHANGEMENT RAPIDE

CHUCK QUICK CHANGE 3/8" FOR TIRE BUFFER

**09BA-2500**

Se visse sur un polisseur. Permet de mettre des adaptateurs à changement rapide. Filetage 3/8" NPT-F.

Screws on buffer allows to put quick change adapter 3/8" NPT-F.



## RACCORD JACOBS AVEC CLÉ 3/8"

CHUCK JACOBS WITH KEY 3/8"

**09BA-2509**

Se visse sur un polisseur. Permet de mettre des adaptateurs "Jacobs". Filetage 3/8" NPT-F.

Screws on buffer allows to put "Jacobs" adapters 3/8" NPT-F.



## ADAPTATEUR POUR JACOBS 1-11/16" X 3/8" 24

SHORT ADAPTER FOR JACOBS 1-11/16" X 3/8" 24

**09BA-2510**

S'introduit dans un raccord "Jacobs". Permet d'installer une brosse une meule ou une pierre sur un polisseur. Inclus rondelles et noix.

Fits in "Jacobs" chuck allows to install a brush buffing disc or buffing stone on a buffer. Washers and nuts included.



## ADAPTATEUR LONG POUR JACOBS 2-3/4" X 3/8" 24

LONG ADAPTER FOR JACOBS 2-3/4" X 3/8"-24

**09BA-2511**

S'introduit dans un raccord "Jacobs". Permet d'installer une brosse une meule ou une pierre sur un polisseur. Inclus rondelles noix et espaceur.

Fits in "Jacobs" chuck allows to install a brush buffing disc or buffing stone on a buffer. Washers nuts and wheel spacer included.

**ADAPTATEUR COURT POUR CHANGEMENT RAPIDE**

QUICK CHANGE SHORT ADAPTER

**09BA-2512**

S'introduit dans un raccord à changement rapide. Permet d'installer une brosse une meule ou une pierre sur un polisseur. Inclus rondelles et noix.

Fits in quick change chuck. Allows to install a brush buffing disc or buffing stone on a buffer. Washers & nuts included.

**ADAPTATEUR LONG POUR CHANGEMENT RAPIDE**

QUICK CHANGE LONG ADAPTER

**09BA-2513**

S'introduit dans un raccord à changement rapide. Permet d'installer une brosse une meule ou une pierre sur un polisseur. Inclus rondelles noix et espaceur.

Fits in quick change chuck. Allows to install a brush buffing disc or buffing stone on a buffer. Washers nuts and wheel spacer included.

**ADAPTATEUR POUR CHANGEMENT RAPIDE 1-7/8" X 1/2"**

QUICK CHANGE ADAPTER 1-7/8" X 1/2"

**09BA-2514**

S'introduit dans un raccord à changement rapide. Permet d'installer une brosse une meule ou une pierre sur un polisseur. Inclus rondelles et noix.

Fits in quick change chuck. Allows to install a brush buffing disc or buffing stone on a buffer. Washers and nuts included.

**ADAPTATEUR DOUBLE EXTRÉMITÉ POUR CHANGEMENT RAPIDE**

QUICK CHANGE DOUBLE-ENDED ADAPTER

**09BA-2515**

S'introduit dans un raccord à changement rapide. Permet d'installer une brosse une meule ou une pierre sur un polisseur. Inclus rondelles et noix.

Fits in quick change chuck. Allows to install a brush buffing disc or buffing stone on a buffer. Washers and nuts included.

**ADAPTATEUR À CHANGEMENT RAPIDE POUR EFFACE**

QUICK CHANGE ADAPTER FOR ERASER

**09BA-2516**

S'introduit dans un raccord à changement rapide. Permet d'installer une efface sur un polisseur. Filetage intérieur pour visser l'efface sur l'adaptateur. Idéal pour utiliser avec 21PT-400E ou 21PT-411ME.

Fits in quick change chuck. Allows to install an eraser on a buffer. Interior thread to screws the eraser on the adapter. Ideal to use with 21PT-400E or 21PT-411ME.

**ADAPTATEUR POUR EFFACE JACOBS**

ADAPTER FOR JACOBS ERASER

**09BA-2517**

S'introduit dans un raccord de type "Jacobs". Permet d'installer une efface sur un polisseur. Filetage intérieur pour visser l'efface 21PT-400E ou 21PTT-411ME sur l'adaptateur.

Fits in "Jacobs" chuck. Allows to install an eraser on a buffer. Interior threads to screws the eraser 21PT-400E or 21PTT-411ME on the adapter.





## ADAPTATEUR AVEC ORIFICE POUR "QUICK CHANGE"

"QUICK CHANGE" ADAPTER WITH HOLE

### SPÉCIFICATIONS / SPECIFICATIONS

09BA-2522	1/8"
09BA-2526	3/16"
09BA-2523	1/4"
09BA-2527	5/16"
09BA-2528	3/8"

S'introduit dans un raccord à changement rapide. Permet d'installer une mèche au carbure ou une pierre à polissage sur un polisseur avec une vis \*Allan\* pour tenir l'objet sur l'adaptateur.

Fits in quick change chuck. Allows to install a bit carbide or a buffing stone on a buffer. \*Allan\* key help to maintain the item on adapter.



## "DOTCO" TROUSSE DE BOYAUX POUR MEULEUSE SERIE 12-10

"DOTCO" AIRHOSES KIT FOR BUFFER 12-10 SERIE

09BA-KIT DOTCO

S'installe sur une meuleuse pneumatique "Dotco" à échappement arrière de la série 12-10 /12-11 et 12-12. Le boyau interne alimente l'outil en air tandis que le boyau externe dirige l'échappement loin de la surface de travail. Boyau d'alimentation 8' (2.4 m). Boyau d'échappement 2' (0.6 m).

Installs on a rear exhaust ed pneumatic grinder "Dotco" (series 12-10 / 12-11 / 12-12). The internal hose supplies air to the tool while the outer hose directs exhaust away from the work area. Air hose: 8' (2.4 m) Over hose: 2' (0.6 m)



## TROUSSE DE BOYAU ARRIÈRE POUR OUTIL PNEUMATIQUE

EXHAUST KIT FOR AIR BUFFER

09BA-KIT REK



## HUILE POUR OUTIL PNEUMATIQUE

AIR TOOL OIL

### SPÉCIFICATIONS / SPECIFICATIONS

30-50A	500 ML
30-50G	1 GAL

Cette formule spéciale a été conçue pour l'entretien de tous genres de pistons et d'outils pneumatiques à mouvement rotatif. Prolonge la durée de vie de l'outil.

This special formula has been engineered for the maintenance of all piston-type and rotary air tools. Ensures longer tool life and smoother starting by dissolving gums and sludge.



**"MARVEL" HUILE POUR OUTIL PNEUMATIQUE 32 OZ - 946 ML**

"MARVEL" AIR TOOL OIL 32 OZ - 946 ML

**30-52M**

L'huile pour outil pneumatique "Marvel" empêche la formation de rouille dans les outils à air tout en fournissant la lubrification requise pour un démarrage en douceur et assurer la durabilité des outils. Elle assure des performances maximales en dissolvant la gomme et les boues qui réduisent la puissance et la rapidité des outils.

"Marvel" air tool oil prevents rust formation in air tools while providing positive lubrication for smoother starting and longer lasting tools. Assures the maximal performance of your tools by dissolving gum and sludge that reduce tools speed and power.

**"KILFROST" LUBRIFIANT DE TYPE ANTIGEL POUR OUTIL PNEUMATIQUE**

"KILFROST" PNEUMATIC TOOL LUBRICANT

**SPÉCIFICATIONS / SPECIFICATIONS****30-KF16** 16 OZ.**30-KF64** 1 GAL.

Lubrifiant à introduire dans tous les outils pneumatiques pour une lubrification ainsi qu'une protection contre le gel.

Lubricant to insert in all air tools for a lubrication and a protection against freezing.

**LUBRIFIANT "ANTIGEL" POUR OUTIL PNEUMATIQUE**

WINTER PNEUMATIC TOOL LUBRICANT

**SPÉCIFICATIONS / SPECIFICATIONS****30-KF20** 500 ML**30-KF24** 1 GAL

Utiliser avec tous les outils pneumatiques. Protège contre l'usure et la rouille. Fluide peut-être utilisé jusqu'à -45 celsius. Ne pas mélanger le lubrifiant car cela peut affecter les propriétés de dégivrage.

To use with all pneumatic tools it protect for the rust and the wear it can be use to - 45 celsius. Do not mix the lubricant with other properties.

**"I.R." ENSEMBLE DE LUBRIFICATION IMPACT EN COMPOSITE 3 PCES**

"I.R." COMPOSITE HOUSING IMPACT WRENCH CARE KIT 3 PCS

**09A-115-LBK1**

En lubrifiant vos outils pneumatiques vous prolongez la durée de vie : - des moteurs - des mécanismes - des engrenages et autres parties vitales. Incluant : - 4 oz huile #10z4 - 4 oz de graisse #115 - un pistolet d'application de graisse.

By lubricating your air tools you will prolong the life of: - tool motors - mechanisms - gearing and other vital parts. Includes: - 4 oz #10z4 oil - 4oz #115 grease - a grease gun.

**"C.P." GAINE PROTECTRICE POUR CP797 IMPACT**

"C.P." PROTECTOR COVER FOR CP797 IMPACT WRENCH

**09A-139818**

Étui en vinyle. Protège et absorbe les vibrations de l'outil.

Vinyl cover protects and absorbs the tool vibrations.





### "I.R." GAINÉ PROTECTRICE ROUGE POUR 231HA-2 IMPACT

"I.R." RED PROTECTIVE BOOT FOR 231HA-2 IMPACT WRENCH

09A-231P-32

Étui en vinyle. Protège et absorbe les vibrations de l'outil.

Vinyl cover protects and absorbs the tool vibrations.



### "I.R." GAINÉ PROTECTRICE POUR IR285

"I.R." PROTECTOR COVER FOR IR285

09A-285P-32

Étui en vinyle. Protège et absorbe les vibrations de l'outil.

Vinyl cover protects and absorbs the tool vibrations.



### "I.R." GRAISSE POUR IMPACT CORPS D'ACIER

"I.R." METALLIC HOUSING IMPACT WRENCH GREASE

09A-IR105-4T

Cette graisse est spécialement formulée pour la lubrification des mécanismes de marteau des impacts "Ingersoll Rand". L'utilisation correcte de la graisse Ingersoll Rand préserve votre outil tout en réduisant les coûts de maintenance. Graisser à toutes les 48 heures de fonctionnement. Cette graisse peut être utilisée pour le graissage externe de tous les impacts Ingersoll Rand sauf ceux avec des boîtiers composites.

This grease is formulated specifically for lubrication of "Ingersoll-Rand" impact tool hammer mechanisms. Proper use extends your tool like while reducing maintenance costs. Grease every 48 hours of operation. This grease can be used for external greasing of all "Ingersoll-Rand" impact tools except those with composite housings.

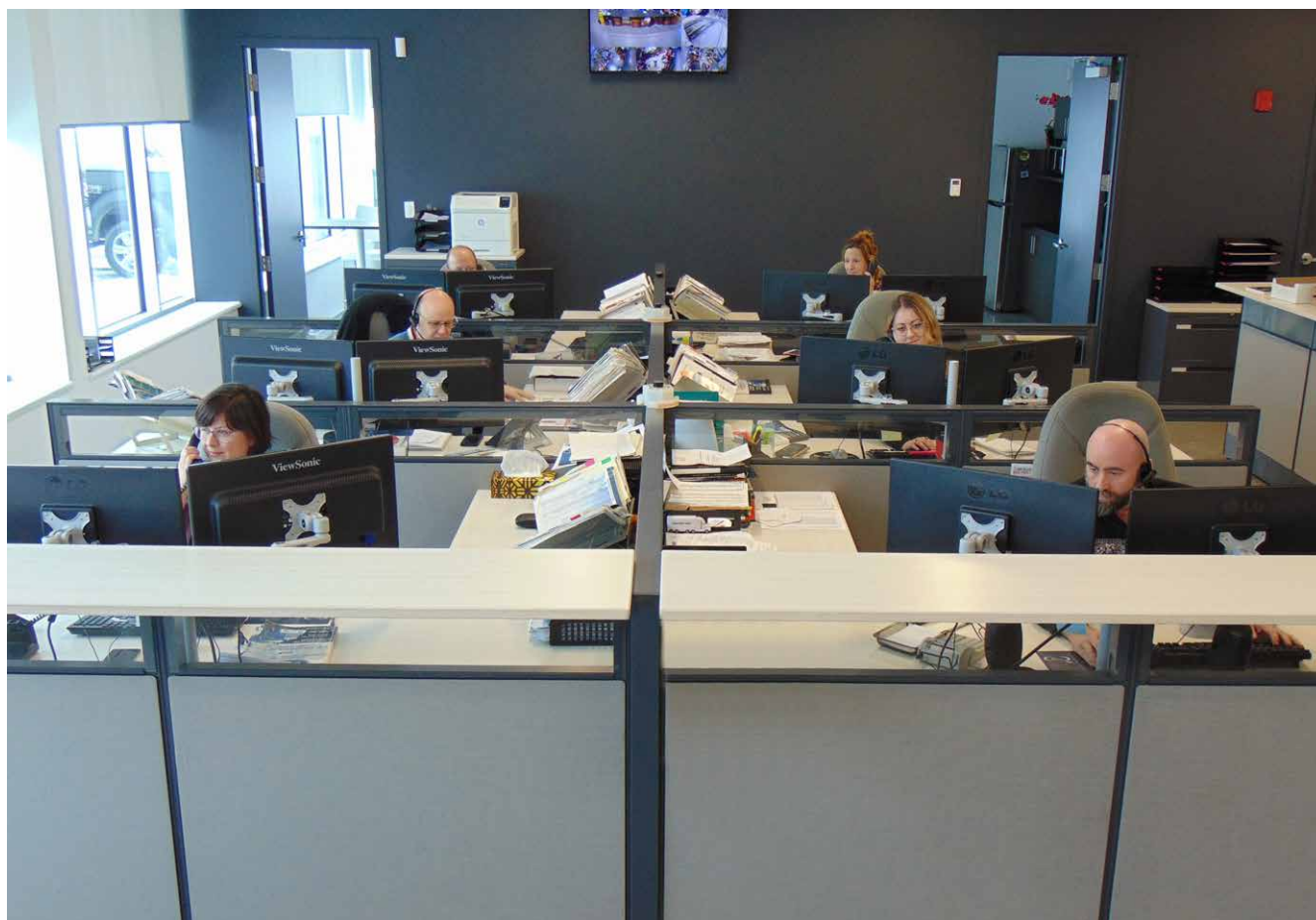





**OUTILS À AIR & ACCESSOIRES  
AIR TOOLS & ACCESSORIES**



## "RÉMA" TROUSSE DE RÉPARATION POUR PNEU DE CAMION

"REMA" TRUCK TIRE PUNCTURE REPAIR KIT

**11T-12**

La trousse de réparation est conçue pour faire des réparations de qualité sur un pneu à tube et radial de camions légers et gros camions.

The kit is designed for high-quality permanent repair for passenger/light truck's medium/heavy radial and tube tires.

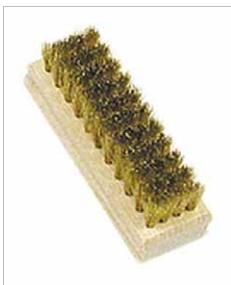

## BROSSE POUR NETTOYER UNE RÉPARATION

BRASS CLEANING BRUSH

**11T-6014**

Brosse de nettoyage à poils de cuivre

Brass bristle cleaning brush



## "RÉMA" BROSSE ENROBÉE 3"

"REMA" 3" COVERED BRUSH

**11T-6056**

Les brosses enrobées réduisent les risques de projection de brin de métal.

Brush covered reduce the risk of projection of touch of metal.



## "RÉMA" BROSSE D'ACIER 3"

"REMA" WIRE BRUSH 3"

**11T-6057**

Super robuste. 5000 tr/min maximum.

Heavy duty. 5000 RPM maximum.



## BROSSE À POILS TORSADÉS 3" DIAM. AVEC TIGE 1/4" DIAM.

TWIST KNOT WIRE BRUSH 3" DIAM. WITH STEM 1/4" DIAM.

**55B-0001**

Sert à polir le caoutchouc et à enlever les débris pour avoir une surface parfaite pour la pose d'un emplâtre sur un pneu. S'installe sur une meuleuse à l'aide d'un adaptateur. RPM max. 25 000.

It provides a cool efficient cutting action which produces an even scorch-free surface with an ideal texture for installing the patch on the tire. Fits on a buffer with the help of an adapter. Max. 25 000 RPM.



## BROSSE À POILS TORSADÉS 3" DIAM. 3/8" ORIFICE

TWIST KNOT WIRE BRUSH 3" DIAM. 3/8" HOLE

**55B-0003**

Sert à polir le caoutchouc et à enlever les débris pour avoir une surface parfaite lors de la pose d'un emplâtre sur un pneu. S'installe sur une meuleuse à l'aide d'un adaptateur. RPM max. 25 000.

It provides a cool efficient cutting action which produces an even scorch-free surface with an ideal texture for installing the patch on the tire. Fits on a buffer with the help of an adapter. Max. 25 000 RPM

**BROSSE À POILS TORSADÉS 4" DIAM. 3/8" ORIFICE À 5/8"**

TWIST KNOT WIRE BRUSH 4" DIA 3/8" HOLE TO 5/8"

**55B-0004**

Sert à polir le caoutchouc et à enlever les débris pour avoir une surface parfaite pour la pose d'un emplâtre sur un pneu. S'installe sur une meuleuse à l'aide d'un adaptateur. RPM max. 20 000.

It provides a cool efficient cutting action which produces an even scotch-free surface with an ideal texture for installing the patch on the tire. Fits on a buffer with the help of an adaptor. Max. RPM 20 000.

**PETITE BROSSE DE FINITION À TIGE 1/4" DIAM. 1/2" DIAM.**

SKIVING FINITION BRUSH WITH SHANK 1/4" DIA 1/2" DIA

**55B-0110**

Pour façonner une petite blessure. Grosseur maximale de la blessure : 1/2". Diamètre de la tige : 1/4". S'installe sur une meuleuse à l'aide d'un adaptateur. RPM max. 5000.

For shaping a small injury. Maximum injury size: 1/2". Shank diameter: 1/4". Fits on a buffer with the help of an adapter. Max RPM 5000.

**BROSSE À POILS TORSADÉS 1" DIAM. AVEC TIGE 1/4" DIAM.**

TWIST KNOT WIRE BRUSH 1" DIAM. WITH STEM 1/4" DIAM.

**55B-0185**

Sert à polir le caoutchouc et à enlever les débris pour avoir une surface parfaite pour la pose d'un emplâtre sur un pneu. S'installe sur une meuleuse à l'aide d'un adaptateur. RPM max. 25 000.

Used to polish rubber and remove debris to provide a perfect surface for applying plaster to a tire. Fits on a grinder using an adapter. Max. 25 000 RPM

**BROSSE À POILS TORSADÉS 4" DIAM. 3/8" ORIFICE**

TWIST KNOT WIRE BRUSH 4" DIAM. 3/8" HOLE

**55B-0201**

Sert à polir le caoutchouc et à enlever les débris pour avoir une surface parfaite pour la pose d'un emplâtre sur un pneu. S'installe sur une meuleuse à l'aide d'un adaptateur. RPM max. 20 000.

It provides a cool efficient cutting action which produces an even scorch-free surface with an ideal texture for installing the patch on the tire. Fits on a buffer with the help of an adaptor. Max. 20 000 RPM.

**BROSSE À POILS TORSADÉS 6" DIAM. 1/2" ORIFICE**

TWIST KNOT WIRE BRUSH 6" DIAM. 1/2" HOLE

**55B-0205**

Sert à polir le caoutchouc et à enlever les débris pour avoir une surface parfaite pour la pose d'un emplâtre sur un pneu. S'installe sur une ponceuse. RPM max. 9 000.

It provides a cool efficient cutting action which produces an even scorch-free surface with an ideal texture for installing the patch on the tire. Fits on a sander. Max 9 000 RPM.







### BROSSE À POILS TORSADÉS 3" DIAM. 3/8" ORIFICE

TWIST KNOT WIRE BRUSH 3" DIAM. 3/8" HOLE

**55B-0238**

Sert à polir le caoutchouc et à enlever les débris pour avoir une surface parfaite pour la pose d'un emplâtre sur un pneu. S'installe sur une meuleuse à l'aide d'un adaptateur. RPM max. 25 000.

It provides a cool efficient cutting action which produces an even scorch-free surface with an ideal texture for installing the patch on the tire. Fits on a buffer with the help of an adapter. Max. 25 000 RPM.



### BROSSE À POILS TORSADÉS DOUBLE 4" DIAM. 3/8" ORIFICE

DOUBLE TWIST KNOT WIRE BRUSH 4" DIAM. 3/8" HOLE

**55B-0252**

Sert à polir le caoutchouc et à enlever les débris pour avoir une surface parfaite pour la pose d'un emplâtre sur un pneu. S'installe sur une meuleuse à l'aide d'un adaptateur. RPM max. 20 000.

It provides a cool efficient cutting action which produces an even scorch-free surface with an ideal texture for installing the patch on the tire. Fits on a buffer with the help of an adapter. Max. 20 000 RPM.



### BROSSE À POILS TORSADÉS DOUBLE 6" DIAM. 2" ORIFICE

DOUBLE TWIST KNOT WIRE BRUSH 6" DIAM. 2" HOLE

**55B-0254**

Sert à polir le caoutchouc et à enlever les débris pour avoir une surface parfaite pour la pose d'un emplâtre sur un pneu. S'installe sur une meuleuse sur banc ou bien sur pied. Vous pouvez réduire la grosseur de l'orifice centrale à l'aide d'un adaptateur 55B-W3809. RPM max. 8 000.

It provides a cool efficient cutting action which produces an even scorch-free surface with an ideal texture for installing the patch on the tire. Fits on a bench or pedestal grinder. You can reduce the arbor hole with an adapter 55B-W3809. Max. 8.000 RPM.



### BROSSE À POILS TORSADÉS 3" DIAM. AVEC TIGE 1/4" DIAM.

TWIST KNOT WIRE BRUSH 3" DIAM. WITH STEM 1/4" DIAM.

**55B-0337**

Sert à polir le caoutchouc et à enlever les débris pour avoir une surface parfaite pour la pose d'un emplâtre sur un pneu. S'installe sur une meuleuse à l'aide d'un adaptateur. RPM max. 25 000.

It provides a cool efficient cutting action which produces an even scorch-free surface with an ideal texture for installing the patch on the tire. Fits on a buffer with the help of an adapter. Max. 25 000 RPM.



### BROSSE À POILS TORSADÉS 6" DIAM. AVEC ORIFICE 5/8" 11 FILETS

TWIST KNOT WIRE BRUSH 6" DIAM. 5/8" HOLE 11 TREAD

**55B-08086**

Sert à polir le caoutchouc et à enlever les débris pour avoir une surface parfaite pour la pose d'un emplâtre sur un pneu. S'installe sur une ponceuse. RPM max. 9 000 RPM

It provides a cool efficient cutting action which produces an even scorch-free surface with an ideal texture for installing the patch on the tire. Fits on a sander. Max. 9 000 RPM

**BROSSE À POILS TORSADÉS EN COUPE 4" DIAM. AVEC ORIFICE 5/8"**

TWIST KNOT WIRE CUP BRUSH 4" DIAM. 5/8" HOLE

**55B-12826**

Sert à polir le caoutchouc et à enlever les débris pour avoir une surface parfaite pour la pose d'un emplâtre sur un pneu. S'installe sur une ponceuse. RPM max. 10 200.

It provides a cool efficient cutting action which produces an even scorch-free surface with an ideal texture for installing the patch on the tire. Fits on a sander. Max. 10 200 RPM.

**BROSSE À POILS TORSADÉS EN COUPE 3" DIAM. AVEC ORIFICE 5/8"**

TWIST KNOT WIRE CUP BRUSH 3" DIAM. 5/8" HOLE

**55B-13286**

Sert à polir le caoutchouc et à enlever les débris pour avoir une surface parfaite pour la pose d'un emplâtre sur un pneu. S'installe sur une ponceuse. 12 500 tr/min maximum.

It provides a cool efficient cutting action which produces an even scorch-free surface with an ideal texture for installing the patch on the tire. Fits on a sander. 12 500 RPM maximum.

**BROSSE À POILS TORSADÉS 4" DIAM. AVEC TIGE 1/4" DIAM.**

TWIST KNOT WIRE BRUSH 4" DIAM. WITH STEM 1/4" DIAM.

**55B-17687**

Sert à polir le caoutchouc et à enlever les débris pour avoir une surface parfaite pour la pose d'un emplâtre sur un pneu. S'installe sur une meuleuse à l'aide d'un adaptateur. RPM max. 20 000.

It provides a cool efficient cutting action which produces an even scorch-free surface with an ideal texture for installing the patch on the tire. Fits on a buffer with the help of an adapter. Max. 20 000 RPM

**BROSSE À POILS TORSADÉS EN COUPE 5" DIAM. AVEC ORIFICE 5/8"**

TWIST KNOT WIRE CUP BRUSH 5" DIAM. 5/8" HOLE

**55B-20275A**

Sert à polir le caoutchouc et à enlever les débris pour avoir une surface parfaite pour la pose d'un emplâtre sur un pneu. S'installe sur une ponceuse. RPM max. 6 500.

It provides a cool efficient cutting action which produces an even scorch-free surface with an ideal texture for installing the patch on the tire. Fits on a sander. Max. 6 500 RPM.

**BROSSE À POILS ONDULÉS RED CENTER 4" DIAM. AVEC ORIFICE 2"**

CRIMPED WIRE BRUSH RED CENTER 4" DIAM. 2" HOLE

**55B-44234**

Sert à polir le caoutchouc et à enlever les débris pour avoir une surface parfaite pour la pose d'un emplâtre sur un pneu. S'installe sur une meuleuse sur banc ou bien sur pied. Vous pouvez réduire la grosseur de l'orifice centrale à l'aide d'un adaptateur 55B-W3809. Épaisseur: 1-1/2". RPM max. 6 000.

It provides a cool efficient cutting action which produces an even scorch-free surface with an ideal texture for installing the patch on the tire. Fits on a bench or pedestal grinder. You can reduce the arbor hole with an adapter 55B-W3809. Thickness: 1-1/2". Max. 6 000 RPM.





### "WEILER" TIGER X FLAP DISC 4.5" DIAM. 60 GRAINS TRÈS FIN

"WEILER" TIGER X FLAP DISC 4.5" DIAM. 60 VERY FINE GRIT

55B-51202

Polir et resurfacer en une seule étape. Le disque à rabat abrasif "Weiler" permet d'économiser temps et argent car il n'a pas besoin de passer d'une meule type 27 à un disque en fibre de résine. Max. 13 000 tr/min.

Grind and finish in one step. Weiler coated abrasive flap discs save time and money because there is no need to switch from a type 27 grinding wheel to a resin fiber disc. 13 000 RPM max.



### "WEILER" DISQUE MINCE POUR COUPER LE MÉTAL 3" X 0.35"

"WEILER" STEEL THIN CUTTING DISC 3" X 0.35"

55B-56062

S'installe sur des outils pneumatiques. Coupe l'acier et le métal en général. Maximum 25 000 tr/min. Prise 3/8.

Fits on pneumatics tools cut steel and other ferrous metal. Maximum 25 000 RPM. Arbor hole 3/8".



### BROSSE CONIQUE À POILS TORSADÉS 4" DIAM. AVEC ORIFICE 5/8"

TWIST KNOT WIRE CUP BRUSH 4" DIAM. 5/8" HOLE

55B-724501

Brosse d'acier. Sert à polir le caoutchouc et à enlever les débris pour avoir une surface parfaite pour la pose d'un emplâtre sur un pneu. S'installe sur une meuleuse. RPM Max. 12 500.

It provides a cool efficient cutting action which produces an even scorch-free surface with an ideal texture for the patch on the tire. Fits on a grinder. Max. 12 500 RPM max.



### BROSSE À POILS ONDULÉS RED CENTER 4-1/4" DIAM.

CRIMPED WIRE BRUSH RED CENTER 4-1/4" DIAM.

55B-M44234B

Sert à polir le caoutchouc et à enlever les débris pour avoir une surface parfaite pour la pose d'un emplâtre sur un pneu. S'installe sur une meuleuse sur banc ou bien sur pied. Épaisseur : 1". Diamètre de l'orifice : 1-3/16".

It provides a cool efficient cutting action which produces an even scorch-free surface with an ideal texture for installing the patch on the tire. Fits on a bench or pedestal grinder. Thickness: 1". Arbor hole size: 1-3/16".



### BROSSE DE FINITION POILS ONDULÉS

CRIMPED WIRE FINISHING BRUSH

#### SPÉCIFICATIONS / SPECIFICATIONS

55RB-0325 2" diam. 1/2" orifice/hole

55RB-0341 3" diam. 1/2" orifice/hole

Brosse avec centre en cuivre. Vient avec bague de plastique pour réduire la grosseur de l'orifice. S'installe sur une meuleuse à l'aide d'un adaptateur.

Brush with copper center. Come with a plastic washer to reduce the size of the arbor hole. Fits on a buffer with the help of an adapter.

**BROSSE À POILS TORSADÉS 3" DIAM. AVEC ORIFICE 3/8"**

TWIST KNOT WIRE BRUSH 3" DIAM. 3/8" HOLE

**55RB-13533**

Sert à polir le caoutchouc et à enlever les débris pour avoir une surface parfaite pour la pose d'un emplâtre sur un pneu. S'installe sur une meuleuse à l'aide d'un adaptateur. RPM max. 25 000

It provides a cool efficient cutting action which produces an even scorch-free surface with an ideal texture for installing the patch on the tire. Fits on a buffer with the help of an adapter. Max. 25 000 RPM.

**BROSSE À POILS ONDULÉS 3" DIAM. AVEC ORIFICE 1/2"**

CRIMPED WIRE BRUSH 3" DIAM. 1/2" HOLE

**55RB-163-12**

S'installe sur une meuleuse à l'aide d'un adaptateur. 6 000 tr/min.

Fits on a buffer with the help of an adapter. 6 000 RPM

**BROSSE À POILS ONDULÉS 3" DIAM. AVEC ORIFICE 3/8"**

CRIMPED WIRE BRUSH 3" DIAM. 3/8" HOLE

**55RB-163-38**

S'installe sur une meuleuse à l'aide d'un adaptateur. 5 000 tr/min.

Fits on a buffer with the help of an adapter. 5 000 RPM.

**BROSSE ENROBÉE 2" DIAM. AVEC ORIFICE 1/2"**

ENCAPSULATED BRUSH 2" DIAM. 1/2" A.H.

**55RB-S-890**

Brosse avec centre en cuivre. Vient avec bague de plastique pour réduire la grosseur de l'orifice de 1/2" à 3/8". S'installe sur une meuleuse à l'aide d'un adaptateur. Les brosses enrobées réduisent les risques de projection de brin de métal. RPM max. 20 000.

Brush with copper center. Comes with a plastic washer to reduce the size of the arbor hole 1/2" to 3/8". Fits on a buffer with the help of an adapter. Brush covered reduce the risk of projection of touch of metal. Max. 20 000 RPM.

**BROSSE NOIRE ENROBÉE 2" DIAM. AVEC ORIFICE 3/8"**

BLACK ENCAPSULATED BRUSH 2" DIAM. 3/8" HOLE

**55RB-S-891**

Les brosses enrobées réduisent les risques de projection de brin de métal.

Brush covered reduces the risk of projection of touch of metal.

**MEULE EN PIERRE CRAYON**

PENCIL STYLE BUFFING STONE

**SPÉCIFICATIONS / SPECIFICATIONS****50S-A15B** 1/4" T. 1/4" brune/brown**50S-A15W** 1/4" T. 1/4" blanc/white

Pour façonner une petite blessure avant la pose de l'emplâtre.

For shaping a small injury before installing the patch.







## MEULE EN PIERRE CHAMPIGNON

MUSHROOM STYLE BUFFING STONE

### SPÉCIFICATIONS / SPECIFICATIONS

<b>50S-A37B</b>	D. 1-1/4"	T. 1/4"	brune/brown
<b>50S-A37W</b>	D. 1-1/4"	T. 1/4"	blanc/white
<b>50S-A36B</b>	D. 1-3/4"	T. 1/4"	brune/brown
<b>50S-A36W</b>	D. 1-3/4"	T. 1/4"	blanc/white

Pour façonner une petite blessure avant la pose de l'emplâtre.

For shaping a small injury before installing the patch.



## "RUBBERHOG" PETITE RÂPE COUPOLE NOIRE 2" 60 GRAINS

"RUBBERHOG" BLACK MINICUP BUFFING RASPS 2" 60 GRIT

**50S-A40**

Sert à polir le caoutchouc et à enlever les débris pour avoir une surface parfaite pour la pose d'un emplâtre sur un pneu. Très durable et ne pulvérise pas les débris comme la plupart des râpes. Permet de travailler rapidement.

It provides a cool efficient cutting action which produces an even scorch-free surface with an ideal texture for installing a patch on a tire. Heavy duty. Do not sprays debris like most rasp.



## MEULE EN PIERRE CONIQUE

CONE STYLE BUFFING STONE

### SPÉCIFICATIONS / SPECIFICATIONS

<b>50S-A5W</b>	1/4"	T. 1/4"	blanc/white
<b>50S-A1B</b>	3/4"	T. 1/4"	brune/brown
<b>50S-A1W</b>	3/4"	T. 1/4"	blanc/white

Pour façonner une grosse blessure avant la pose de l'emplâtre.

For shaping a small injury before installing the patch.



## PIERRE NOIRE POUR POLIR LE CAOUTCHOUC 1/4" DIAM. TIGE 1/4"

BLACK BUFFING STONE FOR RUBBER 1/4" DIA SHANK

**50S-BT600**

Sert à polir le caoutchouc et à enlever les débris pour avoir une surface parfaite pour la pose d'un emplâtre sur un pneu. Se fixe sur un polisseur ou bien une perceuse avec un adaptateur.

It provides a cool efficient cutting action which produces an even scorch-free surface with an ideal texture for installing a patch on a tire. Fits on a air-buffer or drill with an adapter.



## ADAPTATEUR POUR BROUSSE 3" STYLE 11T-6057

ADAPTER FOR 3" WIRE BRUSH FOR 11T-6057 STYLE

**11T-6053**

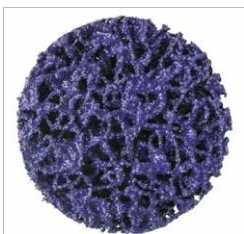

## DISQUE DE SABLAGE ABRASIF MAUVE

PURPLE BUFFING DISC

### SPÉCIFICATIONS / SPECIFICATIONS

<b>55B-16210</b>	D. 2"	moyen/medium
<b>55B-16211</b>	D. 3"	moyen/medium

Utilisé pour un polissage de finition. S'installe sur une ponceuse à l'aide de l'adaptateur conçu pour ce disque. Matériau abrasif oxyde d'aluminium.

Is used for finishing polishing. Works on sander with adapter designed for this disc. Abrasive material aluminium oxide.

**DISQUE DE SABLAGE ABRASIF**

BUFFING DISC

**SPÉCIFICATIONS / SPECIFICATIONS****55B-51531** D. 2" moyen/medium**55B-51534** D. 3" moyen/medium

Est utilisé pour un polissage de finition. S'installe sur une ponceuse à l'aide de l'adaptateur conçu pour ce disque. Matériau abrasif oxyde d'alumine.

Is used for finishing polishing. Works on sander with adapter designed for this disc. Abrasive material aluminium oxide.

**ADAPTATEUR 2" DIAM. POUR DISQUE DE SABLAGE 55B-51531**

ADAPTER 2" DIAM. FOR BUFFING DISC 55B-51531

**55B-51551AD**

Avec tige qui s'insère dans le mandrin de l'outil. RPM max. 30 000.

With rod that fits in the chuck tool. Max 30 000 RPM.

**ADAPTATEUR 3" DIAM. POUR DISQUE DE SABLAGE 55B-51534**

ADAPTER 3" DIAM. FOR BUFFING DISC 55B-51534

**55B-51552AD**

Avec tige qui s'insère dans le mandrin de l'outil. RPM max. 20 000.

With rod that fits in the chuck tool. Max 20 000 RPM.

**ADAPTATEUR DE MÉTAL POUR BROSSE RED CENTER**

METAL ADAPTER FOR RED CENTER BRUSH

**55B-W03809**

Permet de réduire l'orifice central de 2" à un orifice de 1/2".

Reduces the arbor hole of 2" to hole 1/2".

**ADAPTATEUR DE PLASTIQUE POUR BROSSE**

PLASTIC BUSHING FOR BRUSH

**55B-W04401**

Permet de réduire l'orifice central de 1/2" à un orifice de 3/8".

Reduces the arbor hole of 1/2" to hole 3/8".

**RONDELLE DE MÉTAL POUR BROSSE**

STEEL WASHER FOR BRUSH

**55B-W2227**

Permet d'adapter certaines brosses plus facilement sur des outils.

Adapter that allows some brushes easier on tools.





## "RÉMA" FRAISE CARBURE TYPE DIAMANT

"REMA" ROUTER CARBIDE BURR

### SPÉCIFICATIONS / SPECIFICATIONS

11T-CC03	1/8"	pointu/sharp	(3MM)
11T-CC4.5	3/16"	pointu/sharp	(4.5MM)
11T-CC06	1/4"	pointu/sharp	(6MM)
11T-CC06R	1/4"	carré/square	
11T-CC08	5/16"	pointu/sharp	(8MM)
11T-CC10	3/8"	pointu/sharp	(10MM)
11T-CC12	1/2"	pointu/sharp	(12MM)

À haute résistance, les fraises en carbure de Rema Tip Top sont idéales pour préparer le trou de de la blessure en vue de la réparation. Ces fraises longues durées sont fabriquées en acier à haute teneur en carbure. (utiliser avec la sécurité appropriée et des lunettes de protection. )

Rema Tip Top's high tensile carbide cutters are ideal for preparing nail hole through section repair injuries. These diamond cut - long-life cutters are manufactured from high quality - high carbide content steel. (use with appropriate safety and eye protection. )



## FRAISE DE CARBURE CYLINDRIQUE EMBOUT POINTU

CARBIDE CUTTER BURR TAPER

### SPÉCIFICATIONS / SPECIFICATIONS

50S-BU-06MM	1/4"	pointu/sharp
50S-BU-08MM	5/16"	pointu/sharp
50S-BU-10MM	3/8"	pointu/sharp



## FRAISE DE CARBURE RONDE 1/2" DIAM. TIGE 1/4"

CARBIDE CUTTER BALL 1/2" DIA STEM 1/4"

50S-BU-12B

Pour façonner une petite blessure avant la pose de l'emplâtre. Se fixe sur un polisseur ou bien une perceuse avec un adaptateur. Diamètre de la tige 1/4".

For shaping a small injury before installing the patch. Cut also the steel fibers of the tire. Fits on a air-buffer or drill with an adapter. Shank diameter: 1/4".



## FRAISE CARBURE CYLINDRIQUE

CARBIDE CUTTER ROUTER BURR

### SPÉCIFICATIONS / SPECIFICATIONS

50S-BU-14R	carré/square	D. 1/4"	T. 1/4"
50S-BU-18R	carré/square	D. 1/8"	T. 1/8"

Pour façonner une petite blessure avant la pose de l'emplâtre. Se fixe sur un polisseur ou bien une perceuse avec un adaptateur.

For shaping a small injury before installing the patch. Cut also the steel fibers of the tire. Fits on a air-buffer or drill with an adapter.

## FRAISE CARBURE CYLINDRIQUE EMBOUT POINTU

### CARBIDE CUTTER TAPER

#### SPÉCIFICATIONS / SPECIFICATIONS

50S-BU-14T	pointu/taper	D. 1/4"	T. 1/4"
50S-BU-18T	pointu/taper	D. 1/8"	T. 1/8"
50S-BU-516N	pointu long/taper long	D. 5/16"	T. 5/16"
50S-BU-716N	pointu long/taper long	D. 7/16"	T. 7/16"
50S-BU-732N	pointu long/taper long	D. 7/32"	T. 7/32"



For shaping a small injury before installing the patch. Cut also the steel fibers of the tire. Fits on a air-buffer or drill with an adapter.

Pour façonner une petite blessure avant la pose de l'emplâtre. Se fixe sur un polisseur ou bien une perceuse avec un adaptateur.

## RÂPE EN COUPOLE

### FLARED CUP RASP

#### SPÉCIFICATIONS / SPECIFICATIONS

50R-102QM	D. 1-3/4"	230SSG	moyen/medium
50R-104QM	D. 1-3/4"	390SSG	gros/coarse
50R-106QM	D. 2-1/2"	170SSG	fin/fine
50R-108QM	D. 2-1/2"	230SSG	moyen/medium
50R-110QM	D. 2-1/2"	390SSG	gros/coarse
50R-118QM	D. 3-1/2"	170SSG	fin/fine
50R-120QM	D. 3-1/2"	230SSG	fin/fine
50R-122QM	D. 3-1/2"	390SSG	gros/coarse



Parfait pour les réparations à la doublure intérieure et la préparation cosmétique des surfaces. Très durable et ne pulvérise pas les débris comme la plupart des râpes. Permet de travailler rapidement.

For inner-liner repairs and cosmetic surface prep. It provides a cool efficient cutting action which produces an even scorch-free surface with an ideal texture for installing the patch on the tire. Heavy duty. Do not sprays debris like most rasp.

## RÂPE DE FINITION

### BUZZOUTS RASP

#### SPÉCIFICATIONS / SPECIFICATIONS

50R-300QM	2" X 1/4"	230SSG	fin/fine
50R-302QM	2" X 1/4"	390SSG	gros/coarse
50R-306QM	2" X 3/8"	390SSG	gros/coarse
50R-308QM	2" X 1/2"	230SSG	fin/fine
50R-310QM	2" X 1/2"	390SSG	gros/coarse



## RÂPE BOULE À TIGE

### BALL RASP WITH SHANK

#### SPÉCIFICATIONS / SPECIFICATIONS

50R-601QM	D. 5/8"	330 grain/grit
50R-603QM	D. 7/8"	330 grain/grit







### RÂPE CRAYON 1/4" DIAM. 3" LONG. 330 GRAINS

HOLE REAMER 1/4" DIAM. LEN. 3" 330 GRIT

**50R-626QM**

Pour façonner une petite blessure avant la pose de l'emplâtre. Grosseur maximale de la blessure 1/4".

For shaping a small injury before installing the patch. Maximum injury size: 1/4". Shaft 1/4".



### RÂPE EN FORME DE BEIGNE 6" DIAM. 390 GRAINS 1-1/2 ORIFICE

DONUT RASP 6" DIAM. 390 GRIT 1-1/2 A.H.

**50R-708QM**

Diamètre : 152.4 mm (6 pi) Largeur : 25.4 mm (1 pi) grandeur de l'orifice : 1-1/2 pi (38.1 mm) Grains : 390 po

Diameter 6"(152.4mm) Width 1"(25.4mm) Bore 1-1/2" (38.1mm) Grits 390



### "RUBBERHOG" EXTREME RÂPE COUPOLE

"RUBBERHOG" EXTREME CONTOUR WHEEL

#### SPÉCIFICATIONS / SPECIFICATIONS

<b>50RH-114XT</b>	D. 3"	70MCM	gros/coarse
<b>50RH-116XT</b>	D. 3"	90MCM	très gros/very coarse
<b>50RH-120XT</b>	D. 3-1/2"	70MCM	gros/coarse
<b>50RH-122XT</b>	D. 3-1/2"	90MCM	très gros/very coarse

Parfait pour le dégoMMage rapide, la finition des réparations et l'élimination les défauts de râpe dans le rechapage. Très durable, pointes multiples en carbure. Permet de travailler rapidement.

Quick rubber removal, repair finishing, and removing retread rasp defects from shoulders. Heavy duty, multiple carbide spikes.



### "RUBBERHOG" DISQUE PLAT 7" DIAM. 7/8" ORIFICE 390 SSG GROS

"RUBBERHOG" FLAT DISC 7" DIAM. 7/8" A.H. 390 SSG COARSE

**50RH-1160**

Pour la finition de grande section ou la réparation et préparation en pneu OTR. Également utilisé pour la fabrication et la réparation de ceinture de convoyeur. Pour meuleuse avec tête en angle.

Disc sidewall wheels. For finishing large section repairs or repair removal and prep in OTR tires. Also used for conveyor belt repair and belt fabrication. For angle head grinders.

**"RUBBERHOG" RÂPE EN COUPOLE**

"RUBBERHOG" CUP RASP

**SPÉCIFICATIONS / SPECIFICATIONS**

50RH-140	D. 1-1/4"	170SSG	fin/fine
50RH-100	D. 1-3/4"	170SSG	fin/fine
50RH-102	D. 1-3/4"	230SSG	moyen/medium
50RH-106	D. 2-1/2"	170SSG	fin/fine
50RH-108	D. 2-1/2"	230SSG	moyen/medium
50RH-110	D. 2-1/2"	390SSG	gros/coarse
50RH-112	D. 3"	170SSG	fin/fine
50RH-114	D. 3"	230SSG	moyen/medium
50RH-116	D. 3"	390SSG	gros/coarse
50RH-118	D. 3-1/2"	170SSG	fin/fine
50RH-120	D. 3-1/2"	230SSG	fin/fine
50RH-122	D. 3-1/2"	390SSG	gros/coarse
50RH-129	D. 4"	390SSG	gros/coarse

Parfait pour les réparations à la doublure intérieure et la préparation cosmétique des surfaces. Très durable, et ne pulvérise pas les débris comme la plupart des râpes. Permet de travailler rapidement.

For inner-liner repairs, and cosmetic surface prep. It provides a cool efficient cutting action, which produces an even, scorch-free surface with an ideal texture for obtaining the strongest rubber to rubber bonds. Heavy duty & do not sprays debris like most rasp.

**"RUBBERHOG" ADAPTATEUR POUR RÂPE COUPOLE**

"RUBBERHOG" POLYPLUG FOR CUP RASP

**SPÉCIFICATIONS / SPECIFICATIONS**

50RH-150	D. 1-3/4"
50RH-152	D. 2-1/2"
50RH-154	D. 3"
50RH-156	D. 3-1/2"

S'adapte facilement à l'intérieur des râpes en coupole. Compense en cas de montage inexact. Améliore la durée utile des râpes. Réduit les vibrations pour un fonctionnement plus fluide, plus silencieux, plus confortable. Réutilisable

Easily fits inside the contour wheel. Compensates for mounting inaccuracies. Improves wheel life. Reduces vibration for smoother, quieter, more comfortable operation. Reusable

**"RUBBERHOG" RÂPE FINITION**

"RUBBERHOG" BUZZOUTS RASPS

**SPÉCIFICATIONS / SPECIFICATIONS**

50RH-300	2" x 1/4"	230SSG	fin/fine
50RH-302	2" x 1/4"	390SSG	gros/coarse
50RH-304	2" x 3/8"	230SSG	fin/fine
50RH-306	2" x 3/8"	390SSG	gros/coarse
50RH-308	2" x 1/2"	230SSG	fin/fine
50RH-310	2" x 1/2"	390SSG	gros/coarse

Sert à polir le caoutchouc et à enlever les débris pour avoir une surface parfaite pour la pose d'un emplâtre sur un pneu. Pour préparer la surface de réparation de section extérieure large.

It provides a cool efficient cutting action, which produces an even, scorch-free surface with an ideal texture for obtaining the strongest rubber to rubber bonds. For skiving and texturing of larger exterior section repairs.



### "RUBBERHOG" RÂPE BOULE A/TIGE

"RUBBERHOG" BALL RASP W/SHANK

#### SPÉCIFICATIONS / SPECIFICATIONS

**50RH-601** D. 5/8" 330 grain/grit

**50RH-603** D. 7/8" 330 grain/grit

Sert à polir le caoutchouc et à enlever les débris pour avoir une surface parfaite pour la pose d'un emplâtre sur un pneu. Pour préparer la surface de réparation de section extérieure petite.

It provides a cool efficient cutting action, which produces an even, scorch-free surface with an ideal texture for obtaining the strongest rubber to rubber bonds. For skiving and texturing of small exterior section repairs.



### "RUBBERHOG" RÂPE CÔNE À TIGE 5/8" DIAM. 330 GRAINS

"RUBBERHOG" CONE RASP WITH SHANK 5/8" DIAM. 330 GRIT

**50RH-611**

Sert à polir le caoutchouc et à enlever les débris pour avoir une surface parfaite pour la pose d'un emplâtre sur un pneu. Pour préparer la surface de réparation de section extérieure petite. Diamètre de la tige 1/4".

It provides a cool efficient cutting action which produces an even scorch-free surface with an ideal texture for installing the patch on the tire. For skiving and texturing of small exterior section repairs. Shank diameter: 1/4".



### "RUBBERHOG" SCIE ROTATIVE À TIGE 1-3/8" DIAM. 330 GRAINS

"RUBBERHOG" ROTOR SAW WITH SHANK 1-3/8" DIAM. 330 GRIT

**50RH-619**

Sert à polir le caoutchouc et à enlever les débris pour avoir une surface parfaite pour la pose d'un emplâtre sur un pneu. Pour préparer la surface de réparation de section extérieure petite. Diamètre de la tige 1/4".

It provides a cool efficient cutting action which produces an even scorch-free surface with an ideal texture for installing the patch on the tire. For skiving and texturing of small exterior section repairs. Shank diameter: 1/4".



### "RUBBERHOG" RÂPE CRAYON

"RUBBERHOG" HOLE REAMER

#### SPÉCIFICATIONS / SPECIFICATIONS

**50RH-626** D. 1/4" L. 3" 330 grain/grit

**50RH-627** D. 3/8" L. 3" 230 grain/grit

Pour façonner une petite blessure avant la pose de l'emplâtre.

For shaping a small injury before installing the patch.



### "RUBBERHOG" TROUSSE DE RÂPES AVEC TIGE 1/8" DIAM. 170 GRAINS

"RUBBERHOG" RASP KIT WITH SHANK 1/8" DIAM. 170 GRIT

**50RH-635 KIT**

Pour façonner avec précision une très petite blessure avant la pose de l'emplâtre. La trousse comprend les râpes de styles : - boule - crayon - conique - scie.

For shaping with precision a very small injury before installing the patch. Kit contains 4 rasps style: - ball - reamer - cone - rotor saw.

**"RUBBERHOG" RÂPE FORME BEIGNE**

"RUBBERHOG" DONUT RASP

**SPÉCIFICATIONS / SPECIFICATIONS**

<b>50RH-706</b>	D. 5"	390 grain/grit	
<b>50RH-708</b>	D. 6"	390 grain/grit	1-1/2" A.H.

**RÂPE "PIRANHA" 2" DIAM. X 1/2" ÉPAISSEUR. 14 TRÈS GROS**

"PIRANHA" RASP 2" DIAM. X 1/2" THK 14 VERY COARSE

**50TA-20814**

Très rugueuse. Conçue pour les travaux dans le domaine du rechapage de pneu.  
Orifice 3/8".

Very rough. Designed to work in the field of tire retreading. Center hole 3/8".

**RÂPE "PIRANHA" 4" DIAM. 1/2" ORIFICE. 14 TRÈS GROS**

"PIRANHA" RASP 4" DIAM. 1/2" HOLE 14 GRIT

**50TA-20815**

Très rugueuse. Conçue pour les travaux dans le domaine du rechapage de pneu.

Very rough. Designed to work in the field of tire retreading.

**RÂPE "PIRANHA" 2" DIAM. X 1/2" ÉPAISSEUR. 16 GROS**

"PIRANHA" RASP 2" DIAM. X 1/2" THK 16 COARSE

**50TA-20816**

Très rugueuse. Conçue pour les travaux dans le domaine du rechapage de pneu.  
Orifice 3/8".

Very rough. Designed to work in the field of tire retreading. Center hole 3/8".

**RÂPE TUNGSTEN RONDE**

TUNGSTEN ROUND RASP

**SPÉCIFICATIONS / SPECIFICATIONS**

<b>50TA-2203</b>	D. 2" x 3/16"	36	fin/fine
<b>50TA-2204</b>	D. 2" x 3/16"	16	gros/coarse
<b>50TA-2204BJ</b>	D. 2" x 3/16"	16	gros/coarse
<b>50TA-2205</b>	D. 2" x 3/8"	36	fin/fine
<b>50TA-2206</b>	D. 2" x 3/8"	16	gros/coarse
<b>50TA-2206BJ</b>	D. 2" x 3/8"	16	gros/coarse
<b>50TA-2207</b>	D. 2" x 1/2"	36	fin/fine
<b>50TA-2208</b>	D. 2" x 1/2"	16	gros/coarse
<b>50TA-2208BJ</b>	D. 2" x 1/2"	16	gros/coarse
<b>50TA-2209</b>	D. 2" x 3/4"	36	fin/fine
<b>50TA-2210</b>	D. 2" x 3/4"	16	gros/coarse
<b>50TA-T450</b>	D. 4" x 1/2"	16	gros/coarse



Très rugueuse. Conçue pour les travaux dans le domaine du rechapage de pneu.

Orifice fileté.

Very rough. Designed to work in the field of tire retreading. Treaded hole.



### RÂPE DE TUNGSTÈNE CONIQUE L.4" X 3/4" BASE 36 FIN

TUNGSTEN CONE RASP L.4" X 3/4" BASE 36 FINE

**50TA-2213**

Moyennement rugueuse. Conçue pour les travaux dans le domaine du rechapage de pneu. Orifice fileté grosseur : 3/8". Grosseur grain : 36.

Medium rough. Designed to work in the field tire retreading. Treaded hole size : 3/8". Grit size : 36.



### RÂPE DE TUNGSTÈNE CONIQUE L.4" 3/4" BASE 16 GROS

TUNGSTEN CONE RASP L.4" 3/4" BASE 16 COARSE

**50TA-2214**

Très rugueuse. Conçue pour les travaux dans le domaine du rechapage de pneu. Orifice fileté grosseur : 3/8". Grosseur grain : 16.

Very rough. Designed to work in the field of tire retrading. Treaded hole size : 3/8". Grit size : 16.



### RÂPE TÊTE SPHÉRIQUE DE CUIVRE 3/4" DIAM. TIGE 1/4" DIAM. 16 GROS

BALL HEAD COOPER RASP 3/4" DIAM. 16 GRIT WITH SHAFT 1/4"

**50TA-2215**

Très rugueuse. Conçue pour les travaux dans le domaine du rechapage de pneu. Diamètre de la tige 1/4". Grosseur du grain 16.

Very rough. Designed to work in the field of tire retreading. Shank diameter: 1/4". Grit size: 16.



### RÂPE TÊTE SPHÉRIQUE DE CUIVRE 3/4" DIAM. ORIFICE FILETÉ 3/8" 16 GROS

BALL HEAD COOPER RASP 3/4" DIA 16 GRIT THREADED HOLE 3/8"

**50TA-2216**

Très rugueuse. Conçue pour les travaux dans le domaine du rechapage de pneu. Orifice fileté grosseur 3/8". Grosseur du grain 16.

Very rough. Designed to work in the field of tire retreading. Treaded hole size 3/8". Grit size: 16.

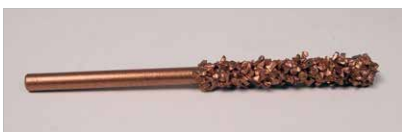

### RÂPE TUNGSTEN CRAYON

TUNGSTEN PENCIL RASP

#### SPÉCIFICATIONS / SPECIFICATIONS

<b>50TA-2220</b>	D. 1/8" x 2-1/2"	16	gros/coarse
<b>50TA-2217</b>	D. 1/4" x 2-1/2"	36	fin/fine
<b>50TA-2218</b>	D. 1/4" x 2-1/2"	16	gros/coarse
<b>50TA-2511-16GR</b>	D. 1/4" x 4"	16	gros/coarse

Très rugueuse. Conçue pour les travaux dans le domaine du rechapage de pneu.

Very rough. Designed to work in the field of tire retreading.



### RÂPE DE TUNGSTÈNE CONIQUE 2" LONG. X 1" BASE 16 GROS

TUNGSTEN CONE RASP 2" LEN. X 1" BASE 16 COARSE

**50TA-2512B**

Très rugueuse. Conçue pour les travaux dans le domaine du rechapage de pneu. Orifice fileté grosseur 3/8". Grosseur du grain 16.

Very rough. Designed to work in the field of tire retreading. Treaded hole size 3/8". Grit size: 16.



**RÂPE DE TUNGSTÈNE COUPOLE 3" DIAM. X 1-1/4" HAUT. 16 GROS**

TUNGSTEN CUP RASP 3" DIAM. X 1-1/4" H 16 COARSE

**50TA-315-16QM**

Très rugueuse. Conçue pour les travaux dans le domaine du rechapage de pneu.  
Orifice grosseur 3/8". Grosseur du grain 16.

Very rough. Designed to work in the field of tire retreading. Hole size 3/8". Grit size: 16.

**RÂPE DE TUNGSTÈNE COUPOLE 3" DIAM. X 1-1/4" HAUT. 36 FIN**

TUNGSTEN CUP RASP 3" DIAM. X 1-1/4" H 36 FINE

**50TA-315-36QM**

Rugueuse. Conçue pour les travaux dans le domaine du rechapage de pneu.  
Orifice grosseur 3/8". Grosseur du grain 36.

Rough. Designed to work in the field of tire retreading. Hole size 3/8". Grit size: 36.

**RÂPE DE TUNGSTÈNE COUPOLE LÉGÈRE 2-1/2" DIAM. X 5/8" HAUT. 36 FIN**

TUNGSTEN LIGHTWEIGHT CUP RASP 2-1/2" DIAM. X 5/8" H 36 FINE

**50TA-BC2**

Sert à polir le caoutchouc et à enlever les débris pour avoir une surface parfaite pour la pose d'un emplâtre sur un pneu.

It provides a cool efficient cutting action which produces an even scorch-free surface with an ideal texture for installing the patch on the tire.

**RÂPE DISQUE PLAT 7 DIAM. X 7/8 ORIFICE 36 FIN**

FLAT DISC RASP 7 DIAM. X 7/8 A.H. 36 GRIT

**50TA-DSK738-36GR.****RÂPE DISQUE PLAT DE TUNGSTÈNE 7" DIAM. 7/8" ORIFICE**

FLAT DISC TUNGSTEN RASP 7" DIAM. 7/8" HOLE

**50TA-FD7**

Sert à polir le caoutchouc et à enlever les débris pour avoir une surface parfaite pour la pose d'un emplâtre sur un pneu. S'installe sur une ponceuse pneumatique.

It provides a cool efficient cutting action which produces an even scorch-free surface with an ideal texture for installing the patch on the tire. Fits on an air sander.

**LAME AU CARBURE CIRCULAIRE**

CARBIDE ROTARY KNIFE BLADE

**SPÉCIFICATIONS / SPECIFICATIONS**

<b>50TA-GE100</b>	D. 6"	1-3/8" orifice/hole
<b>50TA-GE101</b>	D. 6"	2" orifice/hole
<b>50TA-GEG250</b>	D. 8-1/4"	2-1/2" orifice/hole



Sert à couper la semelle des pneus. Lame très efficace et durable.

Use for cutting tire treads. Efficient & long lasting blade.



## RÂPE TUNGSTEN COUPOLE

TUNGSTEN CUP RASP

### SPÉCIFICATIONS / SPECIFICATIONS

50TA-TCW215-16	D. 2" x 1"	16	gros/coarse
50TA-TCW215-36	D. 2" x 1"	36	fin/fine
50TA-TCW315-16S	D. 3" x 1-1/2"	16	gros/coarse
50TA-TCW315-24S	D. 3" x 1-1/2"	24	moyen/medium
50TA-TCW315-36S	D. 3" x 1-1/2"	36	fin/fine
50TA-TCW415-16	D. 4" x 1-1/2"	16	gros/coarse
50TA-TCW415-36	D. 4" x 1-1/2"	36	fin/fine
50TA-TCW515-16	D. 5" x 1-1/2"	16	gros/coarse

Très rugueuse. Conçue pour les travaux dans le domaine du rechapage de pneu. Orifice fileté.

Very rough. Designed to work in the field of tire retreading. Treaded hole.



## RÂPE TUNGSTEN BEIGNE

TUNGSTEN DONUT RASP

### SPÉCIFICATIONS / SPECIFICATIONS

50TA-TDW415-16	D. 4" x 1-1/2"	16	gros/coarse
50TA-TDW415-36	D. 4" x 1-1/2"	36	fin/fine
50TA-TDW615-36	D. 6" x 1-1/4"	36	fin/fine

Placement des trous et des fentes optimisé pour le refroidissement. Ne contamine pas le caoutchouc. Fonctionnement sans vibrations.

Optimized number and placement of cooling holes and slots. No contamination of the rubber. Runs without vibrations.



## "RÉMA" PINCES 8"

"REMA" STEEL NIPPERS 8"

11T-6012

Conçue pour couper un cordon de métal. Rapide et facile tout en minimisant les dégâts de la blessure du pneu.

Designed to cut through steel cords quickly and easily while minimizing damage to tire injury.



## "RÉMA" COUTEAU À CAOUTCHOUC 5"

"REMA" RUBBER KNIFE 5"

11T-6017

Essentiel pour les procédures de préparation et de finition de tous les types de réparation de pneus.

Essential for preparation and finishing procedures of all types of tire repair.



## OUTIL POUR ENLEVER LES CLOUS DANS LE PNEU

TIRE DENAILER TOOL

21RT-800

Outil pour enlever les clous dans le pneu.

Black handled tire denailer

**PIC AVEC MANCHE NOIR**

BLACK HANDLE AWL

**21RT-810**

Poignée style tournevis utilisée pour inspecter les blessures du pneu et pour enlever les petites roches et les débris.

Screwdriver handle style used to inspect injuries in tires and to remove small stones and debris.

**PIC AVEC MANCHE DE BOIS**

WOOD HANDLE AWL

**21RT-977**

Poignée style tournevis utilisée pour inspecter les blessures du pneu et pour enlever les petites roches et les débris.

Screwdriver handle style used to inspect injuries in tires and to remove small stones and debris.

**ROULEAU PLAT POUR EMPLÂTRE (2" X 2")**

FLAT ROLLER FOR PATCH (2" X 2")

**21RT-FR-5**

Roue d'acier à roulements à billes avec manche de bois vernis.

Ball bearing stitcher with hardened steel wheel and varnished wooden handle.

**OUTIL POUR CHAUFFER UN COUTEAU 10"**

KNIFE HEATER 10"

**21RT-HK10**

Idéal pour réchauffer :les couteaux pour caoutchouc les lames à tailler - tout autre outil qui sera plus efficace en étant réchauffé. Pour une sécurité maximale le réchauffeur à outils est équipé d'un témoin lumineux et d'un garde perforé qui protège l'utilisateur de tous contacts directs avec les surfaces chaudes.

Ideal for heating: rubber cutting knives trim blades other tools requiring for efficient performance. The heater is equipped with a pilot light and a perforated guard to protect users from contact with heater surfaces to increase safety.

**ROULEAU POUR EMPLÂTRE**

PATCH STITCHER

**SPÉCIFICATIONS / SPECIFICATIONS**

<b>21RT-K19</b>	L. 1/16"	circ. 1-1/2"
<b>21RT-K20</b>	L. 1/16"	circ. 2"
<b>21RT-K30</b>	L. 1/8"	circ. 1-1/2"
<b>21RT-K56</b>	L. 1/4"	circ. 2"



Roue en acier ondulée à roulements à billes avec manche en bois vernis. Pour bien coller un emplâtre.

Ball bearing stitcher with hardened steel wheel and varnished wooden handle. To stick a patch well.

**COUTEAU CHAUFFANT POUR CAOUTCHOUC**

HEAT KNIFE FOR RUBBER

**SPÉCIFICATIONS / SPECIFICATIONS****21RT-K6S** Longueur/Lenght 6"**21RT-K8S** Longueur/Lenght 8"

Fonctionne avec le 21RT-HK10

Work with 21RT-HK10

**ROULEAU PORC-ÉPIC POUR EPLÂTRE (2" X 2")**

PORCUPINE ROLLER FOR PATCH (2" X 2")

**21RT-PR-1**

Roue d'acier ondulée à roulements à billes avec manche de bois vernis. Pour bien coller un emplâtre.

Ball bearing stitcher with hardened steel wheel and varnished wooden handle. Stick a patch properly.

**GRATTOIR POUR PNEU**

TIRE INNERLINER SCRAPER

**21RT-TS220**

Grattoir Innerliner : Élimine le polissage de puissance sur de nombreuses réparations de pneus - enlève les matériaux qui pourraient contaminer les roues de polissage assurant une meilleure réparation à chaque fois.

Innerliner scraper: Eliminates power buffing on many tire repairs - removes material that might contaminate buffing wheels ensuring a better repair everytime.

**COUTEAU FLEXIBLE BOUT ARRONDI (4")**

ROUNDED END FLEXIBLE KNIFE (4")

**21RT-X2RF**

Couteau de réparation de pneus en caoutchouc : acier au carbone haut de gamme - patin à pointe ronde - fini glacé - manche rond au fini brûlé (riveté) longueur de la lame : 102 mm (4")

Rubber Tire repair knife: high carbon steel - round point skiver - glaze finish - round burnt finish handle (riveted) blade length 4" (102 mm)

**COUTEAU BOUT POINTU (4")**

POINTED POINT KNIFE (4")

**21RT-X2T**

Couteau de réparation de pneus en caoutchouc : acier au carbone - pointe conique - fini glacé - manche rond (riveté) longueur de la lame 102 mm (4")

Rubber Tire repair knife: high carbon steel - taper point - glaze finish - round burnt finish handle (riveted) blade length 4" (102 mm)

**COUTEAU ROBUSTE BOUT CARRÉ**

HEAVY DUTY SQUARE END KNIFE

**SPÉCIFICATIONS / SPECIFICATIONS****21RT-X4** Longueur/Lenght 4"**21RT-X8** Longueur/Lenght 8"

**PIERRE D'AIGUISAGE CARBORUNDUM 57 LONG. 14"**

CARBORUNDUM 57 SHARPENING STONE LEN. 14"

**50S-R128**

Longueur totale 14". Longueur de la pierre 8-7/8".

Total length 14". Stone length 8-7/8".

**"RÉMA" OUTIL POUR INSERTION POUR PNEU**

"REMA" PLUG TOOL FOR TIRE

**SPÉCIFICATIONS / SPECIFICATIONS**

<b>11T-565</b>	4"	auto/car
<b>11T-575</b>	5"	camion/truck
<b>11T-585</b>	6"	génie civil/OTR

Outil d'insertion pour un pneu.

Inserting tool for tire.

**"RÉMA" OUTIL POUR LIMER UN TROU DE CLOU**

"REMA" REAMER FOR NAILHOLE

**SPÉCIFICATIONS / SPECIFICATIONS**

<b>11T-6003</b>	auto/car
<b>11T-6003T</b>	camion/truck

**LIME RUDE EN SPIRALE POUR PNEU**

ROUGH SPIRAL TIRE REAMER

**12T-8416**Pour façonner le trou avant de poser une corde de réparation temporaire. Poignée style tournevis.  
Longueur 3-1/2".

For shaping the hole before installing a string of temporary repairs. Length: 3-1/2". Screwdriver style handle.

**LIME RUDE SUPER ROBUSTE POUR PNEU**

ROUGH TIRE REAMER HEAVY-DUTY

**12T-8416HD**Pour façonner le trou avant de poser une corde de réparation temporaire. Poignée style tournevis.  
Longueur: 3-1/2".

For shaping the hole before installing a string of temporary repairs. Length: 3-1/2". Screwdriver style handle.



**LIME RUDE EN SPIRALE POUR CAMION AVEC POIGNÉE EN T**

T-HANDLE ROUGH SPIRAL TIRE REAMER FOR TRUCK

**12T-8417**

Pour façonner le trou avant de poser une corde de réparation temporaire.  
Longueur 6".

For shaping the hole before installing a string of temporary repairs. Length: 6".

**LIME RUDE EN SPIRALE POUR PASSAGER AVEC POIGNÉE EN T**

T-HANDLE ROUGH SPIRAL TIRE REAMER FOR PASSANGER

**12T-8418**

Pour façonner le trou avant de poser une corde de réparation temporaire.  
Longueur 6".

For shaping the hole before installing a string of temporary repairs. Length: 6".

**"T-BONE" OUTIL AIGUILLE À BOUT OUVERT**

T-BONE HANDLE TOOL OPEN END NEEDLE

**12T-8420**

Poignée très confortable et très solide en acier recouverte de caoutchouc. Embout interchangeable grâce à la clé Allen. Pour installer les cordes de pneus.

Made with solid steel and specially formulated hydrocarbon composite for unmatched and improved control. Set the \*Allen\* screw for interchanging probes and needles. For tire string installation.

**OUTIL D'ACIER AVEC POIGNÉE EN T À BOUT OUVERT**

STEEL T-HANDLE TOOL OPEN-END

**12T-8423**

Poignée en acier interchangeable grâce à la clé "Allen". Pour installer les cordes de pneus.

Made with solid steel. Set \*Allen\* screw for interchanging probes and needles. For tire string installation.

**OUTIL "POIGNÉE EN T" PLASTIQUE**

PLASTIC "T-HANDLE" TOOL

**SPÉCIFICATIONS / SPECIFICATIONS**

<b>12T-8429</b>	bout ouvert/closed-end	auto/car
<b>12T-8430</b>	bout ouvert/closed-end	camion/truck
<b>12T-8431</b>	bout fermé/closed-eye	auto/car
<b>12T-8432</b>	bout fermé/closed-eye	auto/car

Pour installer les cordes de pneus.

For tire string installation.

**POIGNÉE ROBUSTE AVEC INSERTION DE PLASTIQUE À CÔTÉ OUVERT POUR CAMION LONG. 7-1/2"**

HD PLASTIC HANDLE TOOL OPEN-SIDE TRUCK LEN. 7-1/2"

**12T-8433**

Pour installer les cordes de pneus. Poignée style tournevis.

For tire string installation. Screwdriver style handle.

## OUTIL DE PLASTIQUE À COTÉ OUVERT POUR CAMION LONG. 8"

PLASTIC TOOL OPEN SIDE FOR TRUCK LEN. 8"

12T-8434



Pour installer les cordes de pneus. Poignée style tournevis.

For tire string installation. Screwdriver style handle.

## OUTIL POIGNÉE DE MÉTAL EN T (À BOUT OUVERT POUR CAMION)

METAL T-HANDLE TOOL (OPEN-END TRUCK)

12T-8435



Pour installer les cordes de pneus.

For tire string installation.

## "REMA" MÈCHE POUR INSERTION

"REMA" PULLING WIRE FOR PLUG

11T-626



Longeur 7-1/4"

Length 7-1/4"

## AIGUILLE DE REMPLACEMENT EXTRA LONGUE À BOUT OUVERT 8"

REPLACEMENT NEEDLE EXTRA LONG OPEN END 8"

12T-8421



S'insère dans les outils pour installer les cordes de réparation. L'outil doit avoir une vis Allen pour tenir les embouts. Fonctionne avec l'outil 12T-8423 ou 12T-8420.

Inserts in tire strings repair tools. Tool must have a \*Allen\* screw to hold needles or reamer. Work with 12T-8423 tool or 12T-8420.

## AIGUILLE DE REMPLACEMENT À CÔTÉ OUVERT POUR CAMION 6"

REPLACEMENT NEEDLE OPEN SIDE FOR TRUCK 6"

12T-8422



S'insère dans les outils pour installer les cordes de réparation. L'outil doit avoir une vis "Allen" pour tenir les embouts. Fonctionne avec l'outil 12T-8423 ou 12T-8420.

Inserts in tire strings repair tools. Tool must have a \*Allen\* screw to hold needles or reamer. Work with 12T-8423 tool or 12T-8420.

## "BLACK JACK" LIME DE REMPLACEMENT POUR TROUSSE

"BLACK JACK" REPLACEMENT REAMER FOR KIT

12T-8424



Pour façonner le trou avant de poser une corde de réparation temporaire. Longueur 3-1/2". Pour outil 12T-8420 ou 12T-8423.

For shaping the hole before installing a string of temporary repairs. Length: 3-1/2". For tool 12T-8420 or 12T-8423.



### LIME DOUCE DE REMPLACEMENT POUR POIGNÉE EN "T" 12T-8423

REPLACEMENT SMOOTH REAMER FOR 12T-8423 "T-HANDLE"

**12T-8425**

Pour façonner le trou avant de poser une corde de réparation temporaire. Longueur: 3-1/2".

For shaping the hole before installing a string of temporary repairs. Length: 3-1/2".



### AIGUILLE DE REMPLACEMENT OUVERTE POUR CAMION POUR L'ITEM 12T-8423 POIGNÉE EN T

TRUCK REPLACEMENT OPEN NEEDLE FOR 12T-8423 T-HANDLE

**12T-8426**

Pour installer les cordes de pneus. Longueur approximative 6". Fonctionne avec l'outil 12T-8423 ou 12T-8420.

For tire string installation. Length approx. 6". Work with 12T-8423 tool or 12T-8420.



### AIGUILLE DE REMPLACEMENT OUVERTE PASSAGER POUR POIGNÉE EN T

CAR REPLACEMENT OPEN NEEDLE FOR 8423 T-HANDLE

**12T-8428**

Pour installer les cordes de pneus. Longueur approximative 4". Fonctionne avec l'outil 12T-8423 ou 12T-8420.

For tire string installation. Length approx. 4". Work with 12T-8423 tool or 12T-8420.



### ASPIRATEUR PNEUMATIQUE "REMA TIP TOP"

"REMA TIP TOP" AIR VACUUM

**11T-798**

Petit puissant et versatile. Cet aspirateur enlève rapidement les particules de caoutchouc et l'eau dans les pneus. Cet outil 2 en 1 peut servir comme pistolet de soufflage d'air ou comme aspirateur. Utiliser pour aspirer les poussières les copeaux de bois le métal le verre etc. Ergonomique pour le confort de l'utilisateur. Entrée d'air 1/4". Pression recommandée 90 PSI.

Small. Powerful. Versatile. This vacuum quickly removes rubber dust particles or water from tires. This 2 in 1 tool can be used either as air blow gun or as an air vacuum gun. Use for cleaning or to suction: - dust - wood chips - metal shavings - glass and more. Easy to switch from blowing function to suctioning function with simple switch on of the main valve. Ergonomically designed for user's comfort. Air inlet 1/4" npt. Air pressure 90 PSI.



### SAC POUR ASPIRATEUR PNEUMATIQUE

AIR VACUUM BAG ONLY

**11T-799**

Sac de remplacement pour aspirateur 11T-798

Replacement bag for vacuum 11T-798.



### BOYAU POUR ASPIRATEUR PNEUMATIQUE

AIR VACUUM HOSE

**11T-800**

Boyau de remplacement pour aspirateur 11T-798

Replacement hose for vacuum 11T-798.

**ASPIRATEUR PNEUMATIQUE**

AIR VACUUM

**21PT-VAC-1**

Petit puissant et versatile. Cet aspirateur enlève rapidement les particules de caoutchouc et l'eau dans les pneus. Cet outil 2 en 1 peut servir comme pistolet de soufflage d'air ou comme aspirateur. Utiliser pour aspirer les poussières les copeaux de bois le métal le verre etc. Ergonomique pour le confort de l'utilisateur. Entrée d'air 1/4". Pression recommandée 90 PSI.

Small. Powerful. Versatile. This vacuum quickly removes rubber dust particles or water from tires. This 2 in 1 tool can be used either as air blow gun or as an air vacuum gun. Use for cleaning or to suction: - dust - wood chips - metal shavings - glass and more. Easy to switch from blowing function to suctioning function with simple switch on of the main valve. Ergonomically designed for user's comfort. Air inlet 1/4" npt. Air pressure 90 PSI.

**ÉTUI EN CUIR POUR OUTILS**

LEATHER POUCH TOOLS HOLDER

**21RT-110P**

S'accroche à une ceinture. Durable.

Hold on a belt. Heavy duty.

**ÉTUI AVEC OUTILS INCLUS**

POUCH WITH TOOLS INCLUDED

**21RT-115C**

Outils inclus : craie - jauge pour semelle - jauge à pression - tournevis.

Tools included: crayon - tread gauge - tire gauge - screw driver.

**COUTEAU POUR SUPPRIMER LES NUMÉROS DE SÉRIE**

SERIAL NUMBER REMOVAL TOOL

**21RT-S22**

Outil de suppression du numéro de série

Serial number removal tool

**LAME POUR LE COUTEAU DE SUPPRESSION DE NUMÉRO DE SÉRIE (À L'UNITÉ)**

SERIAL KNIFE BLADE (PER UNIT)

**21RT-S23**

Lames pour outil de suppression du numéro de série

Blades serial number removal tool

**"ASCOT" CONTENANT VIDE POUR CIMENT 8 OZ**

"ASCOT" EMPTY CAN FOR CEMENT 8 OZ

**12A-601**

Brosse-capuchon incluse.

Brush-cap included.





### "BLACK JACK" TROUSSE DE CORDE (PASSAGER)

"BLACK JACK" STRING KIT (PASSENGER)

**12B-BJK40**

Contient : -1 poignée T-bone avec lime spiralée - 1 poignée T-bone avec aiguille à bout ouvert - 1 aiguille à bout ouvert de rechange - 1 tournevis plat d'un côté et à l'autre extrémité un enlève intérieur de valve - 1 lubrifiant spécialement conçu - 30 cordes diamètre large - 10 cordes diamètre petit.

Contains: - 1 T-bone handle with spiral probe - 1 T-bone handle with 6" open eye needle - 1 spare 6" open eye needle - 1 screwdriver with reversible shaft and valve core tool hex wrench - 1 specially formulated lube - 30 large diameter strings - 10 small diameter strings.



### "BLACK JACK" TROUSSE DE RÉPARATION CORDE (CAMION)

"BLACK JACK" REPAIR STRING KIT (TRUCK)

**12B-BJKT20**

Contient : - 1 poignée T-bone avec lime spiralée - 1 poignée T-bone avec aiguille à bout ouvert - 1 aiguille à bout ouvert de rechange - 1 tournevis plat à un bout et à l'autre extrémité un enlève intérieur de valve - 1 lubrifiant spécialement conçu - 20 cordes diamètre petit - 15 cordes diamètre large.

Contains: - 1 T-bone handle with spiral probe - 1 T-bone handle with 6" open eye needle - 1 spare 6" open eye needle - 1 screwdriver with reversible shaft and valve core tool hex wrench - 1 specially formulated lube - 20 small diameter strings - 15 large diameter strings.



### "BLACK JACK" LUBRIFIANT 2 OZ

"BLACK JACK" LUBE 2 OZ

**12B-BJL**

Il s'agit d'un lubrifiant spécial conçu pour aider à introduire la corde pour réparer le pneu et suivre la direction de la lésion.

This is a special lube designed to help insert the probe and repair into the tire and to follow the direction of the injury.



### "ASCOT" CONTENANT VIDE AVEC BROSSE À CIMENT 32 OZ

"ASCOT" EMPTY DISPENSER WITH BRUSH FOR CEMENT 32 OZ

**50A-DISP**

Brosse plus large et qui se rend jusqu'au fond du contenant en comparaison avec les brosses qui sont sur les contenants originaux des marques populaires.

Brush wider who goes at the bottom of container in comparison with brush that are on the original container of the popular brands.



### BROSSE DE REMPLACEMENT POUR CIMENT 32 OZ

REPLACEMENT BRUSH FOR CEMENT 32 OZ

**50A-DISP-1B**

Brosse plus large et qui se rend jusqu'au fond du contenant en comparaison avec les brosses qui sont sur les contenants originaux des marques populaires. Fonctionne avec le 50A-DISP.

Brush wider who goes at the bottom of container in comparison with brush that are on the original container of the popular brands. Work with 50A-DISP.



**CONTENANT VIDE AVEC BROSSE POUR CIMENT 32 OZ**

EMPTY DISPENSER WITH BRUSH FOR CEMENT 32 OZ

**50A-LBJ**

Notez bien que la brosse ne se fixe pas sur les contenants de 32 oz des produits de marques populaires.

Please note that the brush does not fit on 32 oz container of the popular brands.

**BROSSE DE REMPLACEMENT POUR CONTENANT DE CIMENT 50A-LBJ**

CEMENT DISPENSER REPLACEMENT BRUSH FOR 50A-LBJ

**50A-LBJ-1**

Notez bien que la brosse ne se fixe pas sur les contenants de 32 oz des produits de marques populaires.

Please note that the brush does not fit on 32 oz container of the popular brands.

## SECTION ÉCONOMIQUE

### ECONOMIC SECTION

**OUTIL D'ACIER AVEC POIGNÉE EN T À BOUT OUVERT**

STEEL T-HANDLE TOOL OPEN-END

**01DC-8423C**

Poignée en acier interchangeable grâce à la clé "Allen" Pour installer les cordes de pneus.

Made with solid steel. Set "Allen" screw for interchanging probes and needles. For tire string installation.

**AIGUILLE DE REMPLACEMENT OUVERTE PASSAGER POUR POIGNÉE EN T**

CAR REPLACEMENT OPEN NEEDLE FOR T-HANDLE

**01DC-8428C**

Pour installer les cordes de pneus. Longueur approximative 4". Fonctionne avec l'outil 01DC-8423C

For tire string installation. Length approx. 4". Work with 01DC-8423C tool.

**ROULEAU POUR EMPLÂTRE**

PATCH STITCHER

**SPÉCIFICATIONS / SPECIFICATIONS****01DC-K19C** L. 1/16" circ 1-1/2"**01DC-K30C** L. 1/8" circ 1-1/2"

Roue d'acier ondulée à roulements à billes avec manche de bois vernis. Pour bien coller un emplâtre.

Ball bearing stitcher with hardened steel wheel and varnished wooden handle. Stick a patch properly.

**GRATTOIR POUR PNEU**

TIRE INNERLINER SCRAPER

**01DC-SC28C**

Pour racler la doublure intérieure

For scraping of the inner liner

**COUTEAU FLEXIBLE BOUT ARRONDI (L. 4")**

ROUNDED END FLEXIBLE KNIFE (L. 4")

**01DC-X3RFC**

"Importation" Couteau de réparation de pneus en caoutchouc : acier au carbone haut de gamme, patin à pointe ronde, manche rond. longueur de la lame : 102 mm (4')

"Import" rubber Tire repair knife: hight carbon steel, round point skiver, round handle blade length 4" (102 mm)

**COUTEAU BOUT POINTU (L. 4")**

POINTED POINT KNIFE (L. 4")

**01DC-X3TC**

"Importation" couteau de réparation de pneus en caoutchouc : acier au carbone, pointe conique, manche rond longueur de la lame 102 mm (4')

"Import" rubber Tire repair knife: hight carbon steel, taper point, round handle blade length 4" (102 mm)







RÉPARATION & POLISSAGE  
REPAIR & BUFFING



### "KEN-TOOL" ÉCARTEUR DE PNEU 3-1/2" (14")

"KEN-TOOL" RATCHET ACTION TIRE SPREADER 3-1/2" (14")

20K-T54

Écarte-pneu à rochet pour camions. Capacité 3-1/2" - 14" (9-36 cm)

Ratchet action truck tire spreader. Spread capacity: 3-1/2" - 14" (9-36 cm)



### ÉCARTEUR DE PNEU MANUEL

MANUAL TIRE SPREADER

60BR-00101

Conçu pour écartiller rapidement les talons des pneus. Améliore la facilité de réparation des pneus en ouvrant le pneu intérieur. Compatible avec un pistolet à impact ou une clé dynamométrique. Idéal pour le service mobile. Dimensions: 19 "x 3" x 11".

Designed for quickly spreading the tire bead. Improves the ease of repairing tires by opening the inner tire. Compatible with an impact gun or a torque wrench. Ideal for mobile service. Dimensions: 19 "x 3" x 11".



### "ASCOT" ÉCARTEUR DE PNEU DE PLANCHER

"ASCOT" FLOOR MOUNT TIRE SPREADER

60BR-00275

S'ajuste à différentes hauteurs et largeurs. Peut être utilisé pour un pneu dont le diamètre varie entre 11" à 24".

Multiple height and width adjustments. For use with passenger and light truck tire diameter from 11" to 24".



### "ASCOT" ÉCARTEUR DE PNEU PNEUMATIQUE

"ASCOT" AIR TIRE SPREADER

60BR-00276

Fonctionne à l'air et est actionné par les pédales. Possibilité d'ajustements multiples de la hauteur et de la largeur. Pour des pneus de VR et de camion léger. Lumière ajustable incluse. Poids : 131 lb

Air operated and powered by pedals. Multiple possibilities of height and width adjustments. Used for RV and light truck tires. Adjustable light included. Weight: 131 lb



### "ASCOT" ÉCARTEUR DE PNEU DE CAMION AUTOMATIQUE

"ASCOT" AUTOMATIC TRUCK TIRE SPREADER

60BR-00825

Avec élévateur à air pour éviter de forcer en levant le pneu pour le poser sur l'écarteur. Fabriqué d'acier solide et de qualité. Lumière ajustable incluse. Régulateur et lubrificateur inclus.

Air lift allows operator to repair without lifting. Heavy gauge steel. Lamp included. Air regulator and lubricator included.

**LUMIÈRE POUR ÉCARTEUR À PNEU**

LIGHT FOR TIRE SPREADER

**60BR-14921**

Bras de 12" malléable dans toutes les positions. Lumière DEL de puissance 300 lux. Pince qui s'accroche solidement sur le rebord du pneu de passager de camion léger ou de camion lourd. Aimants multiples sur la pince et sur la tête qui permettent d'accrocher la lumière sur une surface de métal. Pile rechargeable au lithium-ion.

12" Adjustable spring-tube for optimum light positioning. LED lights provide up to 300 lux intensity. Clamp-on handle quickly and easily grips over the bead of a passenger a light truck and commercial truck tires. Multiple magnets on the handle and light head allow to attach easily to most metal surfaces. Lithium-ion rechargeable battery.

**"AME" ÉCARTEUR DE PNEU DE PLANCHER**

"AME" FLOOR MOUNT TIRE SPREADER

**60BR-73080**

S'ajuste à différentes hauteurs et largeurs. Peut être utilisé pour un pneu dont la grandeur varie entre 13" à 20".

Multiple height and width adjustments. For use with passenger and light truck 13" to 20".

**"AME" ÉCARTEUR DE PNEU PNEUMATIQUE**

"AME" AIR TIRE SPREADER

**60BR-73100**

Fonctionne à l'air et est actionné par des pédales. S'ajuste à la hauteur et à la largeur nécessaire. Peut être utilisé pour des pneus de VR et de camion léger. Lumière ajustable incluse. Poids : 131 lb.

Air operated and is powered by pedals. Multiple height and width adjustments. Designed for RV and light truck tires. Adjustable light included. Weight: 131 lb.

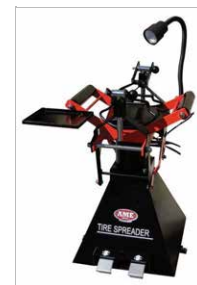
**"AME" ÉCARTEUR DE PNEU DE CAMION AUTOMATIQUE**

"AME" AUTOMATIC TRUCK TIRE SPREADER

**60BR-73200**

Avec élévateur à air pour éviter de forcer en levant le pneu pour le poser sur l'écarteur. Fabriqué d'acier solide et de qualité. Lumière ajustable incluse. Régulateur et lubrificateur inclus.

Air lift allows operator to repair without lifting. Heavy gauge steel. Lamp included. Air regulator and lubricator included.

**ÉCARTEUR DE PNEU MANUEL**

MANUAL TIRE SPREADER

**60BR-MS1**

Léger et facile d'utilisation. Barrure de sécurité. Maintient les rebords du pneu de chaque côté pour une meilleure visibilité pour l'inspection.

Lightweight and easy to use. Special locking pin for safety. Locks both beads open for easy tire inspection.







## ÉCARTEUR DE PNEU UNIVERSEL SUR POTEAU

CENTER-POST UNIVERSAL TIRE SPREADER

60BR-MS2

Facile d'utilisation. 0" à 10". S'installe sur certains modèles de changeur de pneu. Maintient les rebords du pneu de chaque côté pour une meilleure visibilité pour l'inspection.

Easy to use. 0" to 10". Fits on certain tire changers model. Locks both beads open for easy tire inspection.



## "RÉMA" ÉCARTEUR DE PNEU GÉNIE CIVIL

"REMA" TRUCK/OFF-ROAD SPREADER

60BR-R6572

Portable et facile à utiliser. Très robuste. Rayon d'écartement de 4" à 24". Poids : 18 lb.

Portable and simple to use. Heavy duty construction. Spreading range: 4" to 24". Weight: 18 lb.



## "BAZOOKA" OUTIL POUR SOUFFLER (6 L)

"BAZOOKA" PASSENGER BEAD SEATER (6 L)

21TT-BB2

Cet outil pour souffler est le plus puissant sur le marché avec son système automatique d'air rapide. Il est facile à manipuler avec son petit réservoir allongé. Il s'entrepose plus facilement au garage ou sur un camion de service. Léger. 14 lb. Sa légèreté permet la réduction de la fatigue sur l'utilisateur.

Automatic rapid air release system makes it the most powerful bead seating device in the market. Smaller tank allows for easier handling in shop and service truck. Lightweight. 14 lb. Reduces fatigue on technician.



## "BAZOOKA" OUTIL POUR SOUFFLER (9 L)

"BAZOOKA" BEAD SEATER (9 L)

21TT-BB9

Cet outil pour souffler est le plus puissant sur le marché avec son système automatique d'air rapide. Il est facile à manipuler avec son petit réservoir allongé. Il s'entrepose plus facilement au garage ou sur un camion de service. Léger. 19 lb. Sa légèreté permet la réduction de la fatigue sur l'utilisateur.

Automatic rapid air release system makes it the most powerful bead seating device in the market. Smaller tank allows for easier handling in shop and service truck. Lightweight. 19 lb. Reduces fatigue on technician.



## "BAZOOKA" OUTIL POUR SOUFFLER (12 L)

"BAZOOKA" BEAD SEATER (12 L)

21TT-BG12

Cet outil pour souffler est le plus puissant sur le marché avec son système automatique d'air rapide. Il est facile à manipuler avec son petit réservoir allongé. Il s'entrepose plus facilement au garage ou sur un camion de service. Léger. 24 lb. Sa légèreté permet la réduction de la fatigue sur l'utilisateur.

Automatic rapid air release system makes it the most powerful bead seating device in the market. Smaller tank allows for easier handling in shop and service truck. Lightweight. 24 lb. Reduces fatigue on technician.

**"BAZOOKA" OUTIL POUR SOUFFLER (38 L)**

"BAZOOKA" BEAD SEATER (38 L)

**21TT-BG38**

Le réservoir est certifié CE / ASME. Réservoir en aluminium léger. Valve RAR avec déclencheur. Le revêtement interne exclusif protège contre la rouille. Poids 28 lb

The tank is CE/ASME certified. Lightweight aluminum tank. RAR valve with trigger release. Internal proprietary coating protects against rust. Weight: 28 lb

**"CHEETAH" OUTIL POUR SOUFFLER (5 GAL)**

"CHEETAH" TRUCK BEAD SEATER (5 GAL)

**21TT-BS07**

Ouverture sur le bout du réservoir avec un bec large et une valve à bille 2" pour une décharge maximale. Capacité de 5 gal.

End of tank discharge design. Flared discharge barrel and a 2" discharge ball valve for maximum bead seating power. Capacity 5 gal .

**"CHEETAH" D'ALUMINIUM OUTIL POUR SOUFFLER (10 GAL)**

"CHEETAH" BEAD SEATER TOOL ALUMINUM (10 GAL)

**21TT-CH10AL**

Ouverture sur le côté du réservoir avec un bec allongé et une valve à bille 1-1/2" pour une décharge maximale. Peut gonfler des pneus de grandeurs variant entre 24 1/2" à 54". Bec en forme de T inclus. Capacité de 10 gal.

Side discharge design. Discharge tapered barrel and a 1-1/2" discharge ball valve for maximum bead seating power. Inflates tires between 24-1/2" to 54". Magnum T form barrel included. Capacity 10 gal.

**"CHEETAH" D'ALUMINIUM OUTIL POUR SOUFFLER (13 GAL)**

"CHEETAH" BEAD SEATER TOOL ALUMINUM (13 GAL)

**21TT-CH13AL**

Ouverture sur le côté du réservoir avec un bec allongé et une valve à bille 1 1/2" pour une décharge maximale. Peut gonfler des pneus de grandeurs variant entre 24 1/2" à 54". Bec en forme de T inclus. Capacité de 13 gal.

Side discharge design. Discharge tapered barrel and a 1 1/2" discharge ball valve for maximum bead seating power. Inflates tires between 24-1/2" to 54". Magnum T form barrel included. Capacity 13 gal.

**"CHEETAH" OUTIL POUR SOUFFLER (5 GAL)**

"CHEETAH" BEAD SEATER TOOL (5 GAL)

**21TT-CH5**

Ouverture sur le côté du réservoir avec un bec allongé et une valve à bille 1 1/2" pour une décharge maximale. Peut gonfler des pneus d'une grandeur maximale de 24-1/2". Capacité de 5 gal.

Side discharge design. Discharge tapered barrel and a 1 1/2" discharge ball valve for maximum bead seating power. Inflates tires up to 24-1/2" size. Capacity 5 gal .





### "CHEETAH" D'ALUMINIUM OUTIL POUR SOUFFLER (5 GAL)

"CHEETAH" BEAD SEATER TOOL ALUMINUM (5 GAL)

**21TT-CH5-AL**

Ouverture sur le côté du réservoir avec un bec allongé et une valve à bille 1-1/2" pour une décharge maximale. Peut gonfler un pneu d'une grandeur maximale de 24-1/2". Plus léger que l'original. Capacité de 5 gal.

Side discharge design. Discharge tapered barrel and a 1 1/2" discharge ball valve for maximum bead seating power. Inflates tires up to 24-1/2" size. More light than the original. Capacity 5 gal.



### OUTIL POUR SOUFFLER D'ALUMINIUM AVEC DÉCHARGE AUTOMATIQUE (5 GAL)

BEAD SEATER ALUMINIUM TOOL WITH AUTOMATIC DISCHARGE (5 GAL)

**21TT-MABS-5AL**

Cet outil pour souffler est le plus puissant sur le marché avec son système automatique d'air rapide. Il est facile à manipuler avec son petit réservoir allongé. Il s'entrepouse plus facilement au garage ou sur un camion de service. Léger : 13 lb. Sa légèreté permet la réduction de la fatigue sur l'utilisateur.

Automatic rapid air release system makes it the most powerful bead seating device in the market. Smaller tank allows for easier handling in shop and service truck. Light weight 13 lb reduces stress on technician.



### "RPG" OUTIL POUR SOUFFLER (5 GAL)

"RPG" BEAD SEATER TOOL (5 GAL)

**21TT-RPG-5**

Ouverture sur le côté du réservoir avec un bec allongé et une valve à bille 1-1/2" pour une décharge maximale. Peut gonfler un pneu d'une grandeur maximale de 24-1/2". Capacité de 5 gal.

Side discharge design. Discharge tapered barrel and a 1-1/2" discharge ball valve for maximum bead seating power. Inflates tires up to 24-1/2" size. Capacity 5 gal.



### "VIPER" OUTIL POUR SOUFFLER (13 L)

"VIPER" TRACTOR BEAD SEATER (13 L)

**21TT-VP13ALU**

Viper – Réservoir en aluminium de 13 litres. Bouton-poussoir de décharge. Poignée unique pour plus de stabilité et de contrôle. Certification ASME. Travaux sur une large gamme de pneus (pelouse et jardin à AG/Construction) Poids réel 16 lb, DIMENSIONS : 26" x 12" x 11"

Viper 13 Liter Aluminum Tank. Push button Discharge. Unique handle design for stability and control. ASME Certified. Works on large range of tires (lawn and garden to AG/Construction) Actual Weight 16 lb, DIMENSIONS: 26"x 12" x 11"

**"VIPER" OUTIL POUR SOUFFLER (18 L)**

"VIPER" TRACTOR BEAD SEATER (18 L)

**21TT-VP18ALU**

Viper – Réservoir en aluminium de 18 litres. Bouton-poussoir de décharge. Poignée unique pour plus de stabilité et de contrôle. Certification ASME. Travaux sur une large gamme de pneus (pelouse et jardin à AG/Construction) Poids réel 20 lbs, DIMENSIONS : 26" x 13"x 12"

Viper 18 Liter Aluminum Tank. Push button Discharge. Unique handle design for stability and control. ASME Certified. Works on large range of tires (lawn and garden to AG/Construction) Actual Weight 20 lbs DIMENSIONS: 26" x 13" x 12"

**BEC LARGE POUR OUTIL 21TT- BS07**

FLARED BARREL FOR BEAD SEATER 21TT-BS07

**21TT-BS6813**

Pièces de rechange Cheetah bead seater : baril évasé

Cheetah bead seater replacement parts: flared barrel

**VALVE À CLAPET DE SÉCURITÉ 2" NPT POUR OUTIL 21TT- BS07**

VALVE BEAD SEATER 2" NPT FOR 21TT-BS07

**21TT-BS6814**

Pièces de rechange Cheetah bead seater : 2" valve de décharge

Cheetah bead seater replacement parts: 2" discharge valve

**BEC EN FORME DE T POUR OUTIL "CHEETAH" DE 5 ET 13 GAL**

"CHEETAH" MAGNUM BARREL T FORM 5 AND 13 GAL

**21TT-CH5-1**

Pièces de rechange Cheetah bead seater : magnum I barillet

Cheetah bead seater replacement parts: magnum I barrel

**BEC EFFILÉ 1-1/2" POUR OUTIL "CHEETAH" DE (5 GAL)**

"CHEETAH" TAPERED BARREL 1-1/2" FOR TOOL (5 GAL)

**21TT-CH5-2**

Bec effilé de 1-1/2" pour l'outil "cheetah" de 5 gallons

5 gallons bead seater threaded barrel for rpg bead seater

**VALVE À BILLES DE SÉCURITÉ POUR OUTIL "CHEETAH" (1/4" NPT)**

SAFETY BALLS VALVE FOR "CHEETAH" TOOL (1/4" NPT)

**21TT-CH5-3**



## VALVE À CLAPET DE DÉCHARGE POUR OUTIL CH5 & RPG5 (1-1/2" NPT)

DISCHARGE VALVE FOR CH5 & RPG5 TOOL (1-1/2" NPT)

**21TT-CH5-4**

Pièces de rechange Cheetah : 1-1/2" soupape de décharge

Cheetah replacement parts: 1-1/2" discharge valve



## POIGNÉE DE REMPLACEMENT POUR VALVE DE DÉCHARGE CH5 ET BS07

REPLACEMENT HANDLE FOR DISCHARGE BALL VALVE CH5 AND BS07

**21TT-CH5-5**

Pièces de rechange Cheetah : poignée et écrou pour valve papillon pour sièges à billes Cheetah.

Cheetah replacement parts: handle & nut for butterfly valve for cheetah bead seaters



## PROTECTEUR 6" EN CUIR POUR ROUE EN ALUMINIUM

ALUMINUM WHEEL LEATHER PROTECTOR 6"

**20K-31810**

Protège les jantes contre les dommages qui surviennent lorsqu'on fait un changement de pneu manuellement. Il prévient les égratignures causées par les outils sur les jantes en aluminium et/ou en acier.

Protects expensive rims from damage during manual tire changing. Prevents tire tools from marring or scratching aluminum or steel rims.



## "KEN-TOOL" BARRE (16" POUR MOTO)

"KEN-TOOL" (16" BAR FOR MOTOCYCLE)

**20K-32118**

Outil pour le changement de petit pneu. Poignée de plastique style tournevis. Longueur : 16".

Changing tool for small tires. Plastic handle screwdriver style. Length: 16".



## "KEN-TOOL" MATRAQUE POUR PNEU (18")

"KEN-TOOL" TIRE KNOCKER (18")

**20K-35110**



## "ASCOT" MANCHE DE FIBRE DE VERRE (32")

"ASCOT" FIBERGLASS HANDLE (32")

**20K-35229**

Construit avec un cœur solide formé de mille brins de fibre de verre et d'une résine unique. Un manche robuste 4 saisons. Longueur : 32".

Constructs with a solid core which has thousands of fiberglass strands and a unique resin making them super strong. For all seasons. Length: 32".



**"KEN-TOOL" CLÉ EXTENSIBLE SERRAGE BOULONS 17-19-21-22MM****"KEN-TOOL" TELESCOPING LUG WRENCH 17-19-21-22MM****20K-35634**

Contient : -1 douille 17 mm-19 mm - 1 douille 21 mm-23 mm

Contains: - 1 socket 17 mm-19 mm - 1 socket 21 mm-23 mm

**"KEN-TOOL" SUPPORT DE DÉMONTAGE POUR PNEU DE CAMION****"KEN-TOOL" TRUCK TIRE CHANGING STAND****20K-T115**

Pour jantes de 16-1/5" à 24". Réglage double glissière avec dispositif de verrouillage. Le support est à la hauteur idéale pour décoller les talons et démonter un pneu. Il doit être utilisé pour être apprécié.

Stand handles wheels or open rims 16-1/2" to 24". Double-slide adjustment with locking device prevents twisting so it stays aligned with the wheel or rim. Stand is the ideal height for driving off beads or demounting tires. It must be used to be appreciated.

**"KEN-TOOL" MANCHE DE REMPLACEMENT EN ALUMINIUM (32")****"KEN-TOOL" ALUMINUM REPLACEMENT HANDLE (32")****20K-T11AH**

Pour masse T11E et TG11E. Longueur : 32".

For hammer T11E and TG11E. Length: 32"

**"KEN-TOOL" PETITE MASSE À PNEU AVEC MANCHE EN BOIS****"KEN-TOOL" SMALL TIRE HAMMER WITH WOOD HANDLE****SPÉCIFICATIONS / SPECIFICATIONS****20K-T11B** 14-1/2"**20K-T11D** 17"**"KEN-TOOL" MANCHE EN BOIS (14-1/2") POUR TB11****"KEN-TOOL" WOOD HANDLE (14-1/2") FOR TB11****20K-T11BH**

Manche de remplacement pour masse T11B. Longueur : 14-1/2".

Replacement handle for tire hammer T11B. Length: 14-1/2".

**"KEN-TOOL" MANCHE DE BOIS (17") POUR T11C T34 T35 T36****"KEN-TOOL" WOOD HANDLE (17") FOR T11C T34 T35 T36****20K-T11CH**

Manche de remplacement pour masse T11C - T34 - T35 - T36. Longueur : 17".

Replacement handle for tire hammer T11C T34 T35 T36. Length: 17".





### "KEN-TOOL" MANCHE DE BOIS (17") POUR T11D

"KEN-TOOL" WOOD HANDLE (17") FOR T11D

**20K-T11DH**

Manche de remplacement pour masse T11D. Longueur : 17".

Replacement handle for tire hammer T11D. Length: 17".



### "KEN-TOOL" GRANDE MASSE À PNEU AVEC MANCHE DE BOIS (30")

"KEN-TOOL" LONG TIRE HAMMER WITH WOOD HANDLE (30")

**20K-T11E**

Tête avec un côté pour écarter le pneu du talon. Manche de remplacement T11EH. Longueur : 30".

Duck-billed bead breaking wedges head. Replacement handle T11EH. Length: 30".



### "KEN-TOOL" MANCHE DE BOIS (30") POUR T11E

"KEN-TOOL" WOOD HANDLE (30") FOR T11E

**20K-T11EH**

Manche de remplacement pour masse T11E. Avec anneaux horizontales sculptés dans le manche pour un meilleur maintien. Longueur : 30".

Replacement handle for tire hammer T11E. Length: 30". Horizontal rings carved in the handle for a better keeps.



### "KEN-TOOL" BARRE POUR DÉMONTÉ PETIT PNEU (16")

"KEN-TOOL" BAR TO DEMOUNT SMALL TIRE (16")

**20K-T16A**

Idéale pour les pneus : - de moto - de V.T.T. - de tracteur à gazon. Extrémités arrondies qui ne pinceront pas le tube. Longueur : 16".

Ideal for: - moto - ATV - lawn tractor tires. Rounded ends will not pinch tube. Length: 16".



### "KEN-TOOL" CUILLÈRE DROITE DE MONTAGE/DÉMONTAGE DE PNEU

"KEN-TOOL" TIRE MOUNT./DEMOUNT. STRAIGHT SPOON

#### SPÉCIFICATIONS / SPECIFICATIONS

**20K-T1X** 18"

**20K-T19** 24"

**20K-T19A** 30"

Fait pour un changement de pneu rapide et efficace. Pour les motos - vtt - automobiles et camions légers.

Designed for fast and efficient tire changing. For motos - atv - cars and light trucks.



### "KEN-TOOL" CUILLÈRE COURBÉE DE MONTAGE/DÉMONTAGE DE PNEU

"KEN-TOOL" TIRE MOUNT./DEMOUNT. CURVED SPOON

#### SPÉCIFICATIONS / SPECIFICATIONS

**20K-T21R** 18"

**20K-T21F** 24"

**20K-T21HD** 30"

Fait pour un changement de pneu rapide et efficace. Pour les motos - vtt - automobiles et camions légers.

Designed for fast and efficient tire changing. For motos, atv - cars and light trucks.

**"KEN-TOOL" DÉGAGEUR ANNEAU VERROUILLEUR CAMION****"KEN-TOOL" TRUCK LOCK RING REMOVER****SPÉCIFICATIONS / SPECIFICATIONS****20K-T23** 24"**20K-T23A** 30"

Toujours utilisées en paire embout plat d'un côté et crochet de l'autre côté.

Always use in pairs one side is flat and the other side it's a hook.

**"KEN-TOOL" DÉGAGEUR JANTE ET ANNEAU DE VERROUILLAGE CAMION (23")****"KEN-TOOL" TRUCK LOCK RING AND RIM REMOVER (23")****20K-T23B**

Toujours utiliser en paire. Embout plat d'un côté et crochet de l'autre côté.

Longueur : 23". Poids : 2 lb

Always use in pair. One side is flat and the other side it's a hook. Length: 23" Weight: 2 lb

**"KEN-TOOL" DÉGAGEUR JANTE À BASE LARGE ET ANNEAU DE VERROUILLAGE CAMION (18")****"KEN-TOOL" TRUCK WIDE BASE RIM AND RING REMOVER (18")****20K-T25**

Toujours utiliser en paire. Embout plat avec encoche d'un côté et crochet de l'autre côté. Longueur : 18".

Always use in pair. One side is flat and the other side it's a hook. Length: 18".

**"KEN-TOOL" DÉCOLLEUR POUR JANTE CAMION (12")****"KEN-TOOL" RIM BEAD BREAKER TRUCK TOOL (12")****20K-T26A**

Utilisé pour décoller le talon de jante rouillé de camion et d'autobus. Longueur : 12".

Used to take off the heels of rusty rims from truck and bus. Length: 12".

**"KEN-TOOL" DÉCOLLEUR À CHOCS DE TALON DE JANTE (50")****"KEN-TOOL" IMPACT RIM BEAD BREAKER TRUCK TOOL (50")****20K-T26B**

Possède une action à ressort exclusive conçue pour réduire la fatigue de l'utilisateur associée aux rebonds créés par les coups de masse. Ne coupera jamais le bord du pneu. Longueur : 50".

Exclusive spring action design to reduce user fatigue associated with slide hammer kickback. Will never cuts the edge of the tire. Length: 50".

**"KEN-TOOL" DÉGAGEUR ANNEAU VERROUILLEUR CAMION (18")****"KEN-TOOL" TRUCK LOCK RING REMOVER 18"****20K-T27**

Toujours utiliser en paire. Embout plat et légèrement courbé d'un côté et crochet de l'autre côté. Longueur : 18".

Always use in pair. One side is tapered curved end and the other side it's a hook. Length: 18".

**"KEN-TOOL" DÉGAGEUR ANNEAU VERROUILLEUR CAMION (18")****"KEN-TOOL" TRUCK LOCK RING REMOVER 18"****20K-T27A**

Toujours utiliser en paire. Embout plat sur les 2 côtés. Longueur : 18".

Always use in pair. Two-sided with tapered end. Length: 18".

**"AME" DÉCOLLEUR À CHOCS DE TALON DE JANTE (47")****"AME" IMPACT RIM BEAD BREAKER TRUCK TOOL (47")****20K-T27B**

Possède une action à ressort exclusive conçue pour réduire la fatigue de l'utilisateur associée aux rebonds créés par les coups de masse. Ne coupera jamais le bord du pneu. Longueur : 47".

Exclusive spring action design to reduce user fatigue associated with slide hammer kickback. Will never cuts the edge of the tire. Length: 47".

**"KEN-TOOL" CUIILLÈRE COURBÉE DE MONTAGE/DÉMONTAGE DE PNEU****"KEN-TOOL" TIRE MOUNT./DEMOUNT. CURVED SPOON****SPÉCIFICATIONS / SPECIFICATIONS**

<b>20K-T2X</b>	18"
<b>20K-T20</b>	24"
<b>20K-T20A</b>	30"
<b>20K-T39</b>	30"

Fait pour un changement de pneu rapide et efficace. Pour les motos - vtt - automobiles et camions légers.

Designed for fast and efficient tire changing. For motos - atv - cars and light trucks.

**"KEN-TOOL" MAILLET AVEC TÊTE DE CAOUTCHOUC MANCHE EN BOIS (17") 2 LB****"KEN-TOOL" RUBBER MALLET WITH WOOD HANDLE (17") 2 LB****20K-T32**

La tête en caoutchouc minimise les dégâts et égratignures lorsqu'on frappe sur les jantes. Longueur : 17".

Rubber head minimizes possible scratch and damage when you hit the rim. Length: 17".

**"KEN-TOOL" MASSE À PNEU AVEC MANCHE EN BOIS (17")****"KEN-TOOL" TIRE HAMMER WITH WOOD HANDLE 17"****20K-T34**

Petite masse à pneu avec tête de caoutchouc pour frapper sur les anneaux verrouilleurs sans les abîmer. Les têtes de caoutchouc sont remplaçables. Manche de remplacement T11CH. Longueur : 17".

Small tire hammer with non marring rubber end can be used for driving on lock rings. The rubber heads can be replaced. Replacement handle T11CH. Length: 17".

**"KEN-TOOL" OUTIL POUR BRISER VALVE****"KEN-TOOL" VALVE BREAKER****SPÉCIFICATIONS / SPECIFICATIONS****20K-T34B** 27" court/short**20K-T36B** 45" long

Enlève les valves facilement et rapidement des roues de camion possède une action à ressort exclusive conçue pour réduire la fatigue de l'utilisateur.

Quickly and easily remove valve stems from wheels has exclusive spring action design to reduce user fatigue.

**"KEN-TOOL" TÊTE DE REMPLACEMENT DE CAOUTCHOUC****"KEN-TOOL" REPLACEMENT RUBBER HEAD****20K-T34RH**

Pour les masses T34 - TG34 - T35 - TG35 - T36 - TG36

For hammers T34 - TG34 - T35 - TG35 - T36 - TG36

**"KEN-TOOL" MASSE À PNEU AVEC MANCHE DE BOIS (16-1/2")****"KEN-TOOL" TIRE HAMMER WITH WOOD HANDLE 16-1/2"****20K-T35**

Petite masse à pneu avec une tête d'acier et une tête de caoutchouc pour frapper sur les anneaux verrouilleurs sans les abîmer. Les têtes de caoutchouc sont remplaçables. Poids : 5 lb

Small tire hammer with non-marring rubber end can be used for driving on lock rings and on the other side of the head it's a steel knocker. The rubber heads can be replaced. Weight: 5 lb.

**"KEN-TOOL" MASSE À PNEU AVEC MANCHE DE BOIS (16-1/2")****"KEN-TOOL" TIRE HAMMER WITH WOOD HANDLE (16-1/2")****20K-T36**

Petite masse à pneu avec une tête d'acier de style bec de canard et une tête de caoutchouc pour frapper sur les anneaux verrouilleurs sans les abîmer. Les têtes de caoutchouc sont remplaçables. Longueur : 17". Poids : 5 lb

Small tire hammer with non-marring rubber end can be used for driving on lock rings and on the other side of the head it's a bead breaker. The rubber heads can be replaced. Length: 17" Weight: 5 lb

**"KEN-TOOL" DÉCOLLEUR DE TALON DE JANTE CAMION/GÉNIE CIVIL****"KEN-TOOL" RIM BEAD BREAKER TRUCK & OTR TOOL****SPÉCIFICATIONS / SPECIFICATIONS****20K-T41** 30"**20K-T42** 30"**20K-T52** 33"

Embout plat d'un côté et crochet prononcé de l'autre côté pour un effet de levier.

One side is flat and the other side it's a hook with a big curves for a better leverage.







## "KEN-TOOL" DÉCOLLEUR DE TALON DE JANTE POUR CAMION ET AGRICULTURE (21")

"KEN-TOOL" RIM BEAD BREAKER TRUCK AND AGRICULTURAL (21")

**20K-T43C**

Embout plat d'un côté et crochet prononcé de l'autre côté pour un effet de levier. Longueur : 21" Conçue pour pneus automobile - camion - agriculture et moto.

One side is flat and the other side it's a hook with a big curved for a better leverage. Length: 21". Use for car - motorcycle - truck - agricultural tires.



## "KEN-TOOL" BARRE POUR MONTAGE ET DÉMONTAGE DE PNEU DE TYPE CLASSIC (37")

"KEN-TOOL" MOUNT AND DEMOUNT TIRE BAR CLASSIC STYLE (37")

**20K-T45AC**

De conception brevetée et fabriquée en un morceau. Elle assure une bonne durabilité même après de nombreux changements de pneus. Les extrémités s'insèrent facilement et ne couperont ou ne déchireront pas le talon ou le flanc du pneu. Longueur : 37". Poids: 5 lb

Patented design. One-piece construction. Assures long life for many tire changing applications. Tip ends insert easily and will not cut or rip the tire heel or sidewall. Length: 37". Weight: 5 lb



## "KEN-TOOL" BARRE POUR MONTAGE ET DÉMONTAGE DE PNEU (37")

"KEN-TOOL" MOUNT AND DEMOUNT TIRE BAR (37")

**20K-T45AK**

De conception brevetée et fabriquée en un morceau. Elle assure une bonne durabilité même après de nombreux changements de pneus. Les extrémités s'insèrent facilement et ne couperont ou ne déchireront pas le talon ou le flanc du pneu. Longueur : 37". Poids : 5 lb

Patented design. One-piece construction. Assures long life for many tire changing applications. Tip ends insert easily and will not cut or rip the tire heel or sidewall. Length: 37". Weight: 5 lb



## "KEN-TOOL" BARRE POUR MONTAGE ET DÉMONTAGE DE PNEU DE TYPE HD (41")

"KEN-TOOL" MOUNT AND DEMOUNT HD TIRE BAR (41")

**20K-T45HD**

De conception brevetée et fabriquée en un morceau. Elle assure une bonne durabilité même après de nombreux changements de pneus. Les extrémités s'insèrent facilement et ne couperont ou ne déchireront pas le talon ou le flanc du pneu. Longueur : 41". Poids : 7 lb

Patented design. One-piece construction. Assures long life for many tire changing applications. Tip ends insert easily and will not cut or rip the tire heel or sidewall. Length: 41". Weight: 7 lb

**"KEN-TOOL" BARRE POUR MONTAGE ET DÉMONTAGE DE PNEU (36")****"KEN-TOOL" MOUNT AND DEMOUNT TIRE BAR (36")****20K-T46A**

De conception brevetée et fabriquée en un morceau. Elle assure une bonne durabilité même après de nombreux changements de pneus. Les extrémités s'insèrent facilement et ne couperont ou ne déchireront pas le talon ou le flanc du pneu. Longueur : 36". Poids : 5 lb

Patented design. One-piece construction. Assures long life for many tire changing applications. Tip ends insert easily and will not cut or rip the tire heel or sidewall. Length: 36". Weight: 5 lb

**"KEN-TOOL" BARRE POUR MONTAGE ET DÉMONTAGE DE PNEU (36")****"KEN-TOOL" MOUNT AND DEMOUNT TIRE BAR (36")****20K-T46B**

De conception brevetée et fabriquée en un morceau. Elle assure une bonne durabilité même après de nombreux changements de pneus. Une extrémité qui peut accueillir la barre T46C et l'autre qui s'insère facilement et ne coupera ou ne déchirera pas le talon ou le flanc du pneu. Longueur: 36". Poids: 5 lb

Patented design. One-piece construction. Assures long life for many tire changing applications. One end where you can insert the T46C bar and the other tip end you can insert easily without cutting or ripping the tire heel or sidewall. Length: 36". Weight: 5 lb

**"KEN-TOOL" BARRE POUR MONTAGE FORME "C"****"KEN-TOOL" "C" FORM MOUNTING TIRE BAR****SPÉCIFICATIONS / SPECIFICATIONS****20K-T46C** pneu/tire 22"**20K-T47C** pneu/tire 27"

De conception brevetée, fabriquée en un morceau, assurant une longue durabilité même après de nombreux changements de pneus. Une extrémité qui s'insère dans la barre T46B et l'autre qui s'insère facilement et ne coupera ou ne déchirera pas le talon ou le flanc du pneu.

Patented designs offer one-piece construction, and assures long life for many tire-changing applications. One end that you can insert in the T46B bar and the other tip ends insert easily and will not cut or rip bead or sidewall.

**"KEN-TOOL" BARRE POUR MONTAGE ET DÉMONTAGE POUR PNEU DE TYPE HD (52")****"KEN-TOOL" MOUNT AND DEMOUNT TIRE BAR HD (52")****20K-T47A**

De conception brevetée et fabriquée en un morceau. Elle assure une bonne durabilité même après de nombreux changements de pneus. Les extrémités s'insèrent facilement et ne couperont ou ne déchireront pas le talon ou le flanc du pneu. Longueur : 52". Poids : 11 lb.

Patented design. One-piece construction. Assures long life for many tire changing applications. Tip ends insert easily and will not cut or rip the tire heel or sidewall. Length: 52". Weight: 11 lb





### "KEN-TOOL" BARRE POUR MONTAGE ET DÉMONTAGE POUR PNEU (49-1/2")

"KEN-TOOL" MOUNT AND DEMOUNT TIRE BAR (49-1/2")

**20K-T47B**

De conception brevetée et fabriquée en un morceau. Elle assure une bonne durabilité même après de nombreux changements de pneus. Une extrémité qui peut accueillir la barre T47C et l'autre qui s'insère facilement et ne coupera ou ne déchirera pas le talon ou le flanc du pneu. Longueur : 49-1/2". Poids : 11 lb

Patented design. One-piece construction. Assures long life for many tire changing applications. One end where you can insert the T47C bar and the other tip end insert easily without cutting or ripping the tire heel or sidewall. Length: 49-1/2". Weight: 11 lb



### "KEN-TOOL" BARRE DE TYPE HD POUR ANNEAU VERROUILLÉ (37")

"KEN-TOOL" LOCK RING REMOVER BAR HD (37")

**20K-T48A**

Embout plat et légèrement courbé d'un côté et crochet de l'autre côté. Longueur : 37".

Tapered curved end and the other side it's a hook. Length: 37".



### "KEN-TOOL" CLÉ À GOUJON PRO À 4 TÊTES POUR AUTO

"KEN-TOOL" FOUR-WAY LUG WRENCH PRO FOR PASSENGER

**20K-T56**

De qualité professionnelle. Embouts de 17 mm - 19 mm - 21 mm - 22 mm pour : - automobiles - camions légers - VUS.

Professional quality ends: 17 mm 19 mm 21 mm 22 mm for: - cars - light trucks - SUV.



### "KEN-TOOL" CLÉ À GOUJON PRO À 4 TÊTES POUR AUTO

"KEN-TOOL" FOUR-WAY LUG WRENCH PRO FOR PASSENGER

**20K-T57**

De qualité professionnelle. Embouts de 3/4" - 13/16" - 7/8" - 15/16" pour : - automobiles - camions légers - VUS.

Professional quality ends: 3/4" 13/16" 7/8" 15/16" for: - cars - light trucks - SUV.



### "KEN-TOOL" CLÉ À GOUJON À 4 TÊTES POUR AUTO

"KEN-TOOL" FOUR-WAY LUG WRENCH FOR PASSENGER

**20K-T59**

Embouts de 3/4" - 13/16" - 7/8" - 15/16" pour : - automobile - camions légers - VUS. Poids : 4 lb

Ends: 3/4" 13/16" 7/8" 15/16" for: - cars - light trucks - SUV. Weight: 4 lb



### "KEN-TOOL" CLÉ MÉTRIQUE ÉCONOMIQUE POUR AUTO 17-19-21-22MM LONG. (18")

"KEN-TOOL" ECONOMIC FOUR-WAY METRIC WRENCH 17-19-21-22MM LEN. (18")

**20K-T63**

Ces clés sont soudées au centre et résistent à une utilisation quotidienne.

These wrenches have fully welded centers which stand up to everyday use.

**"KEN-TOOL" BARRE POUR MONTAGE/DÉMONTAGE**

"KEN-TOOL" MOUNT./DEMOUNT. BAR

**SPÉCIFICATIONS / SPECIFICATIONS**

<b>20K-T6A</b>	petit pneus/small tires	16"	
<b>20K-T9A</b>	pneus vtt/vtt tires	9"	
<b>20K-T9C</b>	pneus vtt/vtt tires	9"	pqt. 2/pk. 2

Barre pour pneus petits. Idéal pour le montage et démontage à la main de pneus de moto - vtt - tracteur de pelouse - voiturette de golf. Extrémités arrondies ne pinceront pas le tube.

Pro tire changing tools for small tires. Ideal for mounting and demounting motorcycle - atv - lawn tractor - golf cart - and small tires by hand. Rounded ends will not pinch tube.

**"KEN-TOOL" BARRE POUR SOULEVER UNE ROUE DE TYPE IRONMAN LONG. (58")**

"KEN-TOOL" IRONMAN STYLE WHEEL LIFTING BAR LEN. (58")

**20K-T950**

Réduit les maux de dos et soulève facilement et de façon sécuritaire les pneus lourds de camions qu'ils soient assemblés ou non. Soulève tous les types de pneus tels que les : 22-1/2" et 24-1/2" \*super wide\* et \*super single\*.

Reduces back strain. Easily and safely lift heavy awkward truck tire and wheel assemblies. Lift all sizes of tires 22-1/2" and 24-1/2" super wide and super single.

**"KEN-TOOL" CLÉ À GOUJON SAE ÉCONOMIQUE À 4 TÊTES POUR AUTO (20")**

"KEN-TOOL" ECONOMIC 4-WAY SAE LUG WRENCHES FOR PASSENGER (20")

**20K-T9520**

Embouts de 3/4" - 13/16" - 7/8" - 17 mm pour : - automobiles - camions légers - VUS. Poids : 4 lb

Ends: 3/4" 13/16" 7/8" 17 mm for: - cars - light trucks - SUV. Weight: 4 lb

**"KEN-TOOL" PETITE MASSE À PNEU AVEC MANCHE DE FIBRE DE VERRE (17")**

"KEN-TOOL" SMALL TIRE HAMMER WITH FIBERGLASS HANDLE (17")

**20K-TG11D**

Tête avec un côté pour écarter le talon du pneu. Longueur : 17".

Duck-billed bead breaking wedges head. Length: 17".

**"KEN-TOOL" MANCHE EN FIBRE DE VERRE**

"KEN-TOOL" FIBERGLASS HANDLE

**SPÉCIFICATIONS / SPECIFICATIONS**

<b>20K-TG11DH</b>	17"	pour/for TG11D
<b>20K-TG11CH</b>	18"	pour/for TG11C, TG34, TG35, TG36
<b>20K-TG11EH</b>	30"	pour/for TG11E

Manche de remplacement pour masse.

Replacement handle for tire hammer.



### "KEN-TOOL" MASSE AVEC MANCHE DE FIBRE DE VERRE (30")

"KEN-TOOL" BEAD BREAKER HAMMER WITH FIBERGLASS HANDLE (30")

**20K-TG11E**

Tête avec un côté pour écarter le talon du pneu. Longueur : 30".

Duck-billed bead breaking wedges head. Length: 30".



### "KEN-TOOL" ADAPTATEUR NU-LOK POUR TG11EH

"KEN-TOOL" NU-LOK ADAPTER FOR TG11EH

**20K-TG11EH-1**

Adaptateur de rechange pour tenir la tête de la masse sur un manche de fibre de verre.

Replacement adapter to hold the head of the hammer on fiberglass handle.



### "KEN-TOOL" MASSE À PNEU AVEC MANCHE DE FIBRE DE VERRE (17")

"KEN-TOOL" TIRE HAMMER WITH FIBERGLASS HANDLE 17"

**20K-TG34**

Petite masse à pneu avec tête de caoutchouc pour frapper sur les anneaux verrouilleurs sans les abîmer. Les têtes de caoutchouc sont remplaçables.

Longueur : 17". Poids : 5 lb

Small hammer with rubber end can be used to hit on lock rings without any scratch. The rubber heads can be replaced. Length: 17". Weight: 5 lb



### "KEN-TOOL" MASSE À PNEU AVEC MANCHE DE FIBRE DE VERRE (18")

"KEN-TOOL" TIRE HAMMER WITH FIBERGLASS HANDLE 18"

**20K-TG35**

Petite masse à pneu avec tête d'acier et une tête de caoutchouc pour frapper sur les anneaux verrouilleurs sans les abîmer. Les têtes de caoutchouc sont remplaçables. Poids : 5 lb

Small hammer with rubber end can be used to hit on lock rings and on the other side a steel knocker. The rubber heads can be replaced. Weight: 5 lb



### "KEN-TOOL" MASSE À PNEU AVEC MANCHE DE FIBRE DE VERRE (18")

"KEN-TOOL" TIRE HAMMER WITH FIBERGLASS HANDLE 18"

**20K-TG36**

Petite masse à pneu avec tête en acier de style bec de canard et une tête de caoutchouc pour frapper sur les anneaux verrouilleurs sans les abîmer. Les têtes de caoutchouc sont remplaçables.

Small hammer with rubber end can be used to hit on lock rings and on the other side a steel knocker. The rubber heads can be replaced.



**"KEN-TOOL" CLÉ À DOUBLE TÊTE POUR CAMION SAE****"KEN-TOOL" DOUBLE-END TRUCK WRENCH SAE****SPÉCIFICATIONS / SPECIFICATIONS****20K-TR2** 1" + 5/8"sq x 1-1/4"**20K-TR9** 1-1/4" x 1-1/16"

Peut être utilisé pour les camions, les autobus et le génie civil. La clé est forgée avec de l'acier pour une durabilité hors pair. Vous devez utiliser une poignée tr5 pour un serrage adéquat.

Use on trucks, buses and off-road vehicles. The wrench is forged from 1" alloy steel for long lasting strength. Use tr5 truck wrench handle for proper torque.

**"KEN-TOOL" MANCHE DE CLÉ POUR CAMION LONG. (22")  
HEXAGONAL 3/4"****"KEN-TOOL" TRUCK WRENCH HANDLE LEN. (22") HEXAGONAL 3/4"****20K-TR5**

Traité thermiquement pour une durabilité et une résistance hors du commun. Compatible avec toutes les clés à double tête "Ken-tool". Longueur : 22".

Heat treated for an extreme strength and durability. Fits all Ken-Tool double-end truck wrenches. Length: 22".

**"KEN-TOOL" CLÉ À DOUBLE TÊTE POUR CAMION MÉTRIQUE****"KEN-TOOL" DOUBLE-END TRUCK WRENCH METRIC****SPÉCIFICATIONS / SPECIFICATIONS****20K-TRM2** 24 x 33MM**20K-TRM3** 27 x 30MM**20K-TRM7** 30 x 33MM

Peut être utilisé pour les camions, les autobus et le génie civil. La clé est forgée avec de l'acier pour une durabilité hors pair. Vous devez utiliser une poignée TR5 pour un serrage adéquat.

Use on trucks, buses and off-road vehicles. The wrench is forged from 1" alloy steel for long lasting strength. Use TR5 truck wrench handle for proper torque.

**"KEN-TOOL" CLÉ ROBUSTE POUR ÉCROU "BUDD"****"KEN-TOOL" "HEAVY DUTY" BUDD NUT****SPÉCIFICATIONS / SPECIFICATIONS****20K-TX200** 1-1/2"**20K-TX241** 41MM

De conception robuste - ne glisse pas hors position. Sa forme épouse parfaitement le trou du centre - ce qui réduit la possibilité d'égratigner la jante.

Heavy duty design will not slip out of position. Wrench rests snugly against the center hole - reducing the possibility of rim damage.





## "KEN-TOOL" CLÉ POUR ÉCROU "BUDD"

"KEN-TOOL" BUDD NUT WRENCH

### SPÉCIFICATIONS / SPECIFICATIONS

20K-TX9	1-1/2"
20K-TX10	35MM
20K-TX12	41MM

Ne peut pas glisser hors du trou de la jante. Tient de façon sécuritaire les noix extérieurs lorsqu'on sert la vis intérieure. Tous les modèles ont un talon qui permet de tenir l'outil en place.

Wrench hold outer cap nut on dual wheels while the inner nut is turned. Lip fits in hole to secure wrench in place.



## COINS POUR MANCHE DE BOIS

WEDGES FOR WOOD HANDLE

20K-W32208



## MANCHE "ELGIN" POUR MASSE T11E

"ELGIN" HANDLE FOR HAMMER T11E

20KM-T12EH

Avec prise rugueuse protégée par un revêtement jaune.

With yellow coated rough grip.



## CLÉ POUR ÉCROU "BUDD"

BUDD NUT WRENCH

### SPÉCIFICATIONS / SPECIFICATIONS

20KM-TX9F	1-1/2"
20KM-TX10F	35MM
20KM-TX12F	41MM

Ne peut glisser hors du trou de la jante. N'abîme pas les roues en aluminium.

Tient de façon sécuritaire les noix extérieurs. Tous les modèles ont un talon qui permet de tenir l'outil en place. Ce talon est remplaçable s'il est usé.

Can't slip out of rim hole. Won't damage aluminum wheels. Holds outer cap nut securely. All models have a replaceable polymer covered tail that locks the tool securely in place.



## CROCHET POUR LEVER PNEUS GÉNIE CIVIL

OTR TIRE LIFTING HOOK

### SPÉCIFICATIONS / SPECIFICATIONS

21HT-94000	5 000 lb
21HT-90402	12 000 lb
21HT-90401	16 000 lb

Utilisé pour s'installer sur un bras de levier d'un camion de service pour les pneus.

Used to connect with hydraulic boom on tire service truck for transport of tires.

**OUTIL AVEC REVÊTEMENT DE TYPE "BEADKEEPER"**

COATED BEADKEEPER TOOL

21TT-12894

Aide à garder le talon du pneu en place pendant le montage de pneu. Utile pour des pneus difficiles à monter.

Keeps truck tire bead from slipping during mounting. Great for hard to mount tires.

**OUTIL DE LAITON DE TYPE "BEADKEEPER"**

BRASS BEADKEEPER TOOL

21TT-12894B

Aide à garder le talon du pneu en place pendant le montage de pneu. Utile pour des pneus difficiles à monter.

Keeps truck tire bead from slipping during mounting. Great for hard to mount tires.

**"KEN-TOOL" OUTIL POUR SÉPARER LES JANTES SUR ROUE DOUBLE**

"KEN-TOOL" DUAL WHEEL SEPARATOR

21TT-34549

Permet d'enlever facilement et rapidement les jantes doubles qui sont colées ou gelées. Idéal pour la plupart des véhicules qui possèdent des jantes doubles tels que : - les camions - les autobus - les remorques. Système tout-en-un innovateur qui ne tombe pas en pièces dans des endroits restreints lors de l'utilisation. Utiliser avec une clé à chocs à air ou électrique.

Makes removing stuck or frozen dual steel wheels quick and easy. Ideal for use on: - nearly any truck bus - van - trailer that has dual steel wheels. Innovative all-in-one system pusher will not fall apart during use. Use with air or electric impact wrench.

**PINCE D'ACIER POUR CAMION**

STEEL TRUCK BEAD HOLDER CLAMP

21TT-72150

Se cramponne sur la roue pour empêcher le mouvement de celle-ci. Plus besoin de pince de serrage. Peut être utilisée avec un changeur de pneu automatique ou manuel.

Clamp on wheel to prevent tire movement. Use on automatic tire changers and manual demount applications.

**"KEN-TOOL" BAR POUR ENLEVER PNEUS "TUBELESS"****\*\*COBRA\*\***

"KEN-TOOL" DEMOUNTING TUBELESS BAR \*\*\*COBRA\*\*\*

20K-35440

Démonte rapidement des pneus sans tube de grosseur 22.5" et 24.5" avec sa forme ergonomique et sa poignée confortable cela optimise l'effet de levier et par le fait même réduit les chances de causer des blessures au dos peut changer aussi des pneus "super-single" et "super wide"

Quickly demount nearly any 22.5" and 24.5" tubeless truck tire up to a 13" wide wheel. Ergonomic shaped steel handle with no-slip grip for optimum leverage while reducing back injuries.





### OUTIL POUR REMONTER UN PNEU "TUBELESS" (EZT1-1C)

MOUNTING TUBELESS TOOL (EZT1-1C)

**21TT-EZT-200M**

Rouleaux en nylon, aucun dommage aux roues en aluminium. couleur de la poignée sur les outils de montage / démontage peut varier.

Nylon rollers, no damage to aluminum wheels. handle color on mount/demount tools may vary.



### OUTIL POUR ENLEVER UN PNEU "TUBELESS"

DEMOUNTING TUBELESS TOOL

**21TT-EZT1-1C**

Cet outil n'endommage pas le talon ainsi que le coffrage du pneu. Élimine le besoin de lever le pneu et la jante pour enlever le talon du bas du pneu. Démonte rapidement un pneu dont la grandeur varie entre 17-1/2" et 24-1/2". Peut aussi changer un pneu de type \*super single\* 315.

This tool will not damage tire beads saving casing for retreading. Eliminates the need to lift the tire and rim to remove bottom tire bead. Quickly demount tire between 17-1/2" to 24-1/2". Can change super single tire size 315.



### ENSEMBLE DE REMPLACEMENT CONTENANT ROUES ET TIGES POUR EZT1-1C

REPLACEMENT KIT CONTAINS ROLLERS AND PINS FOR EZT1-1C

**21TT-EZT2-KIT**

Rouleaux en nylon, aucun dommage aux roues en aluminium. couleur de la poignée sur les outils de montage / démontage peut varier.

Nylon rollers, no damage to aluminum wheels. handle color on mount/demount tools may vary.



### OUTIL POUR ENLEVER UN PNEU "TUBELESS"

DEMOUNTING TUBELESS TOOL

**21TT-TNT-100-1**

Cet outil n'endommage pas le talon ainsi que le coffrage du pneu. Élimine le besoin de lever le pneu et la jante pour enlever le talon du bas du pneu. Démonte rapidement un pneu dont la grandeur varie entre 17-1/2" et 24-1/2". Peut aussi changer un pneu de type \*super single\* 315.

This tool will not damage tire beads saving casing for retreading. Eliminates the need to lift the tire and rim to remove bottom tire bead. Quickly demount tire between 17-1/2" to 24-1/2". Can change super single tire size 315.



### OUTIL POUR REMONTER UN PNEU "TUBELESS" "TNT" 100-2/200M

MOUNTING TUBELESS TOOL "TNT" 100-2/200M

**21TT-TNT-100-2**

Cet outil n'endommage pas le talon ainsi que le coffrage du pneu. Élimine le besoin de lever le pneu et la jante pour remonter le talon du bas du pneu.

Remonte rapidement un pneu dont la grandeur varie entre 17-1/2" et 24-1/2". Peut aussi changer un pneu de type \*super single\* 315.

This tool will not damage tire beads saving casing for retreading. Eliminates the need to lift the tire and rim to install the bottom tire bead. Quickly reaches back tires between 17-1/2" to 24-1/2". Can change super single tire size 315.

**OUTIL POUR DÉMONTÉ UN PNEU "TUBELESS" TNT**

DEMOUNTING TUBELESS TOOL TNT

**21TT-TNT-200-1**

Cet outil n'endommage pas le talon ni le coffrage du pneu. Élimine le besoin de lever le pneu et la jante pour remonter le talon du bas du pneu. Remonte rapidement un pneu dont la grandeur varie entre 17-1/2" et 24-1/2".

This tool will not damage tire beads saving valuable casing for retreading. Eliminates the need to lift the tire and rim to install the bottom tire bead. Quickly reaches back tires 17-1/2" to 24-1/2".

**POIGNÉE POUR OUTIL TNT-100-2**

HANDLE FOR TNT-100-2

**21TT-TST-100-13****POIGNÉE DE CAOUTCHOUC POUR OUTIL DE TYPE "TNT"**

HANDLE GRIP FOR "TNT" STYLE TOOL

**21TT-TNT-100-3****ROULEAU DE REMPLACEMENT POUR OUTIL "TNT"**

REPLACEMENT ROLLER FOR "TNT" TOOL

**SPÉCIFICATIONS / SPECIFICATIONS****21TT-TNT-100-9** petit/small**21TT-TST-100-10** gros/big**TIGE DE REMPLACEMENT POUR ROULEAU "TNT"**

REPLACEMENT ROLLER PIN FOR "TNT"

**SPÉCIFICATIONS / SPECIFICATIONS****21TT-TNT-100-8** petite/small**21TT-TST-100-11** grosse/large**BARRE D'INSTALLATION GÉNIE CIVIL À DEUX CÔTÉS  
25" À 51"**

OTR TWO-WAY PUSH BAR 25" TO 51"

**21HT-6661**

Aide à l'installation d'une jante multipièces de pneu génie civil de grandeur 25 à 51" en faisant l'action de pousser sur la jante multipièces dans le pneu. Se pose sur un bras de levier sur un camion de service.

Attaches to the boom crane and depresses the flange ring and bead seat band for efficient mounting of OTR tire. Fits for 25-51" multi-pieces wheels. For use with every boom style service truck.





## JAUGE POUR MESURER LE "RUN-OUT"

TIRE AND WHEEL RUN-OUT GAUGE

**21PT-6648**

Ensemble complet comprenant un support et un cadran indicateur. Mesure la déformation et les vibrations sensibles du pneu. Assure que la jante est bien centrée lorsque le pneu vient d'être montée.

Complete kit with stand and dial indicator. Measures vehicle vibration sensitivity. Measures. Determines accurate centering of rim when the tire just be mounting.



## CADRAN INDICATEUR POUR "RUN-OUT"

DIAL INDICATOR FOR RUN-OUT

**21PT-6649**

Cadran indicateur. Mesure les vibrations sensibles du pneu. Mesure la déformation du pneu. Assure que la jante est bien centrée lorsque le pneu vient d'être montée.

Dial indicator. Measures vehicle vibration sensitivity. Measure out of round condition of tire. Determines accurate centering of tire and wheel mounting.



## CHANGEUR DE PNEU MULTI DE (4" À 16-1/2")

MULTI-TIRE CHANGER FROM (4" TO 16-1/2")

**21PT-CH22**

Conçu pour les roues d'équipements d'entretien de pelouse et roues de motorsport. Ce changeur manuel de pneus de multiples grandeurs permet de travailler rapidement et économiquement.

Designed for lawn and garden as well as motor sport wheels. This manual multi-tire changer makes the job easier faster and most economical. Accommodates most all wheels including open hub and bearing wheels.



## RÉSERVOIR POUR VÉRIFIER PNEU D'AUTO

PASSENGER PLASTIC TIRE DUNKER

**21PT-EM172**

Réservoir de plastique qui permet de vérifier les fuites sur un pneu. Dimensions : 30" x 12-1/2" x 12-1/2".

Plastic tire "Dunker" which is made to verify the leaks on a tire. Dimensions: 30" x 12-1/2" x 12-1/2".



## RÉSERVOIR POUR VÉRIFIER PNEU CAMIONETTE

LIGHT TRUCK PLASTIC TIRE DUNKER

**21PT-EM175LT**

Réservoir de plastique qui permet de vérifier les fuites sur un pneu. Dimensions : 35" x 15-1/2" x 17".

Plastic tire "Dunker" which is made to verify the leaks on a tire. Dimensions: 35" x 15-1/2" x 17".

**BEIGNE DE CAOUTCHOUC POUR SCELLER PNEU**

BEAD SEATER

**SPÉCIFICATIONS / SPECIFICATIONS**

<b>21PT-OM34</b>	13" à/to 14"
<b>21PT-OM45</b>	14" à/to 15"
<b>21PT-OM46</b>	16"
<b>21TT-TC50</b>	16-1/2" à/to 17-1/5"
<b>21TT-TC18</b>	18"
<b>21TT-TC60</b>	19-1/2"
<b>21TT-TC70</b>	22-1/2" à/to 24-1/2"

Permet d'asseoir convenablement le rebord du pneu sur la jante. Beigne de caoutchouc qui s'introduit autour de la jante et qui permet une étanchéité hors pair et qui empêchera le dégonflement.

Helps seat beads that will not properly seat. One-piece rubber tubes that fit over the rim between the beads & the rim flange, making a seal which allows the tire to be inflated.

**OUTIL "PUMP RING" POUR PNEU**

PUMP RING BEAD SEATER FOR TIRE

**SPÉCIFICATIONS / SPECIFICATIONS**

<b>21TT-1376</b>	19-1/2"
<b>21TT-1377</b>	22-1/2"
<b>21TT-1378</b>	24-1/2"

Permet de bien asseoir le talon du pneu de façon sécuritaire. Pour tous les types de pneus passer - camion léger - moyen/gros camion.

Provides safe and sure seating of tubeless radial or bias-ply passenger - light truck - medium/heavy truck or utility vehicle tires.

**CAOUTCHOUC POUR "PUMP RING"**

RUBBER ONLY FOR PUMP RING

**SPÉCIFICATIONS / SPECIFICATIONS**

<b>21TT-1377R1</b>	22-1/2"
<b>21TT-1378R1</b>	24-1/2"

**OUTIL POUR ENLEVER UN PNEU QUI FONCTIONNE AVEC UN IMPACT**

UNIVERSAL IMPACT DEMOUNT TOOL

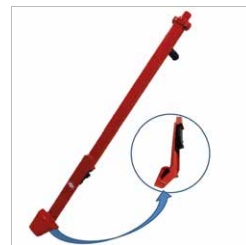
**21TT-20408**

Sûr - Simple - Rapide et économique. Le démonte-pneu le plus universel sur le marché. Fonctionne comme une machine à pneu manuelle. S'attaque au pneu arrière 19-1/2' dur et un pneu de niveleuse. Peut être utilisé sur toutes les tailles de pneus de VTT de 10" et plus. Idéal pour les pneus: - agricoles - de niveleuse - de chargeur - de foresterie - de rétrocaveuse. Équipé avec une prise de 1-1/16".

Safe and simple. Fast and economical. Most universal tire demounter on the market. Works as a hand-held tire machine. Tackles the hard 19-1/2' reverse hubs and grader tires. Can be used on all tire sizes from 10" ATV tires and up. Great for: agricultural tires - all-in-one system grader - loader - forestry - back hoe tires. 1-1/16" socket.



## RÉSERVOIR POUR VÉRIFIER TUBE DE CAMION

TRUCK TUB DUNKER

**21TT-55TG**

Une cuve d'un diamètre de 55" x 24" de profondeur. Accessible de tous les côtés. Submersion de 360°. Tiges recourbées avec protection. Mouvement haut et bas pneumatique. Sans ressort. Drain de fond 1-1/2" pour un nettoyage facile.

Tub 55" inside diameter x 24" deep. Accessible from all sides. 360° rotation submerged. Curved spider rods with sleeves to protect custom wheels. Air power up and down. No spring. Easy to clean 1-1/2" bottom drain.



## PROTECTEUR DE ROUE 10 TROUS POUR 22MM

WHEEL-SAVER 10 HOLES FOR 22MM STUD

**21TT-5903**

Utilisé pour protéger l'endroit de montage de la roue et éviter les dommages sur celle-ci. Placé entre la roue et l'endroit de montage sur un véhicule et peut être utilisé aussi entre 2 jantes doubles pour une protection ajoutée.

Used to protect the wheel's mounting surface and to prevent damage on it. Placed between the wheel and the mounting surface on the vehicle. May also be used between 2 dualled wheels for added protection.



## "RING MASTER" OUTIL POUR ENLEVER BARRURE DE ROUE

RING MASTER

**21TT-70162**

Pousse et tient le rebord de la jante et le dos du pneu pour une installation facile du o-ring et du lock-ring. Il est portatif et se range dans un coffre à outils de camion. Vous évite de travailler avec des outils lourds ainsi qu'un camion avec un bras à levier. Fonctionne pour tous les formats de roues 3 pièces et 5 pièces. Grandeur de pneu maximale de 30".

Pushes and holds rim flange and tire back for easy o-ring and lock ring installation. Portable. Fits in tire truck tool box. Eliminates use cumbersome tire tools as well as a truck with a lever arm. Works on all 3-pieces and 5-pieces rim/wheel up to 30" diameter.



## PROTECTEUR DE ROUE 8 TROUS POUR 22MM

WHEEL-SAVER 8 HOLES FOR 22MM STUD

**21TT-7902**

Pour roue de type \*motor wheel\* (centre)

For motor wheel (hub pilot)

## CHAÎNES POUR LEVER LES ROUES

TIRE SLING

21TT-90100

Rouleaux en laiton qui barrent et qui permettent de positionner le pneu de la façon que l'on veut. Une façon efficace et sécuritaire de supporter un pneu d'une grandeur maximale de 39". 6500 lb par chaîne à 60°. Installée sur un bras de levier d'un camion de service pour les pneus.

Locking brass rollers allows the tire to be positioned as needed. Safe and efficient way to handle tires up to 39". 6500 lb capacity per chain at 60°. Used to connect with hydraulic lever arm on tire service truck for transport of tires.



## CHAÎNES POUR LEVER LES JANTES CAPACITÉ 21 600 LB

FLANGE RING PULLER CAPACITY 21 600 LB

21TT-90300

Soulèvent la base de jante et la bande du talon du pneu hors du pneu. Chaînes et crochets en 4 points pour un soulèvement optimal. Utilisées pour s'installer sur un bras de levier d'un camion de service pour les pneus.

Lifts the rim base and the bead seat band from the tire. Aids in bead seating during inflation. 4-points hook/chain assembly for an optimal lifting. Used to connect with hydraulic lever arm on tire service truck for transport of tires.



## CHARIOT POUR PNEU AGRICOLE ET INDUSTRIEL

AGRICULTURAL AND EARTHMOVING WHEEL DOLLY

21TT-90538

Capable de travailler une grosse roue pouvant atteindre 7'1" de diamètre et d'une largeur totale de 3'5" réglable à la hauteur du pneu. Pédale d'action pour soulever et abaisser les rouleaux pour positionner facilement la roue. Bras réglable à la largeur du pneu avec verrou mécanique qui prévient l'ouverture accidentelle en cas d'un bris hydraulique.

Capable of handling large tires total diameter up to 7'1" and total width of 3'5". Adjustable height of tire action pedal to lower and raise rolls positions. Easy rollers to positioning with wheel/tire adjustable arm for width of tire with mechanical lock prevents the rollers from sliding apart even in case of hydraulic failure.



## PINCE POUR COUVERT DE NOIX CHROMÉE

CHROME NUT COVER REMOVER PLIER

21TT-CNT2

Revêtement de plastique anti-abrasion pour éviter les égratignures.

Abrasion resistant plastic coating will not scratch chrome.



## PORTE ÉCROU AVEC BROSSE (2)

NUT TRACK WITH BRUSH (2)

21TT-CNT22WB

Brosse métallique utilisée pour le nettoyage des filets des écrous.

Wire brush used for cleaning nut threads.





### PINCE POUR COUVERT DE NOIX CHROMÉE HD

CHROME NUT COVER REMOVER PLIER HD

**21TT-CNT3**

Revêtement de plastique anti-abrasion pour éviter les égratignures.

Abrasion resistant plastic coating will not scratch chrome.



### "ALCOA" OUTIL POUR INSTALLER COUVERT DE NOIX

"ALCOA" 1-1/2"

"ALCOA" NUT COVER INSTALLER 1-1/2"

**21TT-H500**

Outil d'installation pour les couvre-noix "Alcoa" système 076155 et 077155.

Installation tool for hub cover "Alcoa" systems 076155 and 077155.



### "ALCOA" OUTIL POUR INSTALLER COUVERT DE NOIX

"ALCOA" 33MM

"ALCOA" NUT COVER INSTALLER 33MM

**21TT-H600**

Outil d'installation pour les couvre-noix "Alcoa" système 076185 - 077185 - 076188 - 077188.

Installation tool for hub cover "Alcoa" systems 076185-077185-076188-077188.



### PROTECTEUR DE TYPE "WHEEL SHIELD" POUR ROUE CHROMÉE

CHROMED WHEEL SHIELD PROTECTOR

**21TT-HX24**

Couvre entièrement la roue lors du changement de pneu. Protège la surface de roue chromée lorsque la roue tombe sur le sol. Séquence de vissage de noix imprimée.

Covers entire wheel while changing tire. Protects aluminum wheel surface from ground. Torque sequence imprint.



### CHARIOT POUR PNEU DE CAMION 19-1/2" À 24-1/2"

TRUCK WHEEL DOLLY 19-1/2" TO 24-1/2"

**21TT-TWD-1**

Le pneu peut faire une rotation vers la gauche ou la droite grâce aux rouleaux qui permettent d'aligner convenablement les trous avec les goujons. Supporte et retire une roue de camion facilement et rapidement. Réduit le besoin en personnel. Sa construction tubulaire robuste peut lever jusqu'à 280 lb.

Tire can rotated at left or right on roller pads for perfect stud alignment. Supports and removes truck wheels and tires fast and easy. Reduces manpower needs. Heavy duty tubular construction lifts 280 lb.



### ROUE DE PLASTIQUE DE REMPLACEMENT POUR CHARIOT TWD-1

REPLACEMENT PLASTIC WHEEL FOR DOLLY TWD-1

**21TT-TWD-2**



## CHARIOT POUR PNEU DE CAMION HD 23-1/2" À 43-1/2"

HD TRUCK WHEEL DOLLY 23-1/2" TO 43-1/2"

21TT-TWD-3

Réduit le risque de blessure au dos. Alignement parfait des goujons. Parfait pour les roues de type "Budd" 8-10 trous. Enlève rapidement et facilement les pneus et jantes. Augmente la productivité et réduit la manipulation humaine. Économie de temps et d'argent. Aucune maintenance requise. Convient pour les roues de 23-1/2" à 43-1/2".

Reduces back injuries. Perfect stud alignment. Perfect for 8 to 10 hole budd type wheels. Removes truck rims and tires fast and easy. Increases productivity. Reduces manpower needs. Saves time and money. Maintenance free. Works with tires 23-1/2" to 43-1/2".



**CRAYON ARGENT POUR PNEU**

SILVER TIRE MARKING PEN

25-45144

Encre argent et pointe grasse.

Silver colour ink. Bold point.

**"CARMEL" CRAIE BLANCHE HEXAGONALE (BOÎTE DE 12)**

HEXAGONAL WHITE CARMEL CRAYON (BOX OF 12)

25-4805W

Ce produit est une combinaison entre la durabilité de la peinture et sa facilité à l'utiliser comme crayon. S'utilise sur une surface : - molle - dure - sale même sur une surface mouillée et huileuse. Température de surface varie de -50° à 150°F (-46° à 66°C). Dimension : 4-1/2" x 9/16" diam.

Combines durability of paint with an easy-of-use crayon marks on surfaces such as: - smooth - rough - rusty - dirty and also marks through oil and water. Surface temperature varies between - 50° to 150°F (-46° to 66°C). Dimensions: 4-1/2" x 9/16" diameter.

**MARQUEUR DE CHINE BLANC POUR ÉCRIRE SUR UN PNEU**

CHINA WHITE MARKER FOR WRITING ON TIRE

25-752

Crayon gras gainé de papier avec une corde de déchirure pour un aiguisage facile.

Paper-wrapped grease pencil with a tear string for easy sharpening.

**CRAIE RONDE "MARKAL"**

"MARKAL" ROUND CRAYON

**SPÉCIFICATIONS / SPECIFICATIONS**

25-BT-1B	bleu/blue	boite de/box of 12
25-BT-1G	verte/green	boite de/box of 12
25-BT-1G-FLUO	verte fluo/green fluo	boite de/box of 12
25-BT-1M	mauve/purple	boite de/box of 12
25-BT-1O	orange	boite de/box of 12
25-BT-1P	rose/pink	boite de/box of 12
25-BT-1R	rouge/red	boite de/box of 12
25-BT-1W	blanche/white	boite de/box of 12
25-BT-1Y	jaune/yellow	boite de/box of 12

**SUPPORT D'ACIER POUR CRAIE RONDE**

STEEL ROUND CRAYON HOLDER

25-H102

Convient aux craies rondes de diamètre standard 11/16". Le support métallique protège les crayons de peinture solides. Il réduit la fatigue des mains et maintient l'espace de travail propre. Il est facile de faire avancer le crayon et le support réglable maximise la vie du marqueur.

For all round standard 11/16" solid paint crayon. The metal holder is used to: - protects solid paint crayons - reduces hand fatigue - keeps workspace clean. Easy-to-advance. Adjustable holder maximizes marker life.

**"CARMEL" CRAIE RONDE BLANCHE (BOÎTE DE 12 )****"CARMEL" WHITE ROUND CRAYON (BOX OF 12 )****25-WC20203**

Ce produit est une combinaison de la durabilité de la peinture et la facilité à l'utiliser comme crayon. S'utilise sur une surface : - molle - dure - sale et même sur une surface mouillée et huileuse. Diamètre 11/16"

Combines durability of paint with an ease-of-use crayon marks on surfaces such as: - smooth - rough - rusty - dirty surfaces and also marks through oil and water. Diameter 11/16".







## "LINCOLN" VULCANISEUR POUR PNEU DE TRACTEUR 110V

"LINCOLN" TRACTOR SPOTTER 110V

24S-1400

Le modèle parfait pour les pneus de tracteur larges et les petits pneus de type hors-route. Il excelle dans les réparations des pneus de camion.

The perfect spotter for large tractor and small off-the-road tires and also makes excellent truck repairs.



## "LINCOLN" VULCANISEUR POUR JANTE 110V

"LINCOLN" BEAD SPOTTER 110V

24S-3100PL

Pour la réparation de talon de pneu de camion sans tube de type radial et bias. Capable de réparer une surface de 7".

Repairs damaged bead coverings on: - radial - bias-ply - tubeless truck tires. Capable of 7" spot repair.



## "LINCOLN" VULCANISEUR ÉLECTRIQUE POUR PNEU CAMION DE MARQUE 110V

"LINCOLN" ELECTRIC TRUCK TIRE VULCANIZER 110V

24S-400B

Outil léger et facile à transporter. Équipé de plaques chauffantes avec thermostat intégré afin qu'elles se réchauffent plus rapidement. Plaques de cuisson : 3-5/16".

Lightweight and easy to handle. Features a platen mounted thermostat which reduces heat-up time. Curing heads: 3-5/16".



## "LINCOLN" VULCANISEUR ÉLECTRIQUE POUR PNEU DE TRACTEUR 110V

"LINCOLN" ELECTRIC TRACTOR TIRE VULCANIZER 110V

24S-500SL

Outil léger et facile à transporter. Équipé de plaques chauffantes avec thermostat intégré afin qu'elles se réchauffent plus rapidement. Plaques de cuisson : 3-5/16".

Lightweight and easy to handle. Features a platen mounted thermostat which reduces heat-up time. Curing heads: 3-5/16".



## "LINCOLN" VULCANISEUR POUR PNEU GÉNIE CIVIL 110V

"LINCOLN" GIANT TIRE SPOTTER 110V

24S-GT2B

Idéal pour faire de petites réparations sur un pneu génie civil. Plaques de cuisson : 4-3/8" x 6-3/8".

Ideal for making small repairs on giant tires. Curing heads: 4-3/8" x 6-3/8".



## "LINCOLN" PLAQUE CHAUFFANTE SUPÉRIEURE 110V POUR MODÈLE 1000 PIVOTANTE

"LINCOLN" UPPER HEAT PLATE 110V FOR MODEL 1000 SWIVEL

93L-1003

**"LINCOLN" PLAQUE CHAUFFANTE INFÉRIEUR 110V POUR MODÈLE 1000**

"LINCOLN" LOWER HEAT PLATE 110V FOR MODEL 1000

93L-1004

**"LINCOLN" PLAQUE 110V POUR MODÈLE 400 PIVOTANT**

"LINCOLN" UPPER HEAT PLATE 110V FOR MODEL 400 SWIVEL

93L-43

**"LINCOLN" PLAQUE CHAUFFANTE INFÉRIEUR 110V POUR MODÈLE 400**

"LINCOLN" LOWER HEAT PLATE 110V FOR MODEL 400

93L-44

**"LINCOLN" ÉLÉMENT CHAUFFANT EXTÉRIEUR 110V POUR MODÈLE 3100 PIVOTANT**

"LINCOLN" OUTSIDE HEAT UNIT 110V FOR MODEL 3100 SWIVEL

93L-47

**"LINCOLN" ÉLÉMENT CHAUFFANT INTÉRIEUR 110V POUR MODÈLE 3100**

"LINCOLN" INSIDE HEAT UNIT 110V FOR MODEL 3100

93L-48

**"LINCOLN" SAC DE CONTOUR POUR MODÈLE GT2**

"LINCOLN" PLIABLE CONTOUR BAG FOR MODEL GT2

93L-B2







**"LINCOLN" PLAQUE CHAUFFANTE SUPÉRIEURE 110V POUR MODÈLE GT2 PIVOTANT**

"LINCOLN" UPPER HEAT PLATE 110V FOR MODEL GT2 SWIVEL

**93L-G103**



**"LINCOLN" PLAQUE CHAUFFANTE INFÉRIEUR 110V POUR MODÈLE GT2**

"LINCOLN" LOWER HEAT PLATE 110V FOR MODEL GT2

**93L-G104**



**"LINCOLN" PLAQUE EXTÉRIEURE 4"**

"LINCOLN" OUTSIDE PLATE 4"

**93L-PL45**



**"LINCOLN" PLAQUE INTÉRIEURE 4"**

"LINCOLN" INSIDE PLATE 4"

**93L-PL48**



**"LINCOLN" PLAQUE EXTÉRIEURE 4"**

"LINCOLN" OUTSIDE PLATE 4"

**93L-PL49**



**"LINCOLN" PLAQUE EXTÉRIEURE 5"**

"LINCOLN" OUTSIDE PLATE 5"

**93L-PL55**



**"LINCOLN" PLAQUE INTÉRIEURE 5"**

"LINCOLN" INSIDE PLATE 5"

93L-PL58

**"LINCOLN" PLAQUE INTÉRIEURE 5"**

"LINCOLN" INSIDE PLATE 5"

93L-PL58A

**"LINCOLN" PLAQUE INTÉRIEURE 5"**

"LINCOLN" INSIDE PLATE 5"

93L-PL58S

**"LINCOLN" PLAQUE EXTÉRIEURE 5"**

"LINCOLN" OUTSIDE PLATE 5"

93L-PL59

**SCULPTEUR KZ À PNEU 110V**

KZ TIRE GROOVER 110V

24GR-KZ6



Refait les rainures d'un pneu usé. Refait le modèle de rainures après une réparation du pneu. Peut sculpter les feuilles de caoutchouc ainsi que les bandes de convoyeur. Le transformateur a 3 positions de chaleur. Le kz6 se met en marche automatiquement lorsque vous poussez vers l'avant. Vous voyez clairement la lame pendant le travail.

Regrooving smooth tires with worn thread. Restoring thread design after repair works. Grooving of rubber sheets and conveyor belts. Transformer with three-step switch. When pushed forward the kz6 is automatically switched on. Blades clearly visible during cutting process.





## "RILLFIT" SCULPTEUR À PNEU 110V 50/60 Hz 240 W

"RILLFIT" TIRE GROOVER 110V 50/60 Hz 240 W

**24GR-R6**

Refait les rainures d'un pneu usé. Refait le modèle de rainures après une réparation du pneu. Peut sculpter les feuilles de caoutchouc ainsi que les bandes de convoyeur. Le transformateur a 4 positions de chaleur. Le R6 se met en marche automatiquement lorsque vous exercez une pression vers l'avant. Vous voyez clairement la lame pendant le travail. Poignée confortable séparée du bloc principal.

Regrooving smooth tires with worn thread. Restoring thread design after repair works. Grooving of rubber sheets and conveyor belts. Transformer with four-step switch. When pushed forward the R6 is automatically switched on. Blades clearly visible during cutting process. Comfortable handle separated from the main box.



## SCULTEUR DE CAOUTCHOUC POUR PNEU 300W

RUBBER CUT TIRE REGROOVER 300W

**24GR-RC400**

Refait les rainures d'un pneu usé. Refait le modèle de rainures après une réparation du pneu. Peut sculpter les feuilles de caoutchouc ainsi que les bandes de convoyeur. Le transformateur a 8 positions de chaleur. Le RC400 se met en marche automatiquement lorsque vous exercez une pression vers l'avant. Vous voyez clairement la lame pendant le travail. Poignée confortable séparée du bloc principal.

Regrooving smooth tires with worn thread. Restoring thread design after repair works. Grooving of rubber sheets and conveyor belts. Transformer with eight-step switch. When pushed forward the RC400 is automatically switched on. Blades clearly visible during cutting process. Comfortable handle separated from the main box.



## LAMES POUR SCULPTEUR

GROOVER BLADES

### SPÉCIFICATIONS / SPECIFICATIONS

<b>24GR-KZ101</b>	2-4MM	"V"	par/by 20
<b>24GR-KZ102</b>	4-6MM	"V"	par/by 20
<b>24GR-KZ103</b>	6-8MM	"V"	par/by 20
<b>24GR-KZ104</b>	8-10MM	"V"	par/by 20
<b>24GR-KZ105</b>	10-14MM	"V"	par/by 20
<b>24GR-KZ106</b>	16-22MM	"V"	par/by 10
<b>24GR-KZ110</b>	22-28MM	"V"	par/by 10

Pour sculpter les rainures habituelles d'un pneu.

For all usual thread designs.



## LAMES POUR SCULPTEUR

GROOVER BLADES

### SPÉCIFICATIONS / SPECIFICATIONS

<b>24GR-W1</b>	3-4MM	"U"	par/by 20
<b>24GR-W2</b>	5-6MM	"U"	par/by 20
<b>24GR-W3</b>	6-8MM	"U"	par/by 20
<b>24GR-W4</b>	9-10MM	"U"	par/by 20
<b>24GR-W5</b>	10-14MM	"U"	par/by 20

Pour sculpter les rainures habituelles d'un pneu.

For all usual thread designs.



**MARQUEUR CHAUFFANT POUR LETTRE ET CHIFFRE**

BRANDER FOR LETTER AND NUMBER

**SPÉCIFICATIONS / SPECIFICATIONS**

<b>24BR-016</b>	1/4" - 1/2"	110V
<b>24BR-059</b>	1"	110V

Chauffe rapidement et marque continuellement. Fait avec des chiffres et des lettres sur un disque, de plus il y a un espace sur le devant de l'outil qui permet d'installer 2 lettres ou chiffres supplémentaires.

Heats quickly, brands continuously. Made with letters and numbers on a disc, plus 1 space on the front to put 2 other letters or numbers.

**LETTRE POUR MARQUEUR A - Z**

1" LETTER FOR BRANDER A - Z

**SPÉCIFICATIONS / SPECIFICATIONS**

<b>24BR-14-A</b>	1/4"	A-Z
<b>24BR-12-A</b>	1/2"	A-Z
<b>24BR-11-A</b>	1"	A-Z

**CHIFFRE POUR MARQUEUR 0 - 9**

1" BRANDER NUMBER 0 - 9

**SPÉCIFICATIONS / SPECIFICATIONS**

<b>24BR-24-#0</b>	1/4"	0-9
<b>24BR-22-#0</b>	1/2"	0-9
<b>24BR-21-#0</b>	1"	0-9

**"RÉMA" EM THERMOPRESS I**

"REMA" EM THERMOPRESS I

**11T-EM-I**

Machine de vulcanisation à chaud pour réparer les dommages sur la bande de roulement, les épaules et le flanc des pneus radiaux et biaisés sur les camions - agricoles et OTR/EM pneus - avec l'utilisation des unités de réparation REMA TIP TOP.

Hot vulcanizing machine for repairing injuries in the tread, shoulder - and sidewall of radial and bias-ply tires on truck - agricultural and OTR/EM tires - with the use of REMA TIP TOP repair units.

**"RÉMA" EM THERMOPRESS II**

"REMA" EM THERMOPRESS II

**11T-EM-II**

Machine de vulcanisation à chaud pour réparer les dommages sur la bande de roulement, les épaules et le flanc des pneus radiaux et biaisés sur les camions - agricoles et OTR/EM pneus - avec l'utilisation des unités de réparation REMA TIP TOP.

Hot Vulcanizing machine for repairing injuries in the tread - shoulder, and sidewall of radial and bias-ply tires on truck - agricultural and OTR/EM tires - with the use of REMA TIP TOP repair units.



**"RÉMA" EM THERMOPRESS III**

"REMA" EM THERMOPRESS III

**11T-EM-III**

Machine de vulcanisation à chaud pour réparer les dommages sur la bande de roulement, les épaules et le flanc des pneus radiaux et biaisés sur les camions - agricoles et OTR/EM pneus - avec l'utilisation des unités de réparation REMA TIP TOP.

Hot Vulcanizing machine for repairing injuries in the tread, shoulder - and sidewall of radial and bias-ply tires on truck - agricultural and OTR/EM tires - with the use of REMA TIP TOP repair units.

**"RÉMA" COUSSIN CHAUFFANT #2 POUR THERMOPRESS II**

"REMA" HEATING MAT #2 FOR THERMOPRESS II

**11T-EM2**

10-1/2 x 10-1/2

Size (inch): 10-1/2 x 10-1/2

**"RÉMA" COUSSIN CHAUFFANT #4**

"REMA" HEATING MAT #4

**11T-EM4**

18 X 18

Size (inch): 18 x 18

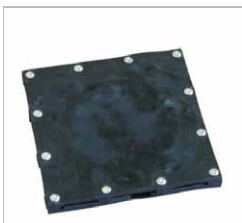
**"RÉMA" COUSSIN CHAUFFANT #1**

"REMA" HEAT POCKET #1

**11T-HP1**

Pour utilisation avec Thermopress EM I Taille "9x9x 11/16"

For use with Thermopress EM I Size "9x9x 11/16"

**"GVS" SAC GONFLABLE**

"GVS" AIR BAG

**SPÉCIFICATIONS / SPECIFICATIONS**

<b>94G-067AB</b>	6" x 7"	
<b>94G-08AB</b>	8" x 8"	
<b>94G-12AB</b>	12" x 12"	
<b>94G-14AB</b>	14" x 14"	
<b>94G-20AB</b>	20"	rond/round

**"GVS" COUSSIN CHAUFFANT**

"GVS" HEAT PAD

**SPÉCIFICATIONS / SPECIFICATIONS**

<b>94G-067HP</b>	6" x 7"	
<b>94G-08HP</b>	8" x 8"	
<b>94G-12HT</b>	12" x 12"	
<b>94G-14HT</b>	14" x 14"	
<b>94G-20HP</b>	20"	rond/round



# "GVS" SAC GONFLABLE POUR ÉPAULEMENT (14" X 16") 40 psi max.

"GVS" SHOULDER AIR BAG (14" X 16") 40 psi max.

94G-16AB



L. M. C. VAN'S

TIRE REPAIR EQUIPMENT  
ÉQUIPEMENT DE RÉPARATION  
DE PNEU

LINCOLN TIRE VULCANIZING EQUIPMENT/VULCANISEUR LINCOLN POUR PNEUS

Dependable Tire Equipment for over 30 years/Équipement fiable depuis plus de 30 ans



Phone/Appelez: 800-361-1932  
QUÉ-MONT

Visit us on the web at  
[www.lincolnvulcanizers.com](http://www.lincolnvulcanizers.com)



**"RÉMA" LUBRIFIANT POUR PNEU EN PÂTE 8 LB**

REMA TIRE MOUNTING PASTE 8 LB

**11T-75**

Application facile. Ne corrode et ne rouille pas les jantes d'aluminium. Idéal pour les jantes à profil bas.

Easily applied and will not corrode or discolor aluminum or alloy wheels great for low profile and run flat tires.

**"ASCOT" ULTRA GRAISSE NOIRE 25 LB**

"ASCOT" ULTRA BLACK LUBE 25 LB

**30-ABC25**

Ne fait pas gonfler et n'affecte pas le caoutchouc plus précisément celui des tubes. Arrête le collage ou le gel des talons de pneu sur les jantes et permet le retrait des pneumatiques facilement et sans dommage. Excellentes conditions d'utilisation : température stabilité de -10° à 150°F. Idéal pour tout-terrain et gros pneus commerciaux. Non dispersible dans l'eau. Consistance stable entre 20° et 100°F. Aucune odeur désagréable. Ne contient pas d'huile de pétrole.

Does not swell or affect rubber especially inner tubes. Stops the bonding or freezing of tire beads on the rims and allows to remove a tire easily and without any damage. Excellent operating condition: temperature/stability - usability range -10 °F to 150 °F. Ideal for all-terrain and large commercial tires. Does not dissolve in water. Consistency stable from 20° to 100 °F. No unpleasant odor. Does not contain petroleum oil.

**"BASCO" LUBRIFIANT EN GRAISSE 32 LB**

"BASCO" MOUNTING COMPOUND 32 LB

**30-BG45**

Facilite le montage et le démontage de tout type de pneu. Limite les fuites lentes. Inhibe la corrosion. Soluble à l'eau. Il ne tache pas les pneus ni les jantes.

Facilitates the assembly and disassembly of any type of tire. Limits the slow leaks. Rust inhibitor. Soluble in water. Does not stain the tires or rims.

**"BASCO" LUBRIFIANT LIQUIDE**

"BASCO" LIQUID LUBRICANT

**SPÉCIFICATIONS / SPECIFICATIONS****30-BL1** 1 GAL**30-BL5** 5 GAL**30-BL210** 55 GAL

Facilite le montage et le démontage de tout type de pneu. Limite les fuites lentes. Inhibe la corrosion. Soluble à l'eau. Il ne tache pas les pneus ni les jantes.

Facilitates the assembly and disassembly of any type of tire. Limit the slow leaks. Rust inhibitor. Soluble in water. Does not stain the tires or rims.

**"MURPHY" LUBRIFIANT CONCENTRÉ BLEU LIQUIDE 1 GAL****"MURPHY" LIQUID LUBRICANT CONCENTRATED BLUE 1 GAL****30-CSL1**

Le concentré de montage extra glissant pour pneu et tube Murphy est un mélange comprenant : - du polymère naturel - des agents tensioactifs - des inhibiteurs de corrosion - des stabilisants. Ne contient aucun produit pétrolier. Ne contient aucun savon. Ne contient aucun phosphate. Ne supporte pas la croissance bactérienne. Économique. Il se dilue 2 à 1. Inhibiteurs de rouille ajoutés pour aider à combattre la rouille de la jante. Formulé pour le montage ultra-rapide des pneus. Non toxique.

Murphy's concentrated extra slippery tire and tube mounting compound is a blend of: - natural polymers surfactants - corrosion inhibitors - stabilizers. Contains no petroleum product. Contains no soap. Contains no phosphate. Will not support bacterial growth. Economical - dilutes 2 to 1. Rust inhibitor added to help fight rim rust. Formulated for super fast mounting of formula tires. Non-toxic.

**"MURPHY" LUBRIFIANT CONCENTRÉ BLEU LIQUIDE 5 GAL****"MURPHY" LIQUID LUBRICANT CONCENTRATED BLUE 5 GAL****30-CSL5**

Le concentré de montage extra glissant pour pneu et tube Murphy est un mélange comprenant : - du polymère naturel - des agents tensioactifs - des inhibiteurs de corrosion - des stabilisants. Ne contient aucun produit pétrolier. Ne contient aucun savon. Ne contient aucun phosphate. Ne supporte pas la croissance bactérienne. Économique. Il se dilue 2 à 1. Inhibiteurs de rouille ajoutés pour aider à combattre la rouille de la jante. Formulé pour le montage ultra-rapide des pneus. Non toxique.

Murphy's concentrated extra slippery tire and tube mounting compound is a blend of: - natural polymers surfactants - corrosion inhibitors - stabilizers. Contains no petroleum product. Contains no soap. Contains no phosphate. Will not support bacterial growth. Economical - dilutes 2 to 1. Rust inhibitor added to help fight rim rust. Formulated for super fast mounting of formula tires. Non-toxic.

**"QUÉ-MONT" LUBRIFIANT NOIR EN GRAISSE****"QUÉ-MONT" BLACK MOUNTING COMPOUND****SPÉCIFICATIONS / SPECIFICATIONS****30-F10** 10 LB**30-F20** 20 LB**"QUÉ-MONT" LUBRIFIANT BEIGE EN GRAISSE****"QUÉ-MONT" BEIGE MOUNTING COMPOUND****SPÉCIFICATIONS / SPECIFICATIONS****30-FB10** 10 LB**30-FB20** 20 LB



## "FREYLUBE" LUBRIFIANT NOIR EN GRAISSE 25 LB

"FREYLUBE" BLACK COMPOUND 25 LB

**30-FR25**

Produit multifonctions déjà prêt à utiliser pour monter et démonter un pneu avec une protection antirouille. Formule brevetée qui ne contient pas d'eau qui pourrait causer de la rouille et de la corrosion. Spécialement conçu pour camion classe 6-7-8 et autobus.

Ready-to-use multipurpose product for mounting/dismounting and protection against rust. Patented formula contains no water to cause rust or corrosion. Especially formulated for class 6-7-8 trucks and buses.



## "MURPHY" LUBRIFIANT EN GRAISSE 40 LB

"MURPHY" MOUNTING COMPOUND 40 LB

**30-M41**

Maintenant avec inhibiteurs de rouille. Rend le montage et démontage d'un pneu plus rapide et plus facile. Approuvé par les grandes compagnies de caoutchouc. Lubrifie toutes les pièces de caoutchouc et empêche les grincements.

Now with rust inhibitor. Makes tire mounting and dismounting faster and easier. Approved by major rubber companies. Lubricates all rubber parts and stops rubber squeaks.



## "MURPHY" ORIGINAL LUBRIFIANT EN GRAISSE

"MURPHY" ORIGINAL MOUNTING COMPOUND

### SPÉCIFICATIONS / SPECIFICATIONS

<b>30-M8</b>	8 LB
<b>30-M25</b>	25 LB
<b>30-M125</b>	125 LB
<b>30-M445</b>	445 LB

Le composé de montage pour tube et pneu murphy est conçu pour aider dans le montage des tubes et des pneus en caoutchouc sur tous les types de roues. Il est enrichi d'inhibiteurs de rouille pour fournir une protection contre la corrosion des roues. Formule douce. Utiliser sous sa forme concentrée ou diluer dans l'eau (4 volumes d'eau, 1 partie composé).

Murphy's tire and tube mounting compound is designed to assist in mounting rubber tires and tubes on all types of wheels. It is fortified with rust inhibitors to provide protection against corrosion of the wheels. This mild formula is worker friendly. Use in its concentrated form or dilute in water (4 parts water, 1 part lube).

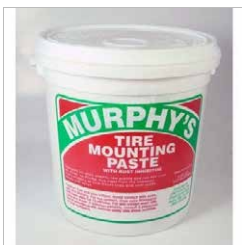

## "MURPHY" LUBRIFIANT UNIVERSEL EN PÂTE BLANCHE 8 LB

"MURPHY" UNIVERSAL WHITE PASTE LUBRICANT 8 LB

**30-M85**

Application facile. Ne corrode et ne rouille pas les jantes d'aluminium. Idéal pour les jantes à profil bas.

Easily applied and will not corrode or discolor aluminum or alloy wheels. Great for low profile and run flat tires.



**"MURPHY" LUBRIFIANT EN PÂTE BLANCHE POUR PROFIL BAS 8 LB****"MURPHY" WHITE PASTE LUBRICANT FOR LOW PROFILE 8 LB****30-M86**

Application facile. Ne corrode et ne rouille pas les jantes d'aluminium. Idéal pour les jantes à profil bas.

Easily applied and will not corrode or discolor aluminum or alloy wheels. Great for low profile and run flat tires

**"ASCOT" LUBRIFIANT EN GRAISSE 40 LB****"ASCOT" MOUNTING COMPOUND 40 LB****30-MA40**

Maintenant avec inhibiteurs de rouille. Rend le montage et démontage d'un pneu plus rapide et plus facile. Approuvé par les grandes compagnies de caoutchouc. Lubrifie toutes les pièces de caoutchouc et empêche les grincements.

Now with rust inhibitor. Makes tire mounting and dismounting faster and easier. Approved by major rubber companies. Lubricates all rubber parts and stops rubber squeaks.

**"MURPHY" GRAISSE NOIRE 35 LB****"MURPHY" BLACK LUBE 35 LB****30-MBL25**

Ne fait pas gonfler et n'affecte pas le caoutchouc plus précisément celui des tubes. Arrête le collage ou le gel des talons de pneu sur les jantes et permet le retrait des pneumatiques facilement et sans dommage. Excellentes conditions d'utilisation : température stabilité de -10° à 150°F. Idéal pour tout-terrain et gros pneus commerciaux. Non dispersible dans l'eau. Consistance stable entre 20° et 100°F. Aucune odeur désagréable. Ne contient pas d'huile de pétrole.

Does not swell or affect rubber especially inner tubes. Stops the bonding or freezing of tire beads on the rims and allows to remove a tire easily and without any damage. Excellent operating condition: temperature/stability - usability range -10 °F to 150 °F. Ideal for all-terrain and large commercial tires. Does not dissolve in water. Consistency stable from 20° to 100 °F. No unpleasant odor. Does not contain petroleum oil.

**"MURPHY" LUBRIFIANT LIQUIDE****"MURPHY" LIQUID LUBRICANT****SPÉCIFICATIONS / SPECIFICATIONS**

<b>30-ML1</b>	1 GAL
<b>30-ML5</b>	5 GAL
<b>30-ML55</b>	55 GAL

Le lubrifiant liquide Murphy pour montage de pneu et de tube est un liquide prêt à l'emploi pour une application facile. Ce lubrifiant à base de savon est facile à nettoyer et non toxique. Il est conçu pour faciliter le montage de tube et de pneu en caoutchouc sur tous les types de roues. Il est enrichi avec des inhibiteurs de rouille pour fournir une protection contre la corrosion des roues. Formule douce.

Murphy's liquid tire and tube mounting compound is a ready-to-use liquid for easy application. This soap-based lubricant is easy to clean up and is non-toxic. Designed to assist in mounting rubber tires and tubes on all types of wheels. It is fortified with rust inhibitors to provide protection against corrosion of the wheels. This mild formula is worker friendly.







## "RÉMA" LUBRIFIANT NOIR EN GRAISSE DE TYPE BLACK ICE 25 LB

"REMA" BLACK ICE COMPOUND 25 LB

**30-R2480**

Produit multifonctions déjà prêt à utiliser pour monter et démonter un pneu avec une protection antirouille. Formule brevetée qui ne contient pas d'eau qui pourrait causer de la rouille et de la corrosion. Spécialement conçu pour camion classe 6-7-8 et autobus.

Ready-to-use multipurpose product for mounting/dismounting and protection against rust. Patented formula contains no water to cause rust or corrosion. Especially formulated for class 6-7-8 trucks and buses.



## "RÉMA" LUBRIFIANT EN GRAISSE POUR GÉNIE CIVIL 25 LB

"REMA" OTR TIRE MOUNTING COMPOUND 25 LB

**30-R2490**

Extra épais pour une protection supérieure au niveau des fuites sur le rebord du pneu. Pour un montage de pneu génie civil plus facile et rapide. Pas de séparation du produit ni d'accumulation d'eau sur le dessus.

Extra thick for superior bead packing on OTR tires. Makes OTR tire mounting faster and easier. Will not separate or liquefy.



## SUPER LUBRIFIANT EN GEL 5 GAL

SUPER GEL MOUNTING COMPOUND 5 GAL

**30-SG5**

Ne dégoutte pas comme le savon liquide. Ne gèle pas par temps froid.

Does not drip like liquid soap. Does not freeze in cold weather.



## LUBRIFIANT "SLICK" LIQUIDE

"SLICK" LIQUID LUBRICANT

### SPÉCIFICATIONS / SPECIFICATIONS

**30-W1L** 1 GAL

**30-W5L** 5 GAL

Lubrifiant visqueux à base d'eau pour le montage et le démontage rapide d'un pneu. Formule adhérente et épaisse. Contient des inhibiteurs de rouille.

Water-based lubricant for quick mounting and dismounting of tires. Thick clinging formula. Contains rust inhibitors.



## BROSSE STYLE EURO POUR LUBRIFIANT EN PÂTE

EUROPEAN STYLE BRUSH FOR PASTE LUBE

**55B-40006**

Brosse avec tête angulaire et manche de bois pour étendre uniformément le lubrifiant en pâte. Longueur : 11".

Brush with angle head and wooden handle to spread evenly lubricant paste. Length: 11".



## BROSSE STYLE EURO AVEC MANCHE RÉSERVOIR

EUROPEAN STYLE LIQUID DISPENSING BRUSH

**55B-40007HD**

Brosse avec tête angulaire et manche réservoir pour étendre uniformément le lubrifiant en liquide. Longueur : 10".

Brush with angle head and plastic reservoir handle to spread evenly lubricant liquid. Length: 10".

**MOPPE POUR LUBRIFIER**

LUBE MOP

**SPÉCIFICATIONS / SPECIFICATIONS****55B-B111S** 11"**55B-B111L** 15"

Est utilisée pour étendre le lubrifiant sur le rebord du pneu avant l'installation.

Use to lubricate the bead of the tire before installation.

**NETTOYEUR LIQUIDE POUR FLANC BLANC**

WHITE SIDEWALL CLEANER

**SPÉCIFICATIONS / SPECIFICATIONS****30-A144** 1 GAL**30-A145** 5 GAL

Nettoyer les flancs blancs rapidement et facilement avec peu ou pas de frottement. Formule professionnelle donnant l'allure du neuf. Non corrosif. N'égratignera pas ou ne rayera pas les jantes en alliage d'aluminium.

Clean white side walls quickly and easily with little or no scrubbing. Professional strength formula makes tires and side walls look like new. Non-caustic. Will not etch or pit aluminum alloy wheel.

**"LOK-AIR" SCELLANT LIQUIDE POUR PNEU 5 GAL**

"LOK-AIR" LIQUID TIRE SEALER 5 GAL

**30-LK55**

C'est un bon moyen de prévenir les petites blessures sur la plupart des pneus. Le liquide se promène à l'intérieur et scelle les petites blessures. Plus liquide que le LK66. Formule pneu gonflé : largeur du pneu en pouce x hauteur du pneu en pouce divisé/11.4 = le nombre d'onces requises.

It's a great way to prevent flats from ever happening in any tires. This liquid product runs inside the tire and seals the little punctures. More liquid than the LK66. Formula tire inflated : tire width inches x tire height inches/11.4 = number of ounces required.

**"LOK-AIR" SCELLANT LIQUIDE POUR PNEU**

"LOK-AIR" LIQUID TIRE SEALER

**SPÉCIFICATIONS / SPECIFICATIONS****30-LK68** 1 GAL**30-LK66** 5 GAL**30-LK60** 55 GAL

C'est un bon moyen de prévenir les petites blessures sur la plupart des pneus. Le liquide se promène à l'intérieur et scelle les petites blessures. Formule pneu gonflé : largeur du pneu en pouce x hauteur du pneu en pouce divisé/11.4 = le nombre d'onces requis.

It's a great way to prevent flats from ever happening in any tires. This liquid product runs inside the tire and seals the little punctures. Formula tire inflated : tire width inches x tire height inches/11.4 = number of ounces required.

**POMPE MANUELLE POUR SCELLANT DE PNEU**

TIRE SEALER HAND PUMP

**30-LK67**

Fait de métal. Elle se fixe directement sur la chaudière de 5 gallons.

Metal material fix it directly on a 5 gallon pail.

**SCELLANT POUR PNEU GÉNIE CIVIL 1 GAL**

OTR TIRE SEAL 1 GAL

**30-OTR1G**

C'est un bon moyen de prévenir les petites blessures sur la plupart des pneus. Le liquide se promène à l'intérieur et scelle les petites blessures.

It's a great way to prevent flats from ever happening in any tires. This liquid product runs inside the tire and seals the little punctures.

**SCELLANT LIQUIDE POUR PNEU "STS" 5 GAL**

"STS" LIQUID TIRE SEALER 5 GAL

**30-ST3**

C'est un bon moyen de prévenir les petites blessures sur la plupart des pneus. Le liquide se promène à l'intérieur et scelle les petites blessures. - Sécuritaire - Non toxique - Ininflammable - Sans danger pour l'environnement.

It's a great way to prevent flats from ever happening in any tires. This liquid product runs inside the tire and seals the little punctures. Safe - Non-toxic -Non-flammable - Environmentally friendly.

**LIQUIDE POUR BALANCER PNEU 30 OZ**

LIQUID TIRE BALANCE 30 OZ

**30-TB32**

Le liquide fournit un ajustement et un balancement automatique en se répandant partout dans le pneu. Facile à installer. Vider simplement le contenu dans un pneu dégonflé encore sur sa jante. Ce produit diminuera la résistance au roulement entraînant une augmentation de la longévité des pneus et une meilleure économie de carburant. Liquide antigel et sans danger pour l'environnement.

The balancing liquid provide an automatic readjusting trouble-free lifetime balance of the tire and complete wheel assembly for all wheel locations. Simply pour the liquid into the tire when the flat tire is broken down but still on the rim. The product decreasing the rolling resistance and resulting in increased tire tread life and improved fuel economy. Do not freeze and safe for the environment.

**"ASCOT" NETTOYANT POUR CAOUTCHOUC INFLAMMABLE (32 OZ)**

"ASCOT" LIQUID RUBBER BUFFER FLAMMABLE (32 OZ)

**12A-ALB30**

Un nettoyeur spécialement formulé pour dissoudre les corps gras et autres contaminants. Assure une surface propre avant l'installation d'un patch.

Pre-buff cleaner specially formulated to dissolve mold-release lubricants and other contaminants creating a clean surface.

**NETTOYANT POUR CAOUTCHOUC INFLAMMABLE 1 L**

LIQUID RUBBER BUFFER FLAMMABLE 1 L

**12S-16680**

Un nettoyant spécialement formulé pour dissoudre les corps gras et autres contaminants. Assure une surface propre avant l'installation d'un patch.

Pre-buff cleaner specially formulated to dissolve mold-release lubricants and other contaminants creating a clean surface.

**NETTOYANT POUR CAOUTCHOUC INFLAMMABLE 1 GAL**

LIQUID RUBBER BUFFER FLAMMABLE 1 GAL

**12S-16681**

Un nettoyant spécialement formulé pour dissoudre les corps gras et autres contaminants. Assure une surface propre avant l'installation d'un patch.

Pre-buff cleaner specially formulated to dissolve mold-release lubricants and other contaminants creating a clean surface.

**"JET" NETTOYANT POUR CAOUTCHOUC 32 OZ**

"JET" LIQUID RUBBER BUFFER 32 OZ

**17-RC1015**

Un nettoyant spécialement formulé pour dissoudre les corps gras et autre contaminants. Assure une surface propre avant l'installation d'un patch.

Pre-buff cleaner specially formulated to dissolve mold-release lubricants and other contaminants creating a clean surface.

**LUBRIFIANT LIQUIDE "SKID" INFLAMMABLE**

"SKID" BEAD BREAKER FLAMMABLE

**SPÉCIFICATIONS / SPECIFICATIONS**

<b>30-B789</b>	1 GAL	
<b>30-B790</b>	5 GAL	chaudière/pail
<b>30-B791</b>	55 GAL	baril/drum

C'est un lubrifiant multi-fonctions qui pénètre - lubrifie - nettoie et protège la plupart des surfaces de métal. Dissout et enlève la rouille - la corrosion et la saleté.

It's a multi-purpose shop lubricant which penetrates, lubricates, cleans and protects most metal surfaces. Dissolve and loosen rust corrosion and dirt.

**LUBRIFIANT LIQUIDE "EZ BEAD" INFLAMMABLE**

LIQUIDE LUBRICANT "EZ BEAD" FLAMMABLE

**SPÉCIFICATIONS / SPECIFICATIONS**

<b>30-EZB1</b>	1 GAL
<b>30-EZB5</b>	5 GAL

Lubrifiant multifonctions : - pénètre - lubrifie - nettoie - protège. Efficace pour la plupart des surfaces de métal.

It's a multi-purpose shop lubricant which: - penetrates - lubricates - cleans and protects most metal surfaces. Dissolves and loosens rust corrosion and dirt.



**LUBRIFIANT LIQUIDE "RIM RELEASE" INFLAMMABLE**

"RIM RELEASE" BEAD BREAKER FLAMMABLE

**SPÉCIFICATIONS / SPECIFICATIONS**

<b>30-RR8153</b>	1 GAL	
<b>30-RR8254</b>	5 GAL	chaudière/pail
<b>30-RR8355</b>	55 GAL	baril/drum

C'est un lubrifiant multi-fonctions qui pénètre, lubrifie, nettoie et protège la plupart des surfaces de métal.

It's a multi-purpose shop lubricant which penetrates, lubricates, cleans and protects most metal surfaces

**"WONDER" POMPE À AIR COMPLÈTE POUR CALCIUM LIQUIDE**

"WONDER" COMPLETE CALCIUM SOLUTION AIR PUMP

**30-30A**

Valve à l'air asymétrique qui élimine les risques de blocage. Pas besoin de lubrification. Action de pompage constante et efficace. Peut fonctionner à sec sans dommage. Légère et portable. Pas de pièce complexe ni de circuit électrique ou de fusible. 35 gal/min. Inclus: - 1 boyau 10' avec épurateur - 1 boyau 10' avec valve pour calcium - 1 régulateur - 1 valve à bille 1/4" - 1 valve 4-sens.

Unbalanced air valve eliminates stalling. No lubrication required. Pumping efficiency. Remains constant. Runs dry without damage. Lightweight and portable. No complex control and no electric circuits or fuses. 35 gal./min. Items included: 1 hose 10' with strainer - 1 hose 10' with calcium valve - 1 regulator - 1 ball valve 1/4" - 1 valve 4-way.

**"IR" POMPE SEULEMENT POUR CALCIUM**

"IR" AIR CALCIUM PUMP ONLY

**30-341**

Valve à l'air asymétrique qui élimine les risques de blocage. Pas besoin de lubrification. Action de pompage constante et efficace. Peut fonctionner à sec sans dommage. Légère et portable. Pas de pièce complexe ni de circuit électrique ou de fusible. 35 gal/min.

Unbalanced air valve eliminates stalling. No lubrication required. Pumping efficiency. Remains constant. Runs dry without damage. Lightweight and portable. No complex controls and no electric circuits or fuses. 35 gal/min.

**"IR" POMPE À AIR COMPLÈTE POUR CALCIUM LIQUIDE**

"IR" COMPLETE CALCIUM SOLUTION AIR PUMP

**30-341C**

Valve à l'air asymétrique qui élimine les risques de blocage. Pas besoin de lubrification. Action de pompage constante et efficace. Peut fonctionner à sec sans dommage. Légère et portable. Pas de pièce complexe ni de circuit électrique ou de fusible. 35 gal/min. Inclus: - 1 boyau 10' avec épurateur - 1 boyau 10' avec valve pour calcium - 1 régulateur - 1 valve à bille 1/4" - 1 valve 4-sens.

Unbalanced air valve eliminates stalling. No lubrication required. Pumping efficiency. Remains constant. Runs dry without damage. Lightweight and portable. No complex control and no electric circuits or fuses. 35 gal./min. Items included: 1 hose 10' with strainer - 1 hose 10' with calcium valve - 1 regulator - 1 ball valve 1/4" - 1 valve 4-way.



**"HALTEC" ADAPTATEUR DE VALVE COMPLÈTE POUR  
REMPLEISSAGE LIQUIDE****"HALTEC" COMPLETE VALVE ADAPTER GUN FOR LIQUID FILL****93H-FP310**

Filetage femelle 1/2" qui peut s'attacher à toutes les pompes de remplissage au calcium. Extraction de la valve d'un corps de valve standard ou d'une valve de tracteur. Maintien sécuritaire de la valve lors du remplissage ou de l'évacuation du liquide. Conception permettant l'évacuation rapide du liquide.

1/2" Female pipe thread will attach to any calcium tire filling pump. It will extract the valve core from a standard bore valve or the core housing from a tractor valve. It will securely hold the valve core or core housing up in the gun body during tire filling or evacuation of liquid from a tire. Faster evacuation of liquid from a tire than with other adapter gun due to the design.

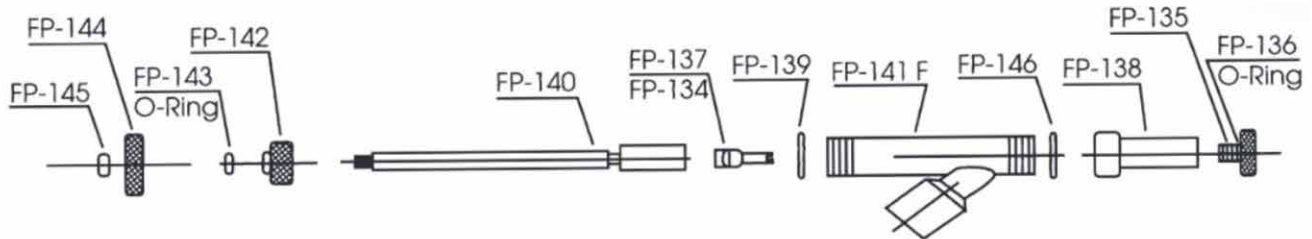
**HALTEC NOIX**HALTEC NUT  
93H-FP145**HALTEC ROULETTE POUR (FP310)**HALTEC HAND WHEEL FOR (FP310)  
93H-FP144**HALTEC O-RING**HALTEC O-RING  
93H-FP143**HALTEC STEM NUT**HALTEC STEM NUT  
93H-FP142**HALTEC TIGE**HALTEC STEM  
93H-FP140**HALTEC STANDARD CORE REMOVER**HALTEC STANDARD CORE REMOVER  
93H-FP137**HALTEC OFF-RD. CORE REMOVER**HALTEC OFF-RD. CORE REMOVER  
93H-FP134Dévisse obturateur génie civil.  
Large bore core remover.**HALTEC GASKET (D93 RUBBER)**HALTEC GASKET (D93 RUBBER)  
93H-FP139**HALTEC GASKET (TEFLON)**HALTEC GASKET (TEFLON)  
93H-FP146**HALTEC UNION ECHAPPEMENT**HALTEC VALVE STEM & EJECTOR UNION  
93H-FP138**HALTEC VALVE ADAPTER**HALTEC VALVE ADAPTER  
93H-FP135**HALTEC O-RING**HALTEC O-RING  
93H-FP136



**VALVE À BILLE POUR POMPE À CALCIUM 1/4 NPT**

CALCIUM PUMP AIR VALVE 1/4 NPT

93S-A-0254

**VALVE EN LAITON À 4 EXTRÉMITÉS POUR POMPE À CALCIUM**

CALCIUM PUMP 4-WAY BRASS VALVE

93S-A-27

**POIGNÉE EN LAITON POUR VALVE À CALCIUM 93S-A-27**

CALCIUM BRASS VALVE HANDLE FOR 93S-A-27

93S-A-29

**TAMIS POUR POMPE À CALCIUM**

CALCIUM PUMP STRAINER

93S-A-3/4H5W-50

**BOYAU EN ACIER 3/4" POUR POMPE À CALCIUM**

WIRE HOSE 3/4" FOR CALCIUM PUMP

93S-A-34S

**COLLIER DE SERRAGE POUR BOYAU À CALCIUM 3/4"**

CALCIUM PUMP HOSE CLIP 3/4"

93S-A-37





**EMBOUIT DE BRASSE POUR POMPE À CALCIUM (BOYAU)**

CALCIUM PUMP BRASS COUPLER (HOSE)

93S-C075

**EMBOUIT DE LAITON POUR POMPE À CALCIUM ( VALVE 4 EXTRÉMITÉES)**

CALCIUM PUMP BRASS NIPPLE (4-WAY VALVE)

93S-F075

**RÉGULATEUR 1/4" POUR POMPE À CALCIUM**

AIR REGULATOR 1/4"

93S-R552

**HUILE HYDRAULIQUE ROUGE AW32 1 GAL**

HYDRAULIC OIL RED AW32 1 GAL

30-67G

Fluide anti-usure pour le service de tous les systèmes hydrauliques. Plage d'utilisation de température étendue et additifs pour un haut niveau de performance. Faible coût et excellente couverture. Aide à la performance et à la propreté des systèmes. Satisfait ou dépasse les exigences de l'industrie.

High quality anti-wear fluids to service every hydraulic system. Wide operating temp range and high performance additives for top level performance. Cost effective. Excellent field performance. Superior final drive and cleanliness performance. Superior pump wear and abrasion protection with enhanced friction durability. Meets and even exceeds industry requirements.

DEPUIS / SINCE 1982

**La verte / The green one**

- ✓ *Lubrifiant écologique*  
*Environment friendly lubricant*
- ✓ *Facile à appliquer / Easy to use*
- ✓ *Préserve la jante et le pneu*  
*Protects tires and rims*
- ✓ *Ne tache pas / Easy to wipe*
- ✓ *Inhibe la corrosion / Inhibits rust*
- ✓ *Limite les fuites lentes*  
*Limits slow leaks*

**BASTEK**  
T-140  
Que-mont BG-45

**BASTEK**  
L-20  
Que-mont BL-5

Graisse verte fibreuse ou liquide extra-visqueux à base d'huile végétale 100% hydrosoluble, écologique, propre et facile à utiliser. Ne tache pas les jantes ni les pneus. Inhibe la corrosion et protège le pneu. Limite les fuites lentes. Facilite le montage et le démontage de tout type de pneus.

100 % water soluble vegetable oil based green grease or extra-viscous liquid. Non toxic and environment friendly. Clean and easy to use. Inhibits rust. Protects tires and rims. Limits slow leaks.



*Fièrment fabriqué au Québec*  
*Proudly made in Canada*

GRAISSE ET LIQUIDE HAUTE PERFORMANCE POUR MONTAGE DE PNEUS  
HIGH PERFORMANCE PASTE AND LIQUID TIRE MOUNTING COMPOUNDS

**HUILE MINÉRALE DE COMPRESSEUR PREMIUM 1 L**

PREMIUM MINERAL OIL FOR COMPRESSOR 1 L

**30-A130S**

Huile non détergente et de qualité supérieure. Augmente la durée de vie du compresseur. Formule spécialement conçue pour la lubrification du carter et des cylindres des compresseurs à air alternatif. Refroidie par air et également pour divers types de compresseur. À base d'huile paraffinique à haut indice de viscosité. Cette huile contient une combinaison d'additifs destinés à réduire les dépôts sur les soupapes. Contient en plus des inhibiteurs de corrosion et de mousse. Le contenant possède un bouchon avec bec verseur.

High quality and non-detergent oil. Extends compressor life. Specially formulated high performance blend provides maximal lubrication and protection to crankcase and cylinders of reciprocating type compressor motors as well as various other types of compressors. A blend of high-quality mineral-based oil and additives specially selected to provide superior protection against carbon build-up and viscosity breakdown. Excellent anti-corrosion and anti-foam properties. Bottle has convenient flip-up spout.

**NETTOYANT POUR FREINS INFLAMMABLE**

BRAKE CLEANER FLAMMABLE

**SPÉCIFICATIONS / SPECIFICATIONS****30-BC390** 390 GR**30-BC395** 5 GAL

Nettoyant pour freins (inflammable)

Brake cleaner (flammable)

**"PB BLASTER" SILICONE VAPORISATEUR 11 OZ**

"PB BLASTER" SILICONE IN SPRAY 11 OZ

**30-PB10**

Téflon TM fluoropolymère. Ce lubrifiant améliore la performance et prolonge la durée de vie des outils. N'accumulera pas la poussière ni la saleté.

Teflon<sup>TM</sup> fluoropolymer. Provides lubrication & prolongs tool life. Long lasting lubrication and enhances performance. Will not accumulate dust and dirt.

**"PB BLASTER" LUBRIFIANT POUR OUTIL A AIR 11 OZ**

"PB BLASTER" AIR TOOL CONDITIONER 11 OZ

**30-PB12**

Assure une lubrification durable et protège les outils contre le gel.

Provides long-lasting lubrication and protects tools from freezing down.

**"PB BLASTER" LUBRIFIANT VAPORISATEUR 11 OZ**

"PB BLASTER" LUBRICANT IN SPRAY 11 OZ

**30-PB16**

Aide à défaire les pièces qui sont collées ou difficiles à démonter et protège par la suite contre la corrosion. Catalyseur pénétrant puissant. Ne s'évapore pas.

Quickly breaks and loosens the surface tension of frozen parts and protects against further corrosion. Powerful concentrated penetrating catalyst. Does not evaporate.







### "PB BLASTER" GRAISSE BLANCHE VAPORISATEUR 11 OZ

"PB BLASTER" WHITE GREASE IN SPRAY 11 OZ

**30-PB20**

Garde les surfaces lubrifiées. Protège contre l'humidité et l'oxydation. Dépose une couche épaisse de graisse.

Keeps surfaces lubricated. Protects against moisture and oxidation. Leaves a thick layer of grease.



### "PB BLASTER" LUBRIFIANT POUR PORTE DE GARAGE 9.3 OZ

"PB BLASTER" GARAGE DOOR LUBE 9.3 OZ

**30-PB30**

Téflon<sup>TM</sup> fluoropolymère réduit la friction et l'usure. N'accumulera pas la poussière ni la saleté. Réduit le bruit des opérations.

Teflon<sup>TM</sup> fluoropolymer reduces friction and wear. Will not accumulate dust and dirt. Quiets noisy operation.



### "PB BLASTER" HUILE LUBRIFIANTE 8 OZ

"PB BLASTER" LUBRICATING OIL 8 OZ

**30-PB50**

Téflon<sup>TM</sup> fluoropolymère réduit la friction et l'usure. Protège les surfaces. Améliore la performance. Utiliser à l'intérieure ou à l'extérieur sur toutes pièces mobiles.

Teflon<sup>TM</sup> fluoropolymer reduces friction and wear. Protects surfaces. Enhances performance. Use on all moving parts indoors and outdoors.



### HUILE LUBRIFIANTE 12 OZ

LUBRICATING OIL 12 OZ

**30-WD40**

Aide à défaire les pièces qui sont collées ou difficiles à démonter et protège par la suite contre la corrosion.

Quickly breaks and loosens the surface tension of frozen parts and protects against further corrosion. Catalyst.



### "RÉMA" SUPER NETTOYANT POUR LES MAINS 22 LB

"REMA" SUPER HAND CLEANER 22 LB

**11T-11L**

Enlève : la suie - la peinture - l'encre - le goudron. Ne contient pas de sable. Senteur d'orange.

Removes: - soot - paint - printing ink - tar. Does not contain sand. Orange fragrance.



### "ASCOT" CONTENANT VAPORISATEUR VIDE 16 OZ

"ASCOT" EMPTY SPRAY BOTTLE 16 OZ

**12A-602**

**BRILLANT POUR PNEU EN AÉROSOL 12 OZ**

TIRE SHINE IN SPRAY 12 OZ

**12S-16555**

La façon la plus rapide et facile pour donner un aspect neuf à vos pneus.  
Vaporiser seulement sur les pneus. Pas besoin d'essuyer. Enduit durable.

The fastest and easiest way to make tires look brand new. Doesn't foam or drip. Just spray on. No wiping. Durable coating last longer.

**LUBRIFIANT "SKID" EN AÉROSOL INFLAMMABLE (10 OZ)**

"SKID" BEAD BREAKER IN SPRAY FLAMMABLE (10 OZ)

**30-B777**

Lubrifiant multifonctions : - pénètre - lubrifie - nettoie - protège. Efficace pour la plupart des surfaces de métal. Dissout et enlève : - la rouille - la corrosion - la saleté.

It's a multi-purpose shop tool which: - penetrates - lubricates - cleans - protects most metal surfaces. Dissolves and loosens rust corrosion and dirt.

**"LA-CO" GRAISSE QUI NE FIGE PAS - "EZ-BREAK" 10 OZ**

"LA-CO" EZ-BREAK ANTI-SEIZE GREASE 10 OZ

**30-EZ10**

À base de cuivre. Résiste à la corrosion et à la rouille. Recommandée pour protéger : - les noix - les valves - les rebords de jantes ayant plusieurs années de service. Formule homogène et non toxique résistante à des températures allant jusqu'à 1800°F.

Copper base. Resists rust and corrosion. Recommended for coating: - nuts - valves - flanges for easy break-out after years of service. Non-settling and non-toxic formula resists temperatures up to 1800°F.

**"LA-CO" GRAISSE QUI NE FIGE PAS - "EZ-BREAK" EN AÉROSOL 14 OZ**

"LA-CO" EZ-BREAK ANTI-SEIZE SPRAY 14 OZ

**30-EZ14**

À base de cuivre. Résiste à la corrosion et à la rouille. Recommandée pour protéger : - les noix - les valves - les rebords de jantes ayant plusieurs années de service. Formule homogène et non toxique résistante à des températures allant jusqu'à 1800°F.

Copper base. Resists rust and corrosion. Recommended for coating: - nuts - valves - flanges for easy break-out after years of service. Non-settling and non-toxic formula resists temperatures up to 1800°F.

**DÉSINFECTANT POUR LES MAINS**

HAND SANITIZER

**SPÉCIFICATIONS / SPECIFICATIONS****30-HC10** 10.14 OZ**30-HC17** 16.91 OZ

75 pourcent éthanol gel tue efficacement les types suivants de micro-organismes : candida albicans staphylococcus aureus pseudomonas aeruginosa et e. coli. Pas de parfum artificiel. Solution non stérile.

75 percent ethanol gel effectively kills the following types of microorganisms: candida albicans staphylococcus aureus, pseudomonas aeruginosa and e. coli. No artificial fragrance. non-sterile solution.



**SUPPORT POUR SAVON À MAIN 30-HC4L**

RACK FOR HAND CLEANER 30-HC4L

**30-HC1R**

Pour les bouteilles carrées de 3.5 L et 4 L. Possibilité de cadener. Dimensions 13" H x 6.5" l x 7" P.

For use with 3-1/2 L and 4 L square bottles. Padlock compatible. Dimensions 13" (H) x 6-1/2" (W) x 7" (DIA)

**NETTOYANT À MAIN EN CRÈME SENTEUR D'ORANGE 4 L**

ORANGE SCENT HAND CLEANER CREAM 4 L

**30-HC4L**

Enlève : - la saleté - l'huile - la peinture - le vernis - l'encre d'imprimerie - le goudron - la colle - les adhésifs.

Removes: - grease - grime - oil - paint - varnish - shellac - printers ink - tar - glue - adhesives.

**"BEAD-EZE" LUBRIFIANT ET DÉTECTEUR DE FUITE 1 GAL**

"BEADEZE" LUBRICANT AND LEAK DETECTOR 1 GAL

**30-T147A**

Lubrifiant pénétrant à base d'eau pour monter un pneu. Le produit dilué peut être utilisé aussi comme détecteur de fuites.

Penetrating water-based lubricant for tire mounting. Can be diluted for leak detection.

**NETTOYANT POUR JANTE AVEC PESÉE COLLÉE 650 ML (6)**

RIM CLEANER FOR STICK-ON WHEEL WEIGHT 650 ML (6)

**30-SP44011**

"STICK-PRO" Nettoyant sans eau et sans rinçage. Sans danger pour les types de roues telles que : d'alliage - d'acier - d'aluminium - chromée - revêtement chromé. Nettoie les jantes et améliore l'adhérence de vos pesées collées. Compatible avec tous les types de pesées collées.

"STICK-PRO" Waterless/rinseless wheel cleaner. Safe to use on: alloy - steel - aluminum - chromed - clear-coated wheels - plastic wheel covers. Cleans your wheel and improves wheel weights adherence. Compatible with every type of adhesive wheel weight.

**TALC POUR PNEU 1 LB**

TIRE TALC 1 LB

**50A-B637**

Pour l'installation d'un tube dans un pneu. Empêche le tube de plier ou de coller à l'intérieur du pneu ainsi que la friction entre le tube et le pneu.

For installing tubes and liners. To prevent: - folding - sticking - heat-causing friction between tube and tire.

**BROSSE POUR NETTOYER LES JANTES LONG. 13-1/2"**

RIM CLEANING BRUSH LEN. 13-1/2"

**55B-T15**

Brosse pour enlever la saleté et la rouille sur les jantes. Manche de bois courbé avec grattoir à l'extrémité. Poils d'acier. Longueur : 13-1/2".

Brush made to remove dirt and rust on rims. Wooden curved handle with scraper. Carbon steel wires. Length: 13-1/2".

**BROSSE D'ACIER POUR NETTOYER LES JANTES LONG. 10"**

RIM CLEANING STEEL BRUSH LEN. 10"

**55B-T16**

Brosse pour enlever la saleté et la rouille sur les jantes. Poils d'acier. Longueur : 10". Brin .0118".

Brush made to remove dirt and rust on rim. Carbon steel wires. Length: 10". Wire: .0118".

**BROSSE AVEC POILS DE LAITON POUR FLANC BLANC**

BRASS WIRE BRUSH FOR WHITE SIDEWALL

**55B-WWB2**

Manche de plastique courbé. Longueur des poils : 3/4". Longueur de la brosse : 8".

Curved plastic handle. Bristles length: 3/4". Brush length: 8".

**HUILE POUR OUTIL PNEUMATIQUE**

AIR TOOL OIL

**SPÉCIFICATIONS / SPECIFICATIONS****30-50A** 500 ML**30-50G** 1 GAL

Cette formule spéciale a été conçue pour l'entretien de tous genres de pistons et d'outils pneumatiques à mouvement rotatif. Prolonge la durée de vie de l'outil.

This special formula has been engineered for the maintenance of all piston-type and rotary air tools. Ensures longer tool life and smoother starting by dissolving gums and sludge.

**"MARVEL" HUILE POUR OUTIL PNEUMATIQUE 32 OZ - 946 ML**

"MARVEL" AIR TOOL OIL 32 OZ - 946 ML

**30-52M**

L'huile pour outil pneumatique "Marvel" empêche la formation de rouille dans les outils à air tout en fournissant la lubrification requise pour un démarrage en douceur et assurer la durabilité des outils. Elle assure des performances maximales en dissolvant la gomme et les boues qui réduisent la puissance et la rapidité des outils.

"Marvel" air tool oil prevents rust formation in air tools while providing positive lubrication for smoother starting and longer lasting tools. Assures the maximal performance of your tools by dissolving gum and sludge that reduce tools speed and power.

**"KILFROST" LUBRIFIANT DE TYPE ANTIGEL POUR OUTIL PNEUMATIQUE**

"KILFROST" PNEUMATIC TOOL LUBRICANT

**SPÉCIFICATIONS / SPECIFICATIONS****30-KF16** 16 OZ.**30-KF64** 1 GAL.

Lubrifiant à introduire dans tous les outils pneumatiques pour une lubrification ainsi qu'une protection contre le gel.

Lubricant to insert in all air tools for a lubrication and a protection against freezing.





## LUBRIFIANT "ANTIGEL" POUR OUTIL PNEUMATIQUE

WINTER PNEUMATIC TOOL LUBRICANT

### SPÉCIFICATIONS / SPECIFICATIONS

30-KF20 500 ML

30-KF24 1 GAL

Utiliser avec tous les outils pneumatiques. Protège contre l'usure et la rouille. Fluide peut-être utilisé jusqu'à -45 celsius. Ne pas mélanger le lubrifiant car cela peut affecter les propriétés de dégivrage.

To use with all pneumatic tools it protect for the rust and the wear it can be use to - 45 celsius. Do not mix the lubricant with other properties.



# LOK-AIR

SCCELLANTS ET PÂTES POUR MONTAGE DE PNEU  
TIRE SEALANTS & MOUNTING COMPOUNDS

Conçu et Fabriqué  
pour le Climat Canadien

Designed & Manufactured  
for the Canadian Climate.



Le Scellant à Pneu qui Fait de Vous Le #1  
The tire sealant that makes you #1

Made in Canada  Fabriqué au Canada

LOK-AIR INC GUELPH, ON



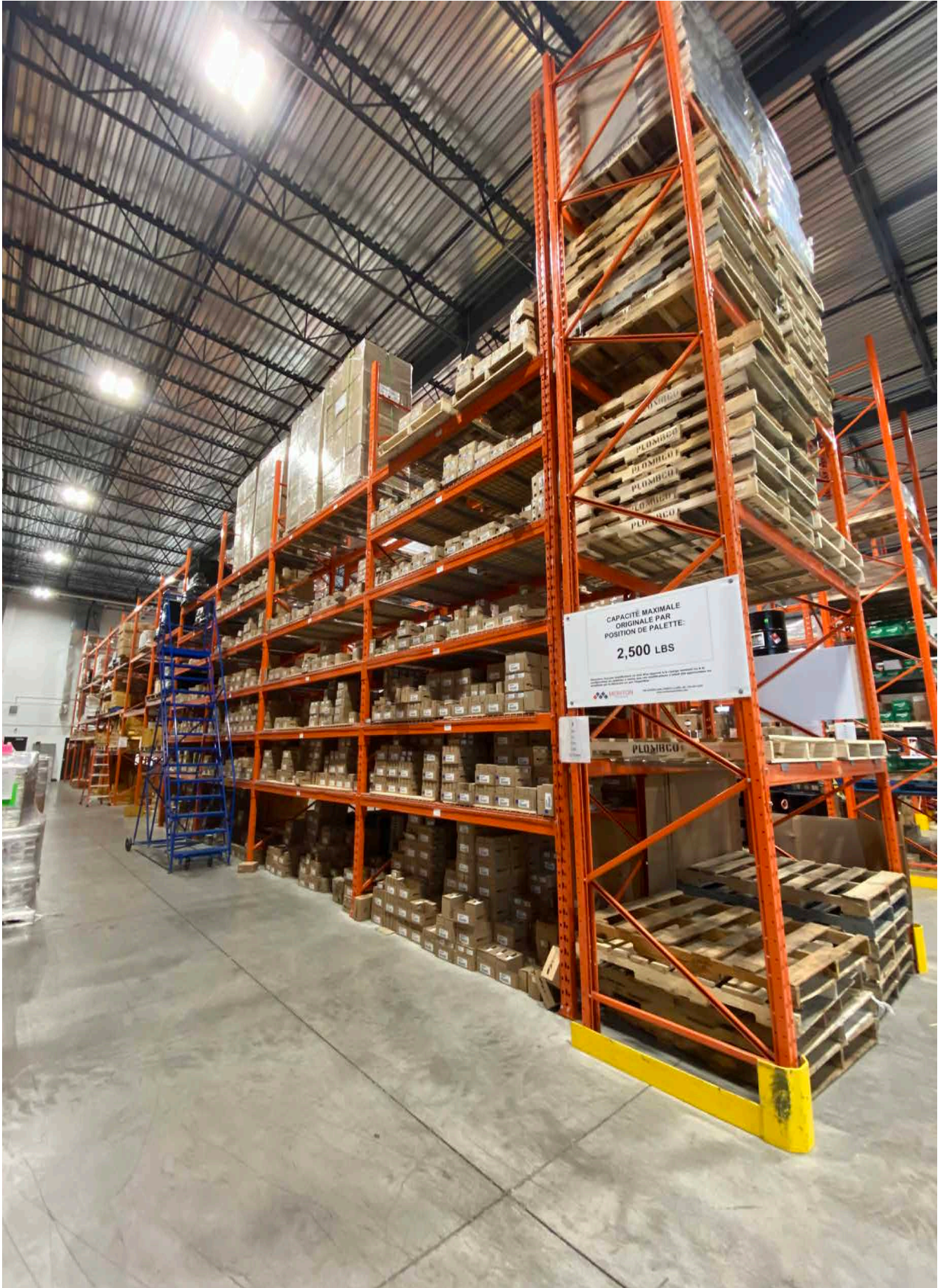

LUBRIFIANTS & PRODUITS CHIMIQUE  
LUBRICANTS & CHEMICALS





## DÉCOLLEUR DE TALON ET D'ANNEAU VERROUILLAGE GÉNIE CIVIL 30"

OTR RIM AND BEAD BREAKER HYDRAULIC TOOL 30"

21HT-10104

Appelé originalement le Goodyear to-100. Il est conçu pour les roues en 5 morceaux. Cet outil a une rallonge de 10" et inclus 6 taquets courbés qui empêchent le pneu de se replacer à l'endroit initial une fois décollé. Utilisé avec une pompe hydraulique 10 000 PSI. Poids : 52 lb

Originally marketed Goodyear to-100 this bead breaker is designed for use on 5 piece wheels. This tool offers 10" of stroke to break the bead. Includes 6 curved wedges which are used to prevent tire from replacing the original spot once taken off. Used with 10 000 PSI hydraulic pump. Weight: 52 lb



## OUTIL HYDRAULIQUE POUR PNEU TRACTEUR

TRACTOR TIRE HYDRAULIC BEAD BREAKER

21HT-11060

Une conception compacte unique permet à l'outil de s'adapter dans les espaces les plus restreints à seulement 3" (7,6 CM) avec un point le plus étroit la capacité de détalonnage de maximum 26" sur le long assez pour être utilisé pour briser le cordon intérieur d'un pneu extérieur sur un ensemble double .

Unique compact design allows the tool to fit in the tightest spaces only 3" (7.6 CM) with at narrowest point spreads to 26" in width-enough to break any bead used to break the inside of outside tire on a dual assembly



## CYLINDRE HYDRAULIQUE "BEAD BUDDY"

HYDRAULIC CYLINDER "BEAD BUDDY"

### SPÉCIFICATIONS / SPECIFICATIONS

21HT-13021	10 Tonnes/Tons	4-1/8"	(Course/Stroke)
21HT-13041	10 Tonnes/Tons	8"	(Course/Stroke)



## DÉCOLLEUR DE TALON DE PNEU MANUEL

MANUAL BEAD BREAKER

21HT-70160

Excellent pour travailler sur un pneu sans l'enlever du véhicule. Fait pour tous les types de pneus du VTT au pneu de génie civil. Besoin d'une clé à cliquet standard ou bien fonctionnant à l'air pour l'utiliser. Ne jamais utiliser de clé à chocs pneumatique sur ce produit. Poids : 12 lb

Excellent for working on tire without removing wheel. Great for all kinds of tires from ATV to OTR. Operates with an air ratchet or manual wrench. Never use an air impact gun with this product. Weight: 12 lb



## OUTIL HYDRAULIQUE POUR PNEU GÉNIE CIVIL 3 PIÈCES

OTR TIRE HYDRAULIC BEAD BREAKER 3 PIECES

21HT-B10102

Conçu pour travailler sur la roue avant ou arrière. Pas besoin d'accessoires ou d'outils supplémentaires. S'accroche facilement sur la roue.

Designed to work on front or back of wheel with no attachments or accessories. Clamp easily to wheel.

**OUTIL POUR PNEU GÉNIE CIVIL TALON**

TALON BEAD BREAKER

**21HT-B10109**

Conçu pour travailler sur les roue 3 pièces 25" ou plus gros . Travail sur la roue avant ou arrière.

For use on heavy duty 3 piece, 25" or larger rims -rims with open or closed centre wheels and wheels equipped with Cat Shur-Lok adapters. Works on front and back wheels without dismounting Works on all wheels with "Cat" Shur-Lok rims (See description at the Shur-Lok Kit picture, at the bottom) Clamps to the wheel, regardless of size or clearance Heavy duty frame and push head Unique push head pushes on bead not tire sidewall

**DÉCOLLEUR DE TALON DE PNEU "PNEU-TEK"**

BEAD BREAKER "PNEU-TEK"

**21HT-B20429**

Détache le talon du pneu de la jante grâce à l'effet de levier. Excellent pour travailler sur le pneu sans démonter la roue. Gère une gamme beaucoup plus vaste des pneus : - de V.T.T. - de tondeuse - d'automobile et plus. Fonctionne avec la clé à chocs et ou clé à cliquet pneumatique. Course de 5".

Loosens tire bead from the rim with leverage. Excellent for working on the tire without removing the wheel. Will handle much wider range of tires from: - ATV - mower - automotive tires and up. Operates with impact wrench and or air ratchet wrench 5" stroke.

**OUTIL HYDRAULIQUE POUR PNEU GÉNIE CIVIL**

OTR TIRE HYDRAULIC BEAD BREAKER

**21HT-BB1600**

Utilisé pour décoller les jantes 5 pièces de roue génie civil de grandeur de 25" à 29". Compact et léger. Portée maximale de 2-1/8". Cet outil poussant 10 tonnes de pression peut défaire les jantes les plus collées.

Use on 5 pieces 25" to 29" with pry bar/bead loosening pockets. Compact and lightweight. 2-1/8" stroke this 10 tonnes ram will break the toughest beads.

**DÉCOLLE TALON HYDRAULIQUE PNEU GÉANT ET EARTH MOVER 14 TONNES**

GIANT TIRE AND EARTH MOVER HYDRAULIC BEAD BREAKER 14 TONS

**21HT-BB1800**

Utilisé pour décoller les jantes 5 pièces de roue génie civil de grandeur de 25" à 51". Portée maximale de 4-1/4". Cet outil poussant 14 tonnes de pression peut défaire les jantes les plus collées.

Use on 5 pieces 25" to 51" with pry bar/bead loosening pockets. 4-1/4" stroke. This 14 tons ram will break the toughest beads.

**OUTIL HYDRAULIQUE POUR PNEU GÉNIE CIVIL**

OTR TIRE HYDRAULIC BEAD BREAKER

**21HT-BB1825**

Utilisé pour décoller les jantes 5 pièces de roue génie civil de grandeur de 25" à 51". Portée maximale de 4-1/4". Cet outil poussant 14 tonnes de pression peut défaire les jantes les plus collées.

Use on 5 pieces 25" to 51" with pry bar/bead loosening pockets. 4-1/4" stroke. This 14 tons ram will break the toughest beads.





## OUTIL HYDRAULIQUE POUR PNEU GÉNIE CIVIL

OTR TIRE HYDRAULIC BEAD BREAKER

**21HT-BB2000**

Utilisé pour décoller les jantes 5 pièces de roue génie civil de grandeur de 39" to 63". Portée maximale de 6". Cet outil poussant 25 tonnes de pression peut défaire les jantes les plus collées.

Use on 5 pieces 39" to 63" with pry bar/bead loosening pockets. 6" stroke. This 25 tons ram will break the toughest beads.



## OUTIL HYDRAULIQUE COMBI POUR PNEU CAMION ET TRACTEUR

TRUCK AND TRACTOR TIRE HYDRAULIC COMBI BEAD BREAKER

**21HT-BBH40**

Utilisé pour décoller les jantes de roue de type agricole fabriquée en 1 à 3 pièces. Peut changer un pneu de grandeur maximale de 25". Portée maximale de 3-3/4". Cet outil poussant 11 tonnes de pression peut défaire les jantes les plus collées.

Tool for breaking beads on all agricultural wheels. Used on construction wheels up to 25". Works on single or 2 and 3 pieces wheels. 3-3/4" stroke this 11 tons ram will break the toughest beads.



## DÉTALONNEUR HYDRAULIQUE PNEU AGRICOLE INTÉRIEUR 10 TONNES

DUAL AGRICULTURAL INSIDE BEAD BREAKER 10 TONS

**21HT-FLP1500**

Pour une utilisation sur des pneus agricoles. Il détalonne l'intérieur sur le pneu extérieur et rompt le talon à l'intérieur des roues doubles de tracteur. Aucun besoin d'enlever la roue extérieure pour changer le pneu. Design compact qui s'insère dans les endroits les plus étroits. Nécessite seulement 3" d'espace de fonctionnement. Course 3"- 24". Capacité 10 tonnes.

For use on agricultural tires. Breaks the inside bead on the outside dual tire and breaks the bead on the inside dual tire on tractor wheels. No need to remove the outside wheel to change the tire on the outside dual. Compact design, fits in the tightest places, requires only 3" operating space. Stroke 3"-24". Capacity 10 tons.



## OUTIL HYDRAULIQUE COMBI POUR PNEU CAMION ET TRACTEUR

TRUCK AND TRACTOR TIRE HYDRAULIC COMBI BEAD BREAKER

**21HT-FPL2100**

Utilisé pour décoller les jantes de roue de type agricole fabriquée en 1 à 3 pièces. Peut changer un pneu de grandeur maximale de 25". Portée maximale de 3-3/4". Cet outil poussant 11 tonnes de pression peut défaire les jantes les plus collées.

Tool for breaking beads on all agricultural wheels. Used on construction wheels up to 25". Works on single or 2 and 3 pieces wheels. 3-3/4" stroke this 11 tons ram will break the toughest beads.



## OUTIL HYDRAULIQUE POUR PNEU GÉNIE CIVIL 3 PIÈCES

OTR TIRE HYDRAULIC BEAD BREAKER 3 PIECES

**21HT-FPL2200**

Conçu pour travailler sur la roue avant ou arrière. Pas besoin d'accessoires ou d'outils supplémentaires. S'accroche facilement sur la roue.

Designed to work on front or back of wheel with no attachments or accessories. Clamp easily to wheel.

**OUTIL HYDRAULIQUE POUR PNEU GÉNIE CIVIL SHUTTLE-8**

OTR TIRE HYDRAULIC BEAD BREAKER SHUTTLE-8

**21HT-TBH120**

Utilisé pour décoller les jantes 5 pièces de roue génie civil de grandeur de 25" à 51". Portée maximale de 3.14". Peut défaire les jantes les plus collées. Fait d'aluminium léger. Puissance de détalonnage de 13.700 kg  
Use on 5 pieces 25" to 51" with pry bar/ bead loosening pockets. 3.14" stroke. Will break the toughest beads. Lightweight aluminum. Bead breaking power of 13.700 kg

**OUTIL POUR PNEU GÉNIE CIVIL SHUTTLE-13**

BEAD BREAKER OFF-ROAD SHUTTLE-13

**21HT-TBH125**

Utilisé pour décoller les jantes 5 pièces de roue génie civil de grandeur de 25" à 51". Portée maximale de 5.5". Cet outil peut défaire les jantes les plus collées. Fait d'aluminium léger. Puissance de détalonnage de 13.700 kg  
Use on 5 pieces 25" to 51" with pry bar/ bead loosening pockets. 4-1/4" stroke. Will break the toughest beads. Lightweight aluminum. Bead breaking power of 13.700 kg

**DÉTALONNEUR POUR PNEU MICRO-LEM**

BEAD BREAKER FOR TIRE MICRO-LEM

**21HT-TBH130**

Utilisé pour défaire le talon d'un pneu : - d'une Jeep - de 4 x 4 - d'automobile - de camion - de petit tracteur. Très utile dans le cas où il n'y a pas beaucoup d'espace et qu'il est impossible d'utiliser un détalonneur standard. Portée maximale de 1.57"  
Fait d'aluminium léger. Puissance de détalonnage de 2830 kg et puissance de blocage de 760 kg à 1780 kg

They are used to break the beads on: - Jeep - 4x4 - car - truck - small tractor. Clearance may make it difficult to use a standard bead breaker due to a limitation of space. 1.57" stroke. Will break the toughest beads. Lightweight aluminum. Bead breaking power of 2830 kg and clamping power from 760 kg to 1780 kg

**DÉTALONNEUR POUR PNEU GÉNIE CIVIL MINI-LEM**

BEAD BREAKER FOR OTR TIRE MINI-LEM

**21HT-TBH140**

Utilisé pour décoller les jantes de roue de type agricole fabriquée en 1 à 3 pièces. Peut changer un pneu de grandeur maximale de 24". Portée maximale de 2.75". Peut défaire les jantes les plus collées. Fait d'aluminium léger. Puissance de détalonnage de 2830 kg et puissance de blocage de 2100 kg à 4950 kg

Tool for breaking beads on all agricultural wheels. Used on construction wheels up to 24". Works on single or 2 and 3 pieces wheels. 2.75" stroke. Will break the toughest beads. Lightweight aluminum. Bead breaking power of 2830 kg and clamping power from 2120 kg to 4950 kg







## DÉTALONNEUR POUR PNEU GÉNIE CIVIL MAXI-LEM

BEAD BREAKER FOR OTR TIRE MAXI-LEM

**21HT-TBH150**

Utilisé pour décoller les jantes de roue de type agricole fabriquée en 1 à 3 pièces. Peut changer un pneu de grandeur maximale de 29". Portée maximale de 4.5". Fait d'aluminium léger. Puissance de détalonnage de 4536 kg et puissance de blocage de 3400 kg à 7930 kg

Tool for breaking beads on all agricultural wheels. Used on construction wheels up to 29". Works on single or 2 and 3 pieces wheels. 4.5" stroke. Lightweight aluminum. Bead breaking power of 4536 kg and clamping power from 3400 kg to 7930 kg



## DÉTALONNEUR POUR PNEU GÉNIE CIVIL SUPER-MAXI-LEM SPÉCIAL M FV

BEAD BREAKER FOR OTR TIRE SUPER-MAXI-LEM SPECIAL M FV

**21HT-TBH160**

Utilisé pour décoller les jantes de roue de type agricole fabriquée en 3 à 5 pièces. Peut changer un pneu de grandeur maximale de 35". Portée maximale de 4.4'. Peut défaire les jantes les plus collées. Fait d'aluminium léger. Très fort. Puissance de détalonnage de 8000kg et puissance de blocage de 3400 kg à 7930 kg

Tool for breaking beads on all agricultural wheels. Used on construction wheels up to 35". Works on single or 3 and 5 pieces wheels. 4.4" stroke. Lightweight aluminum. Heavy duty. bead breaking power of 8000 kg and clamping power from 3400 kg to 7930 kg



## DÉTALONNEUR POUR PNEU GÉNIE CIVIL MAXI-LEM 40T-DC

BEAD BREAKER FOR OTR TIRE MAXI-LEM 40T-DC

**21HT-TBH170**

Spécialement conçu pour décoller les pneus a carcasse diagonale, montés sur les grues en général et surtout sur les grues portuaires. Portée maximale de 2.75' Peut défaire les jantes les plus collées. Fait d'aluminium léger. Très fort. Puissance de détalonnage de 12600 kg et puissance de blocage de 5500 kg à 7930 kg

Is purposely designed for breaking crossply tires mounted on cranes and container handling. 4.4" stroke. Lightweight aluminum. Heavy duty. bead breaking power of 12600 kg and clamping power from 5500 kg to 7930 kg



## POMPE AIR HYDRAULIQUE 2 PINTES

AIR-HYDRAULIC PUMP 2 QUARTS

**21HT-AHP10**

Pression maximale 10 000 PSI. Très versatile. Cette pompe est faite pour travailler avec des outils hydrauliques tels que : - les cylindres - les presses - les outils pour couper pousser et tirer. Réservoir et moteur en métal pour une fiabilité et pour faciliter l'entretien.

Maximum pressure 10 000 PSI. Very versatile. This pump is manufactured to work with hydraulic tools like: - cylinders - small presses - lifting/pulling and cutting tools. All metal air motor and reservoir for reliability and easy maintenance.

**POMPE HYDRAULIQUE MANUELLE**

MANUAL HYDRAULIC PUMP

**21HT-AHP100**

Pression maximale 10 000 PSI. 40 pi/cu. d'huile utilisable. Longueur : 20-1/2"

Poids : 13 lb. Prix abordable versus une pompe hydraulique à air.

Maximum pressure 10 000 PSI. 40 cubic inches of usable oil. Length: 20-1/2". Weight: 13 lb. Low cost alternative to air hydraulic pump.

**POMPE AIR HYDRAULIQUE 2 PINTES**

AIR-HYDRAULIC PUMP 2 QUARTS

**21HT-AHP15**

Pression maximale 10 000 PSI. Très versatile. Cette pompe est faite pour travailler avec des outils hydrauliques tels que : - les cylindres - les presses - les outils pour couper pousser et tirer. Réservoir et moteur en métal pour une fiabilité et pour faciliter l'entretien.

Maximum pressure 10 000 PSI. Very versatile. This pump is manufactured to work with hydraulic tools like: - cylinders - small presses - lifting/pulling and cutting tools. All-metal air motor and reservoir for reliability and easy maintenance.

**POMPE AIR HYDRAULIQUE 3-1/2 PINTES**

AIR-HYDRAULIC PUMP 3-1/2 QUARTS

**21HT-AHP20**

Pression maximale 10 000 PSI. Très versatile. Cette pompe est faite pour travailler avec des outils hydrauliques tels que : - les cylindres - les presses - les outils pour couper/pousser/tirer. Réservoir et moteur en métal pour une fiabilité et pour faciliter l'entretien.

Maximum pressure 10 000 PSI. Very versatile. This pump is manufactured to work with hydraulic tools like: - cylinders - small presses - lifting/pulling and cutting tools. All-metal air motor and reservoir for reliability and easy maintenance.

**POMPE AIR HYDRAULIQUE 5 PINTES**

AIR-HYDRAULIC PUMP 5 QUARTS

**21HT-AHP25**

Pression maximale 10 000 PSI. Très versatile. Cette pompe est faite pour travailler avec des outils hydrauliques tels que : - les cylindres - les presses - les outils pour couper/pousser/tirer. Réservoir et moteur en métal pour une fiabilité et pour faciliter l'entretien.

Maximum pressure 10 000 PSI. Very versatile. This pump is manufactured to work with hydraulic tools like: - cylinders - small presses - lifting/pulling and cutting tools. All-metal air motor and reservoir for reliability and easy maintenance.

**POMPE AIR HYDRAULIQUE 10 000 PSI 2 GAL**

AIR-HYDRAULIC PUMP 10 000 PSI 2 GAL

**21HT-AHP35**

Pression maximale 10 000 PSI. Très versatile. Cette pompe est faite pour travailler avec des outils hydrauliques tels que : - les cylindres - les presses - les outils pour couper/pousser/tirer. Réservoir et moteur en métal pour une fiabilité et pour faciliter l'entretien.

Maximum pressure 10 000 PSI. Very versatile. This pump is manufactured to work with hydraulic tools like: - cylinders - small presses - lifting/pulling and cutting tools. All-metal air motor and reservoir for reliability and easy maintenance.





## ENSEMBLE DE CYLINDRES HYDRAULIQUES 10 TONNES EXTENSIONS INCLUSES

HYDRAULIC RAM 10 TONS EXTENSION INCLUDED

**21HT-13075**

Ensemble de cylindre hydraulique avec possibilité de grandeur de 3-1/2" à 11-1/2". Les extensions peuvent être utilisées individuellement ou bien combinées ensemble. Comprend des extensions de : - 1" - 2" - 3" - ainsi qu'un appui qui vous permet d'extensionner de 2".

This kit allows you to select your ram length from 3.5" up to 11.5". Extensions can be used individually or together. Included 1" 2" and 3" options extension as well as a screw in saddle that extends another 2".



## CYLINDRE HYDRAULIQUE

HYDRAULIC RAM

### SPÉCIFICATIONS / SPECIFICATIONS

<b>21HT-ESC102</b>	10 Tonnes/Ton	2-1/8"	(Course/Stroke)
<b>21HT-ESC104</b>	10 Tonnes/Tons	4-1/8"	(Course/Stroke)
<b>21HT-ESC105</b>	10 Tonnes/Tons	4"	(Course/Stroke)
<b>21HT-ESC106</b>	10 Tonnes/Tons	6-1/8"	(Course/Stroke)
<b>21HT-ESC108</b>	10 Tonnes/Tons	8"	(Course/Stroke)
<b>21HT-ESC302</b>	30 Tonnes/Tons	2-7/16"	(Course/Stroke)

Elle est utilisée pour défaire le talon d'un pneu génie civil par en-dedans. Est très utile dans le cas où il n'y a pas beaucoup d'espace et qu'il est impossible d'utiliser un détalonneur.

They are used to break the beads on the backside of the tire. In this case - clearance may make it difficult to use a bead breaker due to a limitation of space behind the wheel.



## CYLINDRE HYDRAULIQUE EN ALUMINIUM AVEC BASE

HYDRAULIC ALUMINUM RAM WITH BASE

### SPÉCIFICATIONS / SPECIFICATIONS

<b>21HT-ESC506B</b>	50 Tonnes/Tons	"Orbit"
<b>21HT-ESC550</b>	55 Tonnes/Tons	"AME"
<b>21HT-ESC75-6</b>	75 Tonnes/Tons	"Orbit"

Fabriqué en aluminium léger pour une manipulation et un déplacement plus facile sous un véhicule. Inclus une valve de sûreté qui empêche la pompe de se retirer lorsque le cylindre est en extension.

Lightweight aluminum for easy handling and placing under the vehicle. Includes "shut-off valve" which allows the pump to be removed while the ram is extended.



## "AME" CYLINDRE HYDRAULIQUE D'ALUMINIUM AVEC BASE (55 TONNES)

"AME" HYDRAULIC ALUMINUM RAM WITH BASE (55 TONS)

**21HT-ESC550-10**

Fait d'aluminium léger pour une manipulation et un déplacement plus facile sous un véhicule. Inclus une valve de sûreté qui empêche la pompe de se retirer lorsque le cylindre est en extension. Portée de 10".

Lightweight aluminum for easily handling and placing under the vehicle. Includes shut-off valve which allows the pump to be removed while the ram is extended. 10" stroke.

**BOYAU HYDRAULIQUE 3/8" AVEC RACCORD 9798**

HYDRAULIC HOSE 3/8" FITTING 9798

**21HT-HF10**

Pression maximale 10 000 PSI. Équipé avec un embout 3/8" NPT. Tête pivotante.  
Maximal pressure: 10 000 PSI. Equipped with 3/8" NPT ends. Including one swivel end.

**COUPLEUR ET EMBOUT HYDRAULIQUE 3/8" X 3/8" NPT**

HYDRAULIC COUPLER AND PLUG 3/8" X 3/8" NPT

**SPÉCIFICATIONS / SPECIFICATIONS****95HF-9796** Femelle/Female**95HF-9798** Mâle/Male

High-flow hydraulic coupler. 10,000 PSI working pressure.  
Coupleur hydraulique à haut débit. Pression de service de 10,000 PSI.

**"ENERPAC" COUPLEUR ET EMBOUT HYDRAULIQUE 3/8" X 3/8" NPT**

"ENERPAC" HYDRAULIC COUPLER AND PLUG 3/8" X 3/8" NPT

**SPÉCIFICATIONS / SPECIFICATIONS****95HF-9977N** Mâle/Male**95HF-9988C** Femelle/Female

Steel. Maximum operating pressure 10,000 PSI.  
Acier. Pression d'opération maximale 10,000 PSI.

**"PARKER" COUPLEUR ET EMBOUT HYDRAULIQUE 3/8" X 3/8" NPT**

"PARKER" HYDRAULIC COUPLER AND PLUG 3/8" X 3/8" NPT

**SPÉCIFICATIONS / SPECIFICATIONS****95HF-H2-62** Femelle/Female**95HF-H2-63** Mâle/Male

Steel. Maximum operating pressure 5,000 PSI.  
Acier. Pression d'opération maximale 5,000 PSI.

**PLAQUE POUR CYLINDRE**

HYDRAULIC JACK PLATE

**SPÉCIFICATIONS / SPECIFICATIONS****21HT-ESC500P** 50 Tonnes/Tons 12" x 12" x 1"**21HT-ESC1000P** 100 Tonnes/Tons 24" x 24" x 2"**21HT-ESC101P** 100 Tonnes/Tons 12" x 12" x 1.5"

Fournie une meilleure stabilité pour : - les crics - les cylindres hydrauliques - les supports. Léger et facile à utiliser. Surface anti-dérapante qui prévient le glissement dans des conditions humides ou un sur un corps gras.

Provides greater stability to: - bottle jacks - hydraulic rams - jack stands. Lightweight and easy to handle. Has no-skid surface to prevent jacks from sliding under wet or oily conditions.







**AUTOMOTIVE  
AUTOMOBILE**

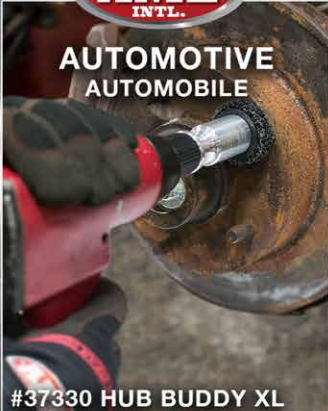

#37330 HUB BUDDY XL



**HEAVY DUTY  
PUISSANT & RESISTANT**



#14460 BOTTLE JACK



**OTR**



#SUPER STACKER CRIBBING



**TIRE SERVICE TOOLS &  
EQUIPMENT FOR ALL  
APPLICATIONS**  
**OUTILS D'ENTRETIEN & DE  
REPARATION DE PNEUS POUR  
TOUTES LES APPLICATIONS**







**1968-2018**  
**50**  
**YEARS**  
**ASCOT™**

Outils HYDRAULIQUE & ACCESSOIRES  
HYDRAULIC TOOLS & ACCESSORIES



### "AME" CRIC ABAISSÉ POUR CHARIOT ÉLÉVATEUR 4 TONNES

"AME" FORK LIFT LOW CLEARANCE JACK 4 TONS

65-14350

Conçu spécifiquement pour une utilisation sur les chariots élévateurs à fourche. Construction robuste d'acier avec une faible hauteur de pickup 2.5 ". Le cric se glisse sous les chariots élévateurs extrêmement bas. Hauteur minimale 2.5" (6.4 cm) à faible dégagement. Hauteur de levage maximale : 16" (40.64 cm).

Designed specifically for use on forklifts. Strong steel construction with low pickup height. 2.5" low clearance jack fit under extremely low lift trucks. Minimum height: 2.5" (6.4 cm) low clearance. Maximal lifting height: 16" (40.64 cm)



### "AFF" CRIC-PLANCHER 4 TONNES

"AFF" SERVICE JACK 4 TONS

65-40000

Système hydraulique double pour un levage rapide et efficace. La pompe, le vérin et les cylindres robustes sont usinés avec précision et inspectés pour assurer une longue durée de vie. Joints en U de haute qualité et piston haute pression pour des performances maximales. Roulettes pivotantes montées à l'arrière pour une maniabilité facile. La technologie de joint universel offre une descente plus contrôlée. Selle épinglée et rembourrée pour une protection supplémentaire du véhicule. Plaques latérales à bride pour une stabilité accrue. Le plateau de pièces intégré empêche les petits composants de se perdre. Répond aux normes ASME 2014. Min. Hauteur: 4 po Max. Hauteur: 20 1/2 po Poids: 105 lb.

Twin hydraulic system for fast and efficient lifting. Heavy duty pump, ram, and cylinders are precision machined and inspected to ensure long service life. High grade U-cup seals and high pressure plunger for maximum performance. Rear mounted swivel casters for easy maneuverability. Universal joint technology provides a more controlled descent. Pinned and padded saddle for extra vehicle protection. Flanged side plates for increased stability. Integrated parts tray keeps small components from getting lost. Meets ASME 2014 standards. Min. Height: 4" Max. Height: 20 1/2" Weight: 105 lb.



### "WINNTEC" CRIC-PLANCHER 3.3 TONNES

"WINNTEC" SERVICE JACK 3.3 TONS

65-42033

La soupape de décharge avec joint universel professionnel. Permet d'abaisser le cric avec précision en supportant une charge. Le piston de la pompe (protégé par un couvercle pour éviter l'intrusion de saleté) est placé à un angle de 45 ° et vous permet donc une utilisation toujours complète de la course de pompage. Le cric a un vérin principal chromé. Hauteur minimale: 5-1 / 8 ". Hauteur maximale: 19-5 / 16 ". Poids: 94 lb.

The professional universal joint release valve makes it possible to lower the jack with load very precisely. The pump piston (protected with jacket to prevent intrusion of dirt) is placed at a 45° angle so a complete pumping stroke will always be utilized. The jack has a chrome main ram. Minimum height: 5-1/8". Maximum height: 19-5/16". Weight: 94 lb.

**"RPG" CRIC-PLANCHER 2-1/2 TONNES**

"RPG" SERVICE JACK 2-1/2 TONS

65-62026J

Roulette de qualité industrielle. L'essieu qui accueille le manche est fait de métal renforcé. Tampon protecteur qui prévient les dommages sur les véhicules. Le cric continue de soulever la charge après le premier coup de pompe qui a atteint le point d'appui à une vitesse très rapide. Hauteur minimale : 3-3/4". Hauteur maximale: 20". Poids : 93-1/2 lb. "pompe double"

High quality with double pump piston to decrease required strokes needed to reach frame. Heavy duty frame for increased strength and durability. The jack continues with extraordinary lifting speed to raise the load even after the first pump reaches the lifting point. Minimum height: 3-3/4" Maximum height: 20" Weight: 93.5 lb

**"RPG" CRIC-PLANCHER 3-1/2 TONNES**

"RPG" SERVICE JACK 3-1/2 TONS

65-62035

Roulette de qualité industrielle. L'essieu qui accueille le manche est fait de métal renforcé. Tampon protecteur qui prévient les dommages sur les véhicules. Le cric continue de soulever la charge après le premier coup de pompe qui a atteint le point d'appui à une vitesse très rapide. Hauteur minimale : 3-3/4". Hauteur maximale : 21-3/4". Poids : 107 lb. "pompe double"

High quality with double pump piston to decrease required strokes needed to reach frame. Heavy duty frame for increased strength and durability. The jack continues with extraordinary lifting speed to raise the load even after the first pump reaches the lifting point. Minimum height: 3-3/4" Maximum height: 21-3/4" Weight: 107 lb

**"RPG" CRIC-PLANCHER 3-1/2 TONNES "MAGIC LIFT"**

"RPG" SERVICE JACK 3-1/2 TONS "MAGIC LIFT"

65-62135ML

Roulette de qualité industrielle. L'essieu qui accueille le manche est fait de métal renforcé. Tampon protecteur qui prévient les dommages sur les véhicules. Le cric continue de soulever la charge après le premier coup de pompe qui a atteint le point d'appui à une vitesse très rapide. Hauteur minimale : 3-3/4". Hauteur maximale : 21-3/4". Poids : 99 lb. "pompe simple"

High quality jack piston to decrease required strokes needed to reach frame. Heavy duty frame for increased strength and durability. The jack continues with extraordinary lifting speed to raise the load even after the first pump reaches the lifting point. Minimum height: 3-3/4" Maximum height: 21-3/4" Weight: 99 lb "single pump"

**"ZINKO" CRIC DE PLANCHER 5 TONNES**

"ZINKO" FLOOR JACK 5 TONS

65-71500C

Moteur breveté qui permet un contrôle de la hauteur efficace et sécuritaire. Châssis très robuste. Peut être activée manuellement ou avec la pédale. Choix de 3 positions pour le manche : - 0° - 45° - 90°. Hauteur minimale : 5-7/8". Hauteur maximale : 22".

Patented turbo motor equipped to raise the load to the desired height efficiently. A safety patented built-in device protects hydraulic system from over pumping damage. A choice of 3 handle angles: 0° - 45° - 90°. Minimum height: 5-7/8" Maximum height: 22"





### "TITAN" CRIC À AIR-HYDRAULIQUE 22 TONNES

"TITAN" AIR-HYDRAULIC JACK 22 TONS

65-14140

Poignée en un morceau. Les selles d'extension comprennent: 1 de chaque 1" 2" et 4". Fonctionne avec seulement 80 psi de pression d'air. Hauteur minimale - 9" (185 mm). Longueur de course - 6" (15 cm). Poids 90 lb (41 kg).

Single piece handle - will not break. Extension saddles include: 1 of each. 1" 2" and 4". Operates with only 80 psi of air pressure. Minimum height - 9" (185 mm) Stroke Length - 6" (15 cm). Weight 90 lb (41 kg)



### "NORCO" CRIC À AIR-HYDRAULIQUE 22 TONNES

"NORCO" AIR-HYDRAULIC JACK 22 TONS

65-72200C

Idéal pour : - les camions lourds - les engins agricoles - les équipements lourds. Moteur breveté qui permet un contrôle de la hauteur efficace et sécuritaire.

Dispositif de sécurité breveté qui protège le système hydraulique contre les dommages qui peuvent être causés par une surcharge sur le cric. Choix de 3 positions pour le manche : - 0° - 45° - 90°. Hauteur minimale : 9". Hauteur maximale avec adaptateur : 18". Poids : 115 lb.

Ideal for: - heavy duty truck - agricultural equipment - heavy construction equipment. Patented turbo motor equipped to raise the load to the desired height efficiently. A safety patented built-in device protects hydraulic system from over pumping damage. A choice of 3 handle angles: 0° - 45° - 90°. Minimum height: 9" Maximum height with adapter: 18" Weight: 115 lb.



### "CATTINI" CRIC À AIR-HYDRAULIQUE COMPACT 40/20 TONNES

"CATTINI" AIR-HYDRAULIC JACK 40/20 TONS COMPACT

65-YAK217

Cric de qualité supérieure. Les 2 soupapes de descente garantissent une tenue parfaite dans toutes les situations et une vitesse contrôlée sous la charge. Choix de 3 positions pour le manche : - 0° - 45° - 90°. Hauteur minimal: 6-3/4". Hauteur maximale : 13-1/2". Poids : 90 lb

High quality jack. The piston moves back automatically. The 2 descent valves guarantee perfect holding in all situations and controlled speed under load. A choice of 3 handle angles: 0° - 45° - 90°. Minimum height: 6-3/4". Maximum height: 13-1/2". Weight: 90 lb



### "CATTINI" CRIC À AIR-HYDRAULIQUE 60/30 TONNES

"CATTINI" AIR-HYDRAULIC JACK 60/30 TONS

65-YAK218

Cric de qualité supérieure. Les 2 soupapes de descente garantissent une tenue parfaite dans toutes les situations et une vitesse contrôlée sous la charge. Choix de 3 positions pour le manche : - 0° - 45° - 90°. Hauteur minimale: 7". Hauteur maximale : 13". Poids : 150 lb

High quality jack. The piston moves back automatically. The 2 descent valves guarantee perfect holding in all situations and controlled speed under load. A choice of 3 handle angles: 0° - 45° - 90°. Minimum height: 7". Maximum height: 13". Weight: 150 lb



**"CATTINI" CRIC À AIR-HYDRAULIQUE 60/30/18 TONNES****"CATTINI" AIR-HYDRAULIC JACK 60/30/18 TONS****65-YAK318**

Cruc de qualité supérieure. Les 2 soupapes de descente garantissent une tenue parfaite dans toutes les situations et une vitesse contrôlée sous la charge. Choix de 3 positions pour le manche : - 0° - 45° - 90°. Hauteur minimale : 7". Hauteur maximale : 16-1/2". Poids : 152 lb

High quality jack. The piston moves back automatically. The 2 descent valves guarantee perfect holding in all situations and controlled speed under load. A choice of 3 handle angles: 0° - 45° - 90°. Minimum height: 7". Maximum height: 16-1/2". Weight: 152 lb

**EXTENSION**

EXTENTION

**SPÉCIFICATIONS / SPECIFICATIONS****94JC-115** 2-3/4"**94JC-116** 4-3/4"

extension pour 65-YAK217,218,318

65-YAK217,218,318 extention

**EXTENSION**

EXTENTION

**SPÉCIFICATIONS / SPECIFICATIONS****94JM-N 72203** 2-1/4"**94JM-N 72204** 4"

EXTENSION POUR CRIC NORCO 22T.

EXTENSION FOR NORCO 22T. JACK

**"AFF" CRIC-BOUTEILLE RÉGULIER PNEUMATIQUE ET MANUEL 20 TONNES****"AFF" AIR AND MANUAL BOTTLE JACK REGULAR 20 TONS****65-05620-R**

Réservoir et cadre entièrement soudés pour une résistance et durabilité supérieure et robuste. Base de 1-1/8 po d'épaisseur - fournit une plateforme de levage stable sur les surfaces accidentées. Moteur pneumatique spécialement conçu pour un fonctionnement cohérent et fiable. Ressorts de rappel doubles permettant une descente facile et contrôlée. La vis de déverrouillage blindée, aide à prévenir tout abaissement ou dommage. Peut être actionné par air ou manuellement. Poignée incluse tuyau en métal servant aussi de clé pour une descente rapide. Min. Hauteur: 10 po Max. Hauteur: 20 po Poids: 45 lb.

Fully welded tank and frame for superior strength and rugged durability. 1-1/8" thick base – provides stable lifting platform on poor surfaces. Specially engineered air motor for consistent and reliable operation. Dual return springs allow easy and controlled descent. Shielded release screw helps prevent accidental lowering or Damage. Can be operated by either air or manually. Handle included. Hose swivels for ease of operation. Min. Height: 10' Max. Height: 20' Weight: 45 lb.







## "AFF" CRIC-BOUTEILLE COURT PNEUMATIQUE ET MANUEL 20 TONNES

"AFF" AIR AND MANUAL SHORT BOTTLE JACK 20 TONS

65-05621-S

Cruc profile bas initialement de 7" de hauteur. Idéal pour utiliser dans les espaces restreints. Réservoir et cadre soudé pour une résistance supérieure et un fonctionnement sans fuite. La conception solide de la base offre une plate-forme de levage plus stable, même sur des surfaces inégales. Ressorts de rappel doubles, pour une descente contrôlée et facile avec ou sans air. La vis de déverrouillage blindée prévient les accidents. Peut être actionné avec air ou manuellement. Poignée incluse boyau avec embout pivotant pour une utilisation plus facile. Conforme à ASME 2009. Hauteur minimale : 7" Hauteur maximale : 12 3/4' Poids : 37 lb

Low profile jack originally 7" high. Ideal for use in tight spaces. Welded tank and frame for superior strength and leak-free operation. Solid base design provides a more stable lifting platform even on uneven surfaces. Double return springs, for a controlled and easy descent with or without air. The armored unlocking screw prevents accidents. Can be actuated with air or manually. Handle included hose with swivel end for easy use ASME 2009 compliant. Minimum height: 7" Maximum height: 12 3/4' Weight: 37 lb



## "AFF" CRIC-BOUTEILLE PNEUMATIQUE ET MANUEL 30 TONNES

"AFF" AIR AND MANUAL BOTTLE JACK 30 TONS

65-05630

Réservoir et cadre entièrement soudés pour une résistance et durabilité supérieure et robuste. Base de 1-1/8 po d'épaisseur - fournit une plateforme de levage stable sur les surfaces accidentées. Moteur pneumatique spécialement conçu pour un fonctionnement cohérent et fiable. Ressorts de rappel doubles permettant une descente facile et contrôlée. La vis de déverrouillage blindée aide à prévenir tout abaissement ou dommage. Peut être actionné par air ou manuellement poignée incluse tuyau en métal servant aussi de clé pour une descente rapide. Min. Hauteur: 10 po Max. Hauteur: 20 po Poids: 65 lb.

Fully welded tank and frame for superior strength and rugged durability. 1-1/8" thick base – provides stable lifting platform on poor surfaces. Specially engineered air motor for consistent and reliable operation. Dual return springs allow easy and controlled descent. Shielded release screw helps prevent accidental lowering or Damage. Can be operated by either air or manually handle included hose swivels for ease of operation. Min. Height: 10' Max. Height: 20' Weight: 65 lb.



## "TITAN" CRIC-BOUTEILLE RÉGULIER PNEUMATIQUE 20 TONNES

"TITAN" AIR BOTTLE JACK REGULAR 20 TONS

65-14460-R

Vérin chromé et moteur pneumatique en aluminium pour une longue durée de vie. Ressorts de rappel robustes. Chaque unité testée en usine à 150% de surcharge. Capacité: 20 tonnes. Min. Hauteur: 9,7 po (24,5 cm). Max. Hauteur: 18,5" (46 cm). Poids: 38 lb (17,5 kg).

Chromed ram and aluminum air motor for long life. Heavy duty return springs. Each unit factory tested at 150% overload. Capacity: 20 Ton. Min. Height: 9.7" (24.5 cm). Max. Height: 18.5" (46 cm). Weight: 38 lb (17.5 kg).

**"TITAN" CRIC-BOUEILLE COURT PNEUMATIQUE 20 TONNES****"TITAN" AIR BOTTLE JACK SHORT 20 TONS****65-14461-S**

Le cylindre est soudé à la base, assurant résistance et élimination des fuites. Piston et vérin de pompe chromés pour résistance accrue à la rouille. La vis d'extension donne une hauteur supplémentaire lorsque c'est nécessaire. Hauteur minimale super basse pour un accès facile. Rencontre les normes ANS / ASME PALD & CE / GS. Dimensions: Hauteur: 6" Longueur: 13". Largeur: 5". Hauteur min: 148 mm - 5/8" Hauteur max: 256 mm / 10". Poids: 9.5 kg / 21 lb.

Cylinder is welded to the base, assuring strength and eliminating leaks. Chromed pump piston and ram for added rust resistance. Extension screw gives added height when necessary. Super low minimum height for easy access. Meets ANS/ASME PALD & CE/GS standards. Measurements: Height: 6" Length: 13". Width: 5". Min height: 148mm / 5.8" Max height: 256mm / 10". Weight: 9.5kg/21lb.

**"OMEGA" CRIC-BOUEILLE PNEUMATIQUE ET MANUEL 20 TONNES****"OMEGA" AIR AND MANUAL BOTTLE JACK 20 TONS****65-18206C**

S'opère sans effort et permet de travailler plus rapidement. Moteur breveté qui permet un contrôle de la hauteur efficace et sécuritaire. Dispositif de sécurité breveté qui protège le système hydraulique contre les dommages qui peuvent être causés par une surcharge sur le cric. Hauteur min. : 9-5/8". Hauteur max. : 18-3/4". Poids : 40 lb.

Effortless air operation will greatly reduce operator fatigue and speed up efficiency. Patented turbo motor equipped to raise the load to the desired height efficiently. A safety patented built-in device protects hydraulic system from over pumping damage. Minimum height: 9-5/8". Maximum height: 18-3/4". Weight: 40 lb.

**"OMEGA" CRIC-BOUEILLE PNEUMATIQUE ET MANUEL 30 TONNES****"OMEGA" AIR AND MANUAL BOTTLE JACK 30 TONS****65-18302C**

S'opère sans effort et permet de travailler plus rapidement. Moteur breveté qui permet un contrôle de la hauteur efficace et sécuritaire. Dispositif de sécurité breveté qui protège le système hydraulique contre les dommages qui peuvent être causés par une surcharge sur le cric. Hauteur min. : 11". Hauteur max. : 18-1/8". Poids : 63 lb.

Effortless air operation will greatly reduce operator fatigue and speed up efficiency. Patented turbo motor equipped to raise the load to the desired height efficiently. A safety patented built-in device protects hydraulic system from over pumping damage. Minimum height: 11". Maximum height: 18-1/8". Weight: 63 lb.





### "RPG" CRIC-BOUTEILLE RÉGULIER MANUEL 20 TONNES

"RPG" MANUAL REGULAR BOTTLE JACK 20 TONS

65-61200

Dispositif de sécurité breveté qui protège le système hydraulique contre les dommages qui peuvent être causés par une surcharge sur le cric. Base large et solide qui donne une bonne stabilité. Pompe alignée sur le devant facilitant ainsi le pompage lorsque le cric est sous le véhicule. Hauteur minimale : 10-1/2"

Hauteur maximale : 20-1/2"

Patented built-in device protects hydraulic system from over pumping damages. A wide rugged base provides stability and strength. In-line pump allows easy jack positioning under load. Minimum height: 10-1/2" Maximum height: 20-1/2"



### "RPG" CRIC-BOUTEILLE COURT MANUEL 20 TONNES

"RPG" MANUAL SHORT BOTTLE JACK 20 TONS

65-61204

Dispositif de sécurité breveté qui protège le système hydraulique contre les dommages qui peuvent être causés par une surcharge sur le cric. Base large et solide qui donne une bonne stabilité. Pompe alignée sur le devant facilitant ainsi le pompage lorsque le cric est sous le véhicule. Hauteur minimale : 7-1/8" Hauteur maximale : 12-5/8"

Patented built-in device protects hydraulic system from over pumping damages. A wide rugged base provides stability and strength. In-line pump allows easy jack positioning under load. Minimum height: 7-1/8" Maximum height: 12-5/8"



### "NORCO" CRIC-BOUTEILLE PNEUMATIQUE ET MANUEL 20 TONNES

"NORCO" AIR AND MANUAL BOTTLE JACK 22 TONS

65-76320REG

S'opère sans effort et permet de travailler plus rapidement. Moteur breveté qui permet un contrôle de la hauteur efficace et sécuritaire. Dispositif de sécurité breveté qui protège le système hydraulique. Hauteur minimale : 10-1/2". Hauteur maximale : 20-1/2".

Effortless air operation will greatly reduce operator fatigue and speed up efficiency. Patented turbo motor equipped to raise the load to the desired height efficiently. A patented built-in device. Minimum height: 10-1/2". Maximum height: 20-1/2".



### "ZINKO" CRIC-BOUTEILLE MANUEL RÉGULIER 12 TONNES

"ZINKO" MANUAL BOTTLE JACK REGULAR 12 TONS

65-76412-R

Dispositif de sécurité breveté qui protège le système hydraulique contre les dommages qui peuvent être causés par une surcharge sur le cric. Base large et solide qui donne une bonne stabilité. Pompe alignée sur le devant ce qui facilite le pompage lorsque le cric est sous le véhicule. Hauteur minimale : 9-1/2". Hauteur maximale : 18-1/2".

A safety patented built-in device protects hydraulic system from over pumping damage. A wide rugged base provides stability and strength. In-line pump allows for easy jack positioning under load. Minimum height: 9-1/2". Maximum height: 18-1/2".

**"ZINKO" CRIC-BOUEILLE MANUEL COURT 12 TONNES****"ZINKO" MANUAL BOTTLE JACK SHORT 12 TONS****65-76412-S**

Dispositif de sécurité breveté qui protège le système hydraulique contre les dommages qui peuvent être causés par une surcharge sur le cric. Base large et solide qui donne une bonne stabilité. Pompe alignée sur le devant ce qui facilite le pompage lorsque le cric est sous le véhicule. Hauteur minimale : 6-3/4". Hauteur maximale : 13-3/8".

A safety patented built-in device protects hydraulic system from over pumping damage. A wide rugged base provides stability and strength. In-line pump allows for easy jack positioning under load. Minimum height: 6-3/4". Maximum height: 13-3/8".

**"ZINKO" CRIC-BOUEILLE MANUEL RÉGULIER 22 TONNES****"ZINKO" MANUAL BOTTLE JACK REGULAR 22 TONS****65-76520-R**

Dispositif de sécurité breveté qui protège le système hydraulique contre les dommages qui peuvent être causés par une surcharge sur le cric. Base large et solide qui donne une bonne stabilité. Pompe alignée sur le devant ce qui facilite le pompage lorsque le cric est sous le véhicule. Hauteur minimale : 10-5/8". Hauteur maximale : 20-1/8". Poids : 30 lb.

A safety patented built-in device protects hydraulic system from over pumping damage. A wide rugged base provides stability and strength. In-line pump allows for easy jack positioning under load. Minimum height: 10-5/8". Maximum height: 20-1/8". Weight: 30 lb.

**"ZINKO" CRIC-BOUEILLE MANUEL COURT 22 TONNES****"ZINKO" MANUAL BOTTLE JACK SHORT 22 TONS****65-76520-S**

Dispositif de sécurité breveté qui protège le système hydraulique contre les dommages qui peuvent être causés par une surcharge sur le cric. Base large et solide qui donne une bonne stabilité. Pompe alignée sur le devant ce qui facilite le pompage lorsque le cric est sous le véhicule. Hauteur minimale : 7-1/8". Hauteur maximale : 12". Poids : 27 lb.

A safety patented built-in device protects hydraulic system from over pumping damage. A wide rugged base provides stability and strength. In-line pump allows for easy jack positioning under load. Minimum height: 7-1/8". Maximum height: 12". Weight: 27 lb.

**"ZINKO" CRIC-BOUEILLE MANUEL COURT 35 TONNES****"ZINKO" MANUAL BOTTLE JACK SHORT 35 TONS****65-76530-S**

Dispositif de sécurité breveté qui protège le système hydraulique contre les dommages qui peuvent être causés par une surcharge sur le cric. Base large et solide qui donne une bonne stabilité. Pompe alignée sur le devant ce qui facilite le pompage lorsque le cric est sous le véhicule. Hauteur minimale : 7-1/8". Hauteur maximale : 10-1/4". Poids : 41 lb.

A safety patented built-in device protects hydraulic system from over pumping damage. A wide rugged base provides stability and strength. In-line pump allows for easy jack positioning under load. Minimum height: 7-1/8". Maximum height: 10-1/4". Weight: 41 lb.







### "NORCO" CRIC-BOUTEILLE PNEUMATIQUE ET MANUEL 20 TONNES BAS

"NORCO" AIR AND MANUAL BOTTLE JACK 22 TONS LOW

**65-76721LOW**

S'opère sans effort et permet de travailler plus rapidement. Moteur breveté qui permet un contrôle de la hauteur efficace et sécuritaire. Dispositif de sécurité breveté qui protège le système hydraulique. Hauteur minimale : 7.75". Hauteur maximale : 11.75".

Effortless air operation will greatly reduce operator fatigue and speed up efficiency. Patented turbo motor equipped to raise the load to the desired height efficiently. A patented built-in device. Minimum height: 7.75". Maximum height: 11.75".



### "ZINKO" CRIC-BOUTEILLE PNEUMATIQUE ET MANUEL 20 TONNES

"ZINKO" AIR AND MANUAL BOTTLE JACK 22 TONS

**65-ZABJ-20C**

S'opère sans effort et permet de travailler plus rapidement. Moteur breveté qui permet un contrôle de la hauteur efficace et sécuritaire. Dispositif de sécurité breveté qui protège le système hydraulique. Hauteur minimale : 9-11/16". Hauteur maximale : 18-11/16".

Effortless air operation will greatly reduce operator fatigue and speed up efficiency. Patented turbo motor equipped to raise the load to the desired height efficiently. A safety patented built-in device. Minimum height: 9-11/16" Maximum height: 18-11/16".



### "ZINKO" CRIC-BOUTEILLE 22 TONNES PNEUMATIQUE BAS

"ZINKO" AIR BOTTLE JACK 22 TONS LOW

**65-ZABJ-22LOW**

S'opère sans effort et permet de travailler plus rapidement. Moteur breveté qui permet un contrôle de la hauteur efficace et sécuritaire. Dispositif de sécurité breveté qui protège le système hydraulique. Hauteur minimale : 7-1/4". Hauteur maximale : 12-1/2".

Effortless air operation will greatly reduce operator fatigue and speed up efficiency. Patented turbo motor equipped to raise the load to the desired height efficiently. A safety patented built-in device. Minimum height: 7-1/4" Maximum height: 12-1/2".



### "ZINKO" CRIC-BOUTEILLE PNEUMATIQUE 22 TONNES

"ZINKO" AIR BOTTLE JACK 22 TONNES

**65-ZABJ-22PA**

S'opère sans effort et permet de travailler plus rapidement. Moteur breveté qui permet un contrôle de la hauteur efficace et sécuritaire. Dispositif de sécurité breveté qui protège le système hydraulique. Hauteur minimale : 10-1/2". Hauteur maximale : 19-1/2".

Effortless air operation will greatly reduce operator fatigue and speed up efficiency. Patented turbo motor equipped to raise the load to the desired height efficiently. A safety patented built-in device. Minimum height: 10-1/2" Maximum height: 19-1/2".

**"AME" SUPPORT POUR CAMION 20 TONNES À L'UNITÉ**

"AME" JACK STAND FOR TRUCK 20 TONS SOLD PER UNIT

**65-14415**

Support pour : - camion - chariots élévateurs - remorques. Système avec tige qui stabilise sécuritairement la barre trouée à des positions différentes. Base d'acier solidifiée par des soudures. Hauteur min. : 26.18". Hauteur max. : 46.06". 20 tonnes par support.

Truck jack stand forklifts and trailers. Pin type support column adjusts to multiple height positions. Sturdy welded steel construction. Minimum height: 26.18" Maximum height: 46.06". 20 tonnes per stand.

**"AME" SUPPORT STYLE EURO POUR CAMION VENDU PAR PAIRE (10 TONNES PAR SUPPORT)**

"AME" EURO STYLE JACK STAND FOR TRUCK SOLD PER PAIR (10 TONS EACH STAND)

**65-14720**

Design européen qui convient : - aux essieux de camion - aux chariots élévateurs - aux remorques. Système avec tige qui stabilise sécuritairement la barre trouée à des positions différentes. Base d'acier solidifiée par des soudures. Hauteur min. : 13". Hauteur max. : 21.5". 10 tonnes par support. Tous les support sont destinés à être utilisés par paires.

European design accommodates truck axles forklifts and trailers. Pin type support column adjusts to multiple height positions. Sturdy welded steel construction. Minimum height: 13". Maximum height: 21.5". 10 tons per stand. All stands are intended to be used in pairs.

**"OMEGA" SUPPORT POUR CAMION VENDU PAR PAIRE (12 TONNES PAR SUPPORT)**

"OMEGA" JACK STAND FOR TRUCK SOLD PER PAIR (12 TONS EACH STAND)

**65-32125**

Tige à cliquet qui stabilise sécuritairement la barre dentelée à des positions différentes. Châssis très robuste. Hauteur min. : 17-1/2". Hauteur max. : 27-1/2". Poids : 61 lb. Vendu par paire. 12 Tonnes par support. Tous les support sont destinés à être utilisés par paires.

Counter-weighted pawl locks ratchet bar securely in place. Sturdy welded steel construction. Minimum height: 17-1/2". Maximum height: 27-1/2". Weight: 61 lb. Sold by pair. 12 Tons each stand. All stands are intended to be used in pairs.

**"RPG" SUPPORT POUR CAMION VENDU PAR PAIRE (3 TONNES PAR SUPPORT)**

"RPG" JACK STANDS FOR TRUCK SOLD PER PAIR (3 TONS EACH STAND)

**65-63030**

Tige à cliquet qui stabilise sécuritairement la barre dentelée à des positions différentes. Châssis très robuste. Hauteur minimale : 11". Hauteur maximale : 16-3/8". 3 Tonnes par support. Tous les support sont destinés à être utilisés par paires.

Counter-weighted pawl locks ratchet bar securely in place. Sturdy welded steel construction. Minimum height: 11". Maximum height: 16-3/8". 3 Tons each stand. All stands are intended to be used in pairs.





### "RPG" SUPPORT POUR CAMION VENDU PAR PAIRE (6 TONNES PAR SUPPORT)

"RPG" STAND FOR TRUCK SOLD PER PAIR (6 TONS EACH STAND)

65-63060

Tige à cliquet qui stabilise sécuritairement la barre dentelée à des positions différentes. Châssis très robuste. Hauteur minimale : 15-3/4". Hauteur maximale : 24-3/8". Poids : 32 lb. Vendu par paire. 6 Tonnes par support. Tous les support sont destinés à être utilisés par paires.

Counter-weighted pawl locks ratchet bar securely in place. Sturdy welded steel construction. Minimum height: 15-3/4". Maximum height: 24-3/8". Weight: 32 lb. Sold by pair. 6 Tons each stand. All stands are intended to be used in pairs.



### "RPG" SUPPORT POUR CAMION VENDU PAR PAIRE (12 TONNES PAR SUPPORT)

"RPG" JACK STAND FOR TRUCK SOLD PER PAIR (12 TONS EACH STAND)

65-63120

Tige à cliquet qui stabilise sécuritairement la barre dentelée à des positions différentes. Châssis très robuste. Hauteur minimale : 17-1/2". Hauteur maximale : 27-1/2". Poids : 56 lb. Vendu par paire. 12 Tonnes par support. Tous les support sont destinés à être utilisés par paires.

Counter-weighted pawl locks ratchet bar securely in place. Sturdy welded steel construction. Minimum height: 17-1/2" Maximum height: 27-1/2" Weight: 56 lb. Sold by pair. 12 Tons each stand. All stands are intended to be used in pairs.



### "RPG" SUPPORT POUR CAMION VENDU PAR PAIRE (22 TONNES PAR SUPPORT)

"RPG" JACK STAND FOR TRUCK SOLD PER PAIR (22 TONS EACH STAND)

65-63220

Tige qui stabilise sécuritairement la barre dentelée à des positions différentes. Base d'acier solidifiée par des soudures. Hauteur minimale : 13-3/8". Hauteur maximale : 19-5/8". Poids : 63 lb. Vendu par paire. 22 Tonnes par support. Tous les support sont destinés à être utilisés par paires.

Pin locks height bar securely in place. Sturdy welded steel construction. Minimum height: 13-3/8" Maximum height: 19-5/8". Weight: 63 lb. Sold by pair. 22 Tons each stand. All stands are intended to be used in pairs.



### "NORCO" SUPPORT POUR CAMION VENDU PAR PAIRE (6 TONNES PAR SUPPORT)

"NORCO" JACK STAND FOR TRUCK SOLD PER PAIR (6 TONS EACH STAND)

65-80006T

Pour l'industrie automobile où le véhicule doit être supporté avant de faire les réparations. Tige à cliquet qui stabilise sécuritairement la barre dentelée à des positions différentes. Châssis très robuste. Hauteur minimale : 16-1/4". Hauteur maximale : 24-7/8". Poids : 28 lb. Vendu par paire. 6 Tonnes par support. Tous les support sont destinés à être utilisés par paires.

For automotive use where vehicle is to be supported before making repairs. Counter-weighted pawl locks ratchet bar securely in place. Sturdy welded steel construction. Minimum height: 16-1/4". Maximum height: 24-7/8". Weight: 28 lb. Sold by pair. 6 Tons each stand. All stands are intended to be used in pairs.

**"NORCO" SUPPORT POUR CAMION VENDU PAR PAIRE (3 TONNES PAR SUPPORT)****"NORCO" JACK STAND FOR TRUCK SOLD PER PAIR (3 TONS EACH STAND)****65-81004C**

Pour l'industrie automobile où le véhicule doit être supporté avant de faire les réparations. Tige à cliquet qui stabilise sécuritairement la barre dentelée à des positions différentes. Châssis très robuste. Hauteur minimale : 12". Hauteur maximale : 17-1/2". Poids : 19 lb. Vendu par paire. 3 Tonnes par support. Tous les support sont destinés à être utilisés par paires.

For automotive use where vehicle is to be supported before making repairs. Counter-weighted pawl locks ratchet bar securely in place. Sturdy welded steel construction. Minimum height: 12". Maximum height: 17-1/2". Weight: 19 lb. Sold by pair. 3 Tons each stand. All stands are intended to be used in pairs.

**"NORCO" SUPPORT COURT POUR CAMION VENDU PAR PAIRE (10 TONNES PAR SUPPORT)****"NORCO" SHORT JACK STAND FOR TRUCK SOLD PER PAIR (10 TONS EACH STAND)****65-81208I**

Pour certains véhicules agricoles et pour la construction où une colonne de réglage de hauteur de type goupille est souhaitée. Châssis très robuste. Hauteur minimale : 10-1/2". Hauteur maximale : 17". 10 Tonnes par support. Tous les support sont destinés à être utilisés par paires.

For some of agricultural vehicles and construction vehicles where a pin type height adjustment column is desired. Sturdy welded steel construction. Minimum height: 10-1/2". Maximum height: 17". 10 Tons each stand. All stands are intended to be used in pairs.

**"NORCO" SUPPORT MEDIUM POUR CAMION VENDU PAR PAIRE (10 TONNES PAR SUPPORT)****"NORCO" MEDIUM JACK STAND FOR TRUCK SOLD PER PAIR (10 TONS EACH STAND)****65-81209I**

Pour certains véhicules agricoles et pour la construction où une colonne de réglage de hauteur de type goupille est souhaitée. Châssis très robuste. Hauteur minimale : 18-1/2" Hauteur maximale : 30". Poids : 80 lb. Vendu par paire. 10 Tonnes par support. Tous les support sont destinés à être utilisés par paires.

For some of agricultural vehicles and construction vehicles where a pin type height adjustment column is desired. Sturdy welded steel construction. Minimum height: 18-1/2". Maximum height: 30". Weight: 80 lb. Sold by pair. 10 Tons each stand. All stands are intended to be used in pairs.

**"NORCO" SUPPORT POUR CAMION VENDU PAR PAIRE (12 TONNES PAR SUPPORT)****"NORCO" JACK STAND FOR TRUCK SOLD PER PAIR (12 TONS EACH STAND)****65-81212T**

Pour certains véhicules agricoles et pour la construction. Tige à cliquet qui stabilise sécuritairement la barre dentelée à des positions différentes. Châssis très robuste. Hauteur minimale : 19-5/8". Hauteur maximale : 29-3/8". 12 Tonnes par support. Tous les support sont destinés à être utilisés par paires.

Fleet garages agricultural and construction maintenance shops. Counter-weighted pawl locks ratchet bar securely in place. Sturdy welded steel construction. Minimum height: 19-5/8". Maximum height: 29-3/8". 12 Tons each stand. All stands are intended to be used in pairs.





### 'NORCO' SUPPORT POUR CAMION VENDU PAR PAIRE (25 TONNES PAR SUPPORT)

'NORCO' JACK STAND FOR TRUCK SOLD PER PAIR (25 TONS EACH STAND)

65-812251

Pour certains véhicules agricoles et pour la construction où les supports à profil bas servent à soutenir les camions et les remorques chargés. Colonne de support de type goupille qui permet de régler la hauteur à quatre différentes positions. Goupille de réglage est fixée au support pour empêcher la perte. Poignée facilitant le positionnement et le transport. Plaque de base 3/8" d'acier solide pour une stabilité accrue. 25 Tonnes par support. Tous les support sont destinés à être utilisés par paires. min. 12' H. max. 20' H.

Fleet and maintenance garages where low profile stands are used to support trucks and loaded trailers. Features: pin type support column adjusts to four different height positions. Adjustment pin is secured to stand to prevent loss. Handle provides ease of positioning and carrying. 3/8" thick solid steel base plate for added stability. 25 Tons each stand. All stands are intended to be used in pairs. min. 12' height max. 20' height



### "MAGIC LIFT" SUPPORT POUR CAMION VENDU PAR PAIRE (3 TONNES PAR SUPPORT)

"MAGIC LIFT" JACK STAND FOR TRUCK SOLD PER PAIR (3 TONS EACH STAND)

65-M32066

Technologie brevetée qui soulève automatiquement la tige à la bonne hauteur. Tige à cliquet qui stabilise sécuritairement la barre dentelée à des positions différentes. Châssis très robuste. Hauteur minimale : 15-3/4". Hauteur maximale : 24-3/8". Poids : 36 lb. Vendu par paire. 3 Tonnes par support. Tous les support sont destinés à être utilisés par paires.

Patented technology automatically raises ratchet arm to load. Counter-weighted pawl locks ratchet bar securely in place. Sturdy welded steel construction. Minimum height: 15-3/4". Maximum height: 24-3/8". Weight: 36 lb. Sold by pair. 3 Tons each stand. All stands are intended to be used in pairs.



### ENSEMBLE DE 3 BLOCS MODULAIRES 55 TONNES

CRIB STAND 55 TONNES SET OF 3

21HT-12500

Toutes les pièces peuvent être utilisées individuellement ou empilées pour différentes hauteurs de levage. Elles ne vont pas glisser ou se déplacer dans le levage. Capacité maximale 55 tonnes. Taille 3" - 76 mm/6" - 152 mm/9" - 229 mm

All pieces interlock and can be used individually or stacked together for various lift heights. They will not slide or shift during lifting. Maximal capacity: 55 tonnes. Size 3" 76 mm/6" 152 mm/ 9" 229 mm.



### "AME" BLOCS EMPILABLES 6" X 7" X 24" 150 TONNES (1)

"AME" CRIBBING BLOCKS 6" X 7" X 24" 150 TONS (1)

21HT-15230

Blocs empilables ultra-résistants faits de plastique 100 pourcent recyclé. Imperméable contre la plupart des produits chimiques et toute forme d'huile. Peut soutenir jusqu'à 298 000 lb tout dépendant la configuration. Ne fend pas comme les poutres de bois.

100 percent recycle plastic ultra-resistant cribbing blocks. Non-conducting plastic resists oil and most chemicals. Rated up to 298 000 lb depending on configuration. Does not splinter like wood.



## "AME" ENSEMBLE DE 12 BLOCS EMPILABLES 6" X 7" X 24" 150 TONNES

"AME" KIT OF 12 CRIBBING BLOCKS 6" X 7" X 24" 150 TONS

21HT-15260



Blocs empilables ultra-résistants faits de plastique 100 pourcent recyclé. Imperméable contre la plupart des produits chimiques et toute forme d'huile. Peut soutenir jusqu'à 298 000 lb tout dépendant la configuration. Ne fend pas comme les poutres de bois.

100 percent recycle plastic ultra-resistant cribbing blocks. Non-conducting plastic resists oil and most chemicals. Rated up to 298 000 lb depending on configuration. Does not splinter like wood.





## LUMIÈRE POUR ÉCARTEUR À PNEU

LIGHT FOR TIRE SPREADER

**60BR-14921**

Bras de 12" malléable dans toutes les positions. Lumière DEL de puissance 300 lux. Pince qui s'accroche solidement sur le rebord du pneu de passager de camion léger ou de camion lourd. Aimants multiples sur la pince et sur la tête qui permettent d'accrocher la lumière sur une surface de métal. Pile rechargeable au lithium-ion.

12" Adjustable spring-tube for optimum light positioning. LED lights provide up to 300 lux intensity. Clamp-on handle quickly and easily grips over the bead of a passenger a light truck and commercial truck tires. Multiple magnets on the handle and light head allow to attach easily to most metal surfaces. Lithium-ion rechargeable battery.



## SUPPORT POUR SYSTÈME DE GONFLAGE AUTOMATIQUE

TIRE CAGE STAND FOR AUTOMATIC INFLATOR SYSTEM

**81-MW-STAND**

S'installe directement sur une cage de sécurité pour changement de pneu.

You can fix it directly on a safety tire cage.



## GANTS POUR HAUTE TEMPERATURE

GLOVES FOR HIGH TEMPERATURE

**50A-AG4**

Donne une protection contre la chaleur lorsque le pneu est très chaud et doit être manipulé juste après qu'il soit sorti du fourneau à réchapage.

Gives a protection against heat when the recaped tire go outside of the curing chambers and thereafter you have to manipulate the tire when they are very hot.



## GANTS DE TRAVAIL

WORK GLOVES

**50A-AG702**

Gant paume en cuir. Coussiné et élastique.

Leather palm glove with safety cuff. Elastic.



## GANTS COTON AVEC "GRIP" EN LATEX

COTTON GLOVES WITH LATEX GRIP

### SPÉCIFICATIONS / SPECIFICATIONS

<b>50A-AG703</b>	Moyen/Medium
<b>50A-AG704</b>	Grand/Large
<b>50A-AG708</b>	Très grand/X-large

Revêtement en latex du côté de la paume du gant. Excellente poigne dans des conditions humides et sèches. Dos du gant en coton pour garder les mains au sec et éviter le froid qui est causé par l'humidité .

Green latex crinkle finish. Excellent wet and dry grip. Cotton knit back helps keep hands cooler.

**GANTS DE NITRILE JETABLES PAR 100**

DISPOSABLE NITRILE GLOVES PER 100

**SPÉCIFICATIONS / SPECIFICATIONS**

<b>50A-AG701</b>	Petit/Small	Par/Per 100
<b>50A-AG705</b>	Grand/Large	Par/Per 100
<b>50A-AG706</b>	Très grand/X-large	Par/Per 100
<b>50A-AG707</b>	Moyen/Medium	Par/Per 100
<b>50A-AG710</b>	Très Très Grand/XX-Large	Par/Per 100

Résistance supérieure à la perforation et à l'abrasion. Sans latex et texturés. Sans poudre.

Superior puncture & abrasion resistance. Latex-free & textured grip. Powder free.

**GANTS DE NYLON AVEC ADHÉRENCE DE NITRILE MOYEN**

NYLON GLOVES WITH NITRILE GRIP MEDIUM

**50A-AG709**

Revêtement de nitrile du côté de la paume du gant. Excellente poigne dans des conditions humides et sèches. Dos du gant de nylon pour garder les mains au sec et éviter le froid causé par l'humidité.

Black nitrile crinkle finish. Excellent wet and dry grip. Nylon knit back helps keeps hands cooler.

**GANTS ORANGE DE NITRILE JETABLES**

ORANGE DISPOSABLE NITRILE GLOVES

**SPÉCIFICATIONS / SPECIFICATIONS**

<b>50A-AG711</b>	Moyen/Medium	Par/Per 100
<b>50A-AG712</b>	Grand/Large	Par/Per 100
<b>50A-AG713</b>	Très grand/X-Large	Par/Per 100
<b>50A-AG714</b>	Très Très Grand/XX-Large	Par/Per 100



Résistance supérieure à la perforation et à l'abrasion. Sans latex et texturés. Sans poudre.

Superior puncture and abrasion resistance. Latex-free and textured grip. Powder free.

**LUMIÈRE FRONTALE RECHARGEABLE**

HEAD LIGHT RECHARGEABLE

**21PT-03120HL**

Lumières DEL. Batterie rechargeable. Confortable avec des bretelles réglables.

Temps de travail sur le mode haut 6 heures et sur le mode bas 12 heures

LED light. Rechargeable battery. Comfortable with adjustable straps. Working time high mode about 6 hours and on low mode about 12 hours

**LUMIÈRE DE TRAVAIL RECHARGEABLE ET IMPERMÉABLE**

RECHARGEABLE WATERPROOF WORK LIGHT

**21PT-05224**

66 lumières DEL. Imperméables. Batterie rechargeable. Crochet pivotant lorsque la lumière est suspendue. Adaptateur 12 V disponible.

66 LED lights. Waterproof. Rechargeable battery. Swivel hook for hanging. 12 V adapter available.

**ADAPTATEUR 12V POUR LUMIÈRE DE TRAVAIL 21PT-05224**

ADAPTER 12V FOR WORK LIGHT 21PT-05224

**21PT-05225****Adaptateur 12V pour brancher la lumière dans la voiture.**

12V adapter to plug light inside vehicle.

**LUNETTE DE SÉCURITÉ CLAIRE**

CLEAR SAFETY LENS

**50A-5655****Résistante aux chocs. Résistante aux égratignures. Protection UV à 99.9****Pourcent**

High impact resistant. Scratch resistant. 99.9 percent UV protection.

**MASQUE DE SÉCURITÉ POUR LA POUSSIÈRE (BOÎTE DE 50)**

SAFETY DUST MASK (BOX OF 50)

**50A-8500****S'attache avec une bande élastique derrière la tête. Bande de métal ajustable au niveau du nez.**

Single fixed strap. Adjustable metal nose band.

**MASQUE DE PROCÉDURE (BOÎTE DE 50)**

PROCEDURE MASK (BOX OF 50)

**50A-8501SM****S'attache avec une bande élastique derrière la tête. Bande de métal ajustable au niveau du nez. Trois Couche de protection. Grade A . Non-medical Il est recommandé de le remplacer toutes les 4 heures après une utilisation continue.**

Single fixed strap. Adjustable metal nose band. Three Layer Protective. Grade - A. Non-medical Mask Recommended to replace once every 4 hours after continuous use.

**PLASTIQUE POUR SIÈGE D'AUTO**

PLASTIC COVER SEAT

**SPÉCIFICATIONS / SPECIFICATIONS**

<b>21PT-99413</b>	32" X 56"	200 Rouleau/Roll
<b>21PT-99415</b>	32" X 33"	500 Rouleau/Roll

**Conception double épaisseur unique et brevetée. S'accroche bien au siège tout en permettant au personnel de service de glisser et de sortir librement sans déplacer le protecteur du siège.**

Unique patented two-sided. Double ply seat covers that cling to the seat while allowing service personnel to freely slide in and out without rumpling or moving the protective cover.

**PLASTIQUE POUR VOLANT (BOÎTE DE 50)**

STEERING COVER (BOX OF 500)

**21PT-99433CS****Couvre-volant**

Plastique steering wheel cover



## PAPIER ROBUSTE POUR PROTÉGER LE TAPIS D'AUTO (BOITE DE 500)

HEAVY DUTY PAPER FLOOR MATS (BOX OF 500)

21PT-FM74980

Taille: 17 "x 19". Papier premium vierge - protégé par un enduit. Empêche la saleté - la graisse - l'huile - les déversements - les fuites et autres liquides d'atelier de salir le véhicule du client pendant le service. Le papier convient à tous les climats météorologiques et à la circulation piétonnière intense. Recyclable.

Size: 17 "x 19" Premium virgin paper - protected by a coating. Prevents dirt - grease, oil - spills - leaks and other shop fluids from soiling the customer's vehicle during service. The paper is suitable for all weather climates and heavy pedestrian traffic. Recyclable.



## CALE DE ROUE DE CAOUTCHOUC

RUBBER WHEEL CHOCKS

21TT-KH032

Possède une visse avec oeillet pour accrocher une chaîne ou une corde.

Dimensions : 8 1/2" l x 7 1/2" P x 6" H. En forme de pyramide striée. Vous pouvez positionner la cale d'un côté ou l'autre contre le pneu. Vendue individuellement.

Features an eye bolt for chain or rope attachment. Ribbed pyramid design. Dimension: 8 1/2" l x 7 1/2" P x 6" H. Either side of wheel chock can be positioned against the tire. Sold individually.



## CALE DE ROUE DE CAOUTCHOUC

RUBBER WHEEL CHOCK

21TT-KH325

La grandeur d'une cale de roue est : 14" L. x 7.8" l. x 7.8" H. Convient à un pneu de 24" à 32". Vous pouvez positionner la cale d'un côté ou de l'autre du pneu.

Wheel chock sizes: 14" L. x 7.8" W. x 7.8" H. For tire size 24" to 32". Wheel chock can be positioned on both side of the tire.



## CALE DE ROUE DE CAOUTCHOUC

RUBBER WHEEL CHOCK

21TT-KH337

La grandeur d'une cale de roue est : 18" L. x 12" l. x 9" H. Convient à un pneu de 47" à 86". Vous pouvez positionner la cale d'un côté ou de l'autre du pneu.

Wheel chock sizes: 18" L. x 12" W. x 9" H. For tire size 47" to 86". Wheel chock can be positioned on both side of the tire.



## "RÉMA" SUPER NETTOYANT POUR LES MAINS 22 LB

"REMA" SUPER HAND CLEANER 22 LB

11T-11L

Enlève : la suie - la peinture - l'encre - le goudron. Ne contient pas de sable. Senteur d'orange.

Removes: - soot - paint - printing ink - tar. Does not contain sand. Orange fragrance.







## ROULEAUX POUR CAGE DE GONFLAGE

ROLLER TIRE INFLATOR CAGES

**20K-36111**

Utilisés pour faire tourner plus facilement le pneu dans une cage de gonflage. Il peut être utilisé dans les cages : - 3-poteaux - 4-poteaux- 5-poteaux. Prévient les blessures au dos.

Used to roll the tire easily directly into the inflation cage for use with all: - 3 bars - 4 bars - 5 bars inflation cages. Prevents back injuries.



## CAGE DE SÉCURITÉ PORTATIVE (2 POTEAUX)

PORTABLE TIRE INFLATION CAGE (2 BARS)

**20K-T101**

Dimensions de la cage : 21-1/2" x 16-3/4" x 51-3/32". Grosseur maximale du pneu : 48" x 13".

Dimensions: 21-1/2" x 16-3/4" x 51-3/32". Maximal tire size: 48" H x 13" W



## CAGE DE SÉCURITÉ PORTATIVE À BASE LARGE (2 POTEAUX)

WIDE BASE PORTABLE TIRE INFLATION CAGE (2 BARS)

**20K-T101A**

Dimensions de la cage : 29" x 16-3/4" x 52". Grosseur maximale du pneu : 48" x 21".

Cage dimensions: 29" x 16-3/4" x 52" Maximal tire size: 48" H x 21" W



## CAGE DE SÉCURITÉ (4 POTEAUX)

TIRE INFLATION CAGE (4 BARS)

**20K-T102**

Dimensions de la cage : 31-5/8" x 26-1/4" x 57-5/16". Grosseur maximale du pneu : 54" x 20".

Cage dimensions: 31-5/8" x 26-1/4" x 57-5/16" Maximal tire size: 54" H x 20" W



## CAGE DE SÉCURITÉ GÉNIE CIVIL (3 POTEAUX 65" DE HAUTEUR)

OTR SAFETY CAGE (3 BARS 65" HEIGHT)

**20K-T104**

Dimensions de la cage : 65" x 24" x 30".

Cage dimensions: 65" x 24" x 30"



## CAGE DE SÉCURITÉ (5 POTEAUX)

SAFETY CAGE (5 BARS)

**20K-T105**

Dimensions de la cage : 41" x 26" x 57". Grosseur maximale du pneu à réparer : 54" x 20". Poids de la cage: 183 lb.

Cage dimensions: 41" x 26" x 57" Maximal tire size: 54" x 20" Weight 183 lb.

**CAGE DE SÉCURITÉ (3 POTEAUX)**

SAFETY CAGE (3 BARS)

**20K-T106**

Dimensions de la cage : 22-1/4" x 26-1/4" x 57-5/16". Grosseur maximale du pneu à réparer : 54" x 20".

Cage dimensions: 22-1/4" x 26-1/4" x 57-5/16" Maximum tire size: 54" x 20"

**CAGE DE SÉCURITÉ PASSAGER (3 POTEAUX)**

PASSENGER SAFETY CAGE (3 BARS)

**20K-T107**

Dimensions de la cage : 21" x 28" x 40". Grosseur maximale du pneu à réparer : 37" x 21".

Cage dimensions: 21" x 28" x 40" Maximal tire size: 37" x 21"

**CAGE DE SÉCURITÉ PORTATIVE (2 POTEAUX GALVANISÉ)**

GALVANIZED PORTABLE TIRE INFLATION CAGE (2 BARS)

**20K-T108G**

Dimensions de la cage : 21-1/2" x 16-3/4" x 51-3/32". Grosseur maximale du pneu : 48" x 13".

Dimensions: 21-1/2" x 16-3/4" x 51-3/32". Maximal tire size: 48" H x 13" W

**CAGE DE SÉCURITÉ PORTATIVE À BASE LARGE (2 POTEAUX GALVANISÉ)**

GALVANIZED WIDE BASE PORTABLE TIRE INFLATION (CAGE 2 BARS)

**20K-T109G**

Dimensions de la cage : 29" x 16-3/4" x 52". Grosseur maximale du pneu : 48" x 21".

Cage dimensions: 29" x 16-3/4" x 52" Maximal tire size: 48" H x 21" W

**CHARIOT POUR PNEUS DE TYPE SMART**

SMART TIRE CART

**21PT-47147**

Peut transporter des pneus de grandeurs 15" jusqu'à 19-1/2". Peut empiler entre 8 à 10 pneus de hauteur. Pas de pédale. Largeur du chariot : 24". Capacité de 441 lb.

Works on passenger 15" tires up to truck size 19-1/2" moves tires in stacks of 8 to 10 high. No foot pedals. Cart width: 24". Capacity 441 lb.

**DIABLE POUR PNEUS**

CANUCK TIRE PUCK

**21PT-MCTP**

Facilite la manutention des pneus/roues avec une capacité de charge de 300 lb. Utilisé comme station de travail. 4 roues pivotantes dont une avec frein. Dimensions: 25 5/8' x 25 5/8' x 4 3/4'.

You will easily move tires/wheels with a weight capacity of 300 lb. Use as a work station. Has 4 swivel wheels with on with a brake. Dimensions: 25 5/8' x 25 5/8' x 4 3/4'.





## CHARIOT POUR PNEUS DE TYPE DELUXE

PREMIUM TIRE CART

**21PT-MPTC**

Le diable à pneus transporte des pneus mesurant jusqu'à 38-1/2" de diamètre. Il est possible de bouger jusqu'à 8 pneus à la fois. Il est ajustable en angle de 45° pour un transport plus facile et sans effort grâce à ses roues arrière qui peuvent supporter la charge maximale de 440 lb. Il peut aussi être positionné en angle de 90° (horizontal) pour être utilisé comme plan d'appui. Les fourches sont aussi ajustables pour transporter des pneus jusqu'à 34-1/2" de diamètre à la première position.

The cart carries tires of up to 38-1/2" in diameter and can move up to 8 tires at a time. The premium tire cart is adjustable at a 45° angle to transport the tires easily and effortlessly due to the back wheels that can handle the maximum weight capacity of 440 lb. The cart can be positioned in an angle of 90° (horizontal) to be used as a working plan. The clamps are also adjustable to fit tires of up to 34-1/2" in the first position and of up to 38-1/2" in the second position.



## ÉLÉVATEUR RECHARGEABLE POUR PNEUS DE ROUES

RECHARGEABLE LIFT WHEEL DOLLY

**21PT-MTWL**

Soulever les ensembles pneus/roues de jusqu'à 187 lb en appuyant sur un bouton. Batterie longue durée qui soulèvera les roues jusqu'à 500 fois sur une seule charge de batterie. Inclus Plateau de quincaillerie, Support de clé à chocs, Roulette pivotante (x4), Batterie rechargeable 12 V (x2) DC12.6V – Chargeur 1A, type A, C, G et I. Capacité de charge (kg) 85 Poids net (lb) 147 POIDS BRUT 202 LB. Dimensions du produits - LxWxH (inches) 31 x 29-1/2 x 64.

Lift tire/wheel assemblies of up to 187 lb at the touch of a button. Long-lasting battery that will lift wheel assemblies up to 500 times on only one battery charge. Included Hardware tray, Impact wrench holder, Swivel caster (x4), 12 V rechargeable batterie (x2) DC12.6V – 1A charger, type A, C, G & I. Load capacity (kg)85. Net weight (lb) 147 GROSS WEIGHT 202 LB. Product dimensions - LxWxH (inches) 31 x 29-1/2 x 64.



## CHARIOT POUR PNEUS

TIRE CART

**21PT-TC**

Peut transporter des pneus de grandeurs 12" jusqu'à 35". Peut empiler entre 8 à 10 pneus de hauteur. Pédale pour ouvrir les pinces. Largeur du chariot : 30". Capacité 550 lb

Works on passenger 12" tires up to truck size 35". Moves tires in stacks of 8 to 10 high. Foot pedal to open the clamp. Cart width: 30". Capacity 550 lb



## CYLINDRE DE REMPLACEMENT POUR CHARIOT À PNEU

REPLACEMENT CYLINDER FOR TIRE CART

**21PT-MGC**

**DÉSINFECTANT POUR LES MAINS**

HAND SANITIZER

**SPÉCIFICATIONS / SPECIFICATIONS****30-HC10** 10.14 OZ**30-HC17** 16.91 OZ

75 pourcent éthanol gel tue efficacement les types suivants de micro-organismes : candida albicans staphylococcus aureus pseudomonas aeruginosa et e. coli. Pas de parfum artificiel. Solution non stérile.

75 percent éthanol gel effectively kills the following types of microorganisms: candida albicans staphylococcus aureus, pseudomonas aeruginosa and e. coli. No artificial fragrance. non-sterile solution.

**SUPPORT POUR SAVON À MAIN 30-HC4L**

RACK FOR HAND CLEANER 30-HC4L

**30-HC1R**

Pour les bouteilles carrées de 3.5 L et 4 L. Possibilité de cadenasser. Dimensions 13" H x 6.5" l x 7" P.

For use with 3-1/2 L and 4 L square bottles. Padlock compatible. Dimensions 13" (H) x 6-1/2" (W) x 7" (DIA)

**NETTOYANT À MAIN EN CRÈME SENTEUR D'ORANGE 4 L**

ORANGE SCENT HAND CLEANER CREAM 4 L

**30-HC4L**

Enlève : - la saleté - l'huile - la peinture - le vernis - l'encre d'imprimerie - le goudron - la colle - les adhésifs.

Removes: - grease - grime - oil - paint - varnish - shellac - printers ink - tar - glue - adhesives.

**ROUE UNIVERSELLE "GUNIWHEEL"**

"GUNIWHEEL" UNIVERSAL WHEEL

**21PT-GW45**

GUNIWHEEL – Roue universelle à culasse et à cosse de 45 po. Convient à la plupart des véhicules de taille standard avec 4 et 5 cosses et moyeu central de 76 mm. Fait d'acier doux et d'un extérieur en caoutchouc de polyuréthane airless. Libérer les aires de travail lorsque des roues sont manquantes ou en réparation. Spécifications : Capacité pondérale : 2 500 lb/1134 kg chacun. Dimensions : 22,5 po (diam.) x 3 po (larg.) Décalage : 51 mm Poids : 34 lb Moyen central : 76 mm Vitesse nominale : 5 mi/h.

GUNIWHEEL - universal bolt/lug pattern wheel. Fits most standard size vehicles with 4 and 5 lug/bolt patterns and a max center hub of 76 mm. Made of mild steel and an airless polyurethane rubber exterior. collision shops - Free up work bays when wheels are missing or out for repair. Specifications: Weight Capacity: 2,500 lb/1134 kg each. Size: 22.5"D x 3" W Offset: 51 mm. Weight: 34 lb Center Hub: 76 mm. Speed Rating: 5 mph

**PRÉSENTOIR POUR PNEUS DE LUXE SUR ROUE**

DELUXE TIRE DISPLAY ON WHEELS

**21PT-MTD72**

Dimensions: 77" x 26-1/2" x 89". Capacité de chargement : 14 à 16 pneus. Poids maximal : 500 lb.

Dimensions: 77" x 26-1/2" x 89". Tire capacity: 14 to 16 tires. Load capacity: 500 lb.





## ÉTAGÈRE A 3 NIVEAUX POUR PNEUS PASSAGER ET UTILITAIRES

3-TIER TIRE SHELVING FOR PASSENGER AND LIGHT TRUCK TIRE

**21PT-MTS92**

Dimensions : 92" x 18" x 92". Capacité de chargement : 27 à 33 pneus. Poids maximal : 500 lb.

Dimensions: 92" x 18" x 92". Tire capacity: 27 to 33 tires. Load capacity: 500 lb.



## SACS POUR PNEUS RÉUTILISABLE (PQT. DE 4)

REUSABLE TIRE (BAGS KIT OF 4)

**21PT-RTB4**

4 sacs adaptés à tous les pneus de 14" à 17" Installation simple et rapide. Protège vos vêtements et le coffre de votre voiture de la saleté. Convient à tous les étagères de stockage de pneus. Poche incluse pour un rangement sécurisé des boulons de pneu. Transport pratique grâce à une poignée solide.

4 pieces suitable for all tires 14" up to 17" Easy and fast installation. Protects your clothes and car's trunk from dirt. Suitable for all common tire storing devices. Including pocket for a secure storage of the tire bolts. Convenient transportation due to a strong handle.



## SACS POUR PNEUS "XL" (47" X 48" BOÎTE DE 125)

"XL" TIRE BAGS (47" X 48" BOX OF 125)

**21PT-TB125XL**

Fabriqué avec 40 pourcent de résine recyclée post-consommation. Blanc, permet de cacher le pneu adéquatement. Idéal pour le retour de vieux pneus ou pour le stockage de pneus de la saison hivernale. Pour camion léger ou style Pick-up.

Recycled: 40 percent postconsumer recycled resin. Convenient: white film hides dirty tire. Ideal for returning old tires or for snow tires storage. For light truck or Pick-up truck.



## SACS POUR PNEUS (30" X 12" X 38" - 1MM - BOÎTE DE 250)

TIRE BAGS (30" X 12" X 38" - 1 MM - BOX OF 250)

**21PT-TB250**

Fabriqué avec 40 pourcent de résine recyclée post-consommation. Blanc, permet de cacher le pneu adéquatement. Idéal pour le retour de vieux pneus ou pour le stockage de pneus de la saison hivernale. Pour voiture et VUS.

Recycled: 40 percent postconsumer recycled resin. Convenient: white film hides dirty tire. Ideal for returning old tires or for snow tires storage. For car and SUV.



## ROUE DE REMPLACEMENT POUR TIRE CART 10"

REPLACEMENT WHEEL FOR TIRE CART 10"

**21PT-TIRE**



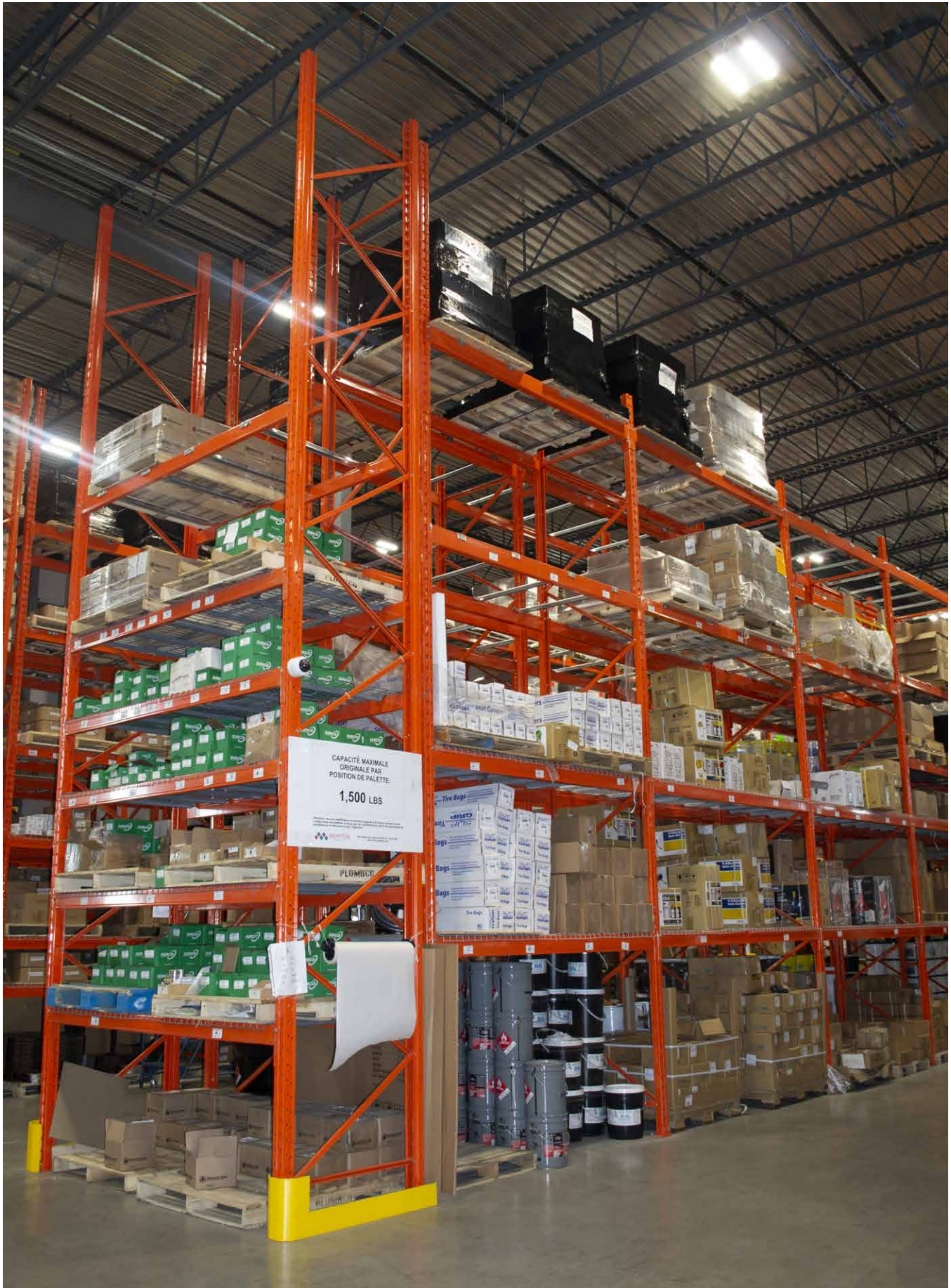



## "EQUAL" POWDRE

"EQUAL" POWDER

### SPÉCIFICATIONS / SPECIFICATIONS

19-EQ100F	3 oz.	40 par/per cs.
19-EQ100E	4 oz.	40 par/per cs.
19-EQ100D	6 oz.	40 par/per cs.
19-EQ100C	8 oz.	40 par/per cs.
19-EQ100B	10 oz.	40 par/per cs.
19-EQ100A	12 oz.	40 par/per cs.

La poudre fournit un ajustement et un balancement automatique en se répandant partout dans le pneu. Facile à installer. Simplement déposez le sac dans un pneu dégonflé mais encore sur sa jante.

The balancing powder provides an automatic readjusting trouble-free lifetime balance of the tire and complete wheel assembly. For all wheel locations. Simply throw the bag into the tire when the tire is broken down but still on the rim.

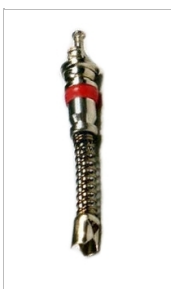

## "EQUAL" AIR-X INTÉRIEUR DE VALVE AVEC FILTRE

"EQUAL" AIR-X FILTERED VALVE CORE

19-FVC-1

L'intérieur de valve Air-X (FVC) est un obturateur de valve long avec un écran construit à l'intérieur de sa base. L'écran empêche les particules d'atteindre le mécanisme de la valve. Il s'installe comme tous les autres obturateurs de valve.

The Air-X filtered valve core (FVC) is a long valve core with a screen built inside its base. The screen blocks particles from reaching the valve. It is installed just like other valve cores.



## "COUNTERACT" MICRO-BILLES

"COUNTERACT" BALANCING BEADS

### SPÉCIFICATIONS / SPECIFICATIONS

19A-PP03	3 oz.	96 par/per cs.
19A-TR04	4 oz.	92 par/per cs.
19A-TR06	6 oz.	64 par/per cs.
19A-TR08	8 oz.	52 par/per cs.
19A-TR10	10 oz.	40 par/per cs.
19A-TR12	12 oz.	36 par/per cs.
19A-TR14	14 oz.	32 par/per cs.
19A-TR16	16 oz.	28 par/per cs.

Les micro-billes fournissent un ajustement et un balancement automatique en se répandant partout dans le pneu. Facile à installer- simplement déposez le petit sac qui est dans le gros sac dans un pneu dégonflé mais encore sur sa jante.

Vous pouvez aussi insérer, les micro-billes par la valve sur un pneu installé. De plus, ce produit diminuera la résistance au roulement, entraînant une augmentation de la longévité des pneus et une meilleure économie de carburant

The balancing beads provide an automatic readjusting trouble-free lifetime balance of the tire and complete wheel assembly - for all wheel locations. Simply throw the inner bag into the tire when the tire is broken down but still on the rim. The product can also be easily injected into the tire through the valve stem. The product decreases the rolling resistance and resulting in increased tire tread life and improved fuel economy.



**"ESCO" COMPOSÉ DE BALANCEMENT (EN VRAC 17.6 LB)**

"ESCO" BULK BALANCING COMPOUND (BULK 17.6 LB)

**19B-BC-BULK**

Un Composé de balancement qui fournit un ajustement automatique en se dispersant partout dans le pneu. En vrac

The balancing compound provides an automatic tire adjustment. In Bulk

**"A&R" COMPOSÉ DE BALANCEMENT (EN VRAC 15 LB)**

"A&amp;R" BULK BALANCING COMPOUND (15 LB)

**19B-GB-BULK15**

Un composé de balancement qui fournit un ajustement automatique en se dispersant partout dans le pneu. Vous pouvez aussi insérer les mircobilles par la valve sur le pneu installé. En vrac

The balancing compound provides an automatic tire adjustment. The product can also be easily injected into the tire through the valve stem. In Bulk

**COMPOSÉ DE BALANCEMENT**

BALANCING COMPOUND

**SPÉCIFICATIONS / SPECIFICATIONS**

<b>19B-GB03-OZ</b>	3 oz.
<b>19B-GB04-OZ</b>	4 oz.
<b>19B-GB06-OZ</b>	6 oz.
<b>19B-GB08-OZ</b>	8 oz.
<b>19B-GB10-OZ</b>	10 oz.
<b>19B-GB12-OZ</b>	12 oz.
<b>19B-GB14-OZ</b>	14 oz.
<b>19B-GB16-OZ</b>	16 oz.



Un composé de balancement qui fournit un ajustement automatique en se dispersant partout des le pneu. Facile à installer

The balancing compound provides an automatic tire adjustment

**"MAGNUM" COMPOSÉ DE BALANCEMENT (SAC À INSÉRER)**

"MAGNUM" BALANCING COMPOUND (INSERT BAG)

**SPÉCIFICATIONS / SPECIFICATIONS**

<b>19C-BMP100</b>	3 oz.	24 par chaudière/per pail
<b>19C-BMP150</b>	4.5 oz.	24 par chaudière/per pail
<b>19C-BMP200</b>	6.5 oz.	24 par chaudière/per pail
<b>19C-BMP250</b>	8.5 oz.	22 par chaudière/per pail
<b>19C-BMP300</b>	10.5 oz.	18 par chaudière/per pail
<b>19C-BMP400</b>	13 oz.	14 par chaudière/per pail
<b>19C-BMP500</b>	16 oz.	12 par chaudière/per pail



100 pourcent en verre trempé. Il ne peut pas se casser - se désintégrer, absorber l'humidité, geler ou coller ensemble. Perles assez grandes pour ne jamais obstruer un noyau de valve. Aucun noyau de valve spécial à installer. Compatible avec TPMS.

100 percent made of tempered glass. It cannot break - disintegrate - absorb moisture - freeze or stick together. Big enough to never obstruct a valve core. No special valve core to install. TPMS compatible



## "MAGNUM" COMPOSÉ DE BALANCEMENT

"MAGNUM" BALANCING COMPOUND

### SPÉCIFICATIONS / SPECIFICATIONS

19C-LTP060	2 oz.	48 par/per cs.
19C-LTP100	3 oz.	36 par/per cs.
19C-LTP150	4.5 oz.	36 par/per cs.
19C-LTP200	6.5 oz.	24 par/per cs.
19C-MTP250	8.5 oz.	24 par/per cs.
19C-MTP300	10.5 oz.	20 par/per cs.
19C-MTP400	13 oz.	12 par/per cs.
19C-MTP500	16 oz.	12 par/per cs.

100 pourcent en verre trempé. Il ne peut pas se casser- se désintégrer- absorber l'humidité- geler ou coller ensemble. Perles assez grandes pour ne jamais obstruer un noyau de valve. Aucun noyau de valve spécial à installer. Compatible avec TPMS

100 percent made of tempered glass. It cannot break – disintegrate - absorb moisture - freeze or stick together Big enough to never obstruct a valve core. No special valve core to install. TPMS compatible



## "PLOMBCO" PRÉSENTOIR VIDE POUR PESÉES CLIPPÉES 40 BOÎTES

"PLOMBCO" EMPTY METAL FLOOR STAND 40 BINS

70C-40

Présentoir vide sans les masses d'équilibrage et outils. Dimension : 48" x 24" x 42-1/2"

Empty metal floor stand without wheel weights and tools. Dimensions: 48" W x 24" DIA x 42-1/2" H



## PRÉSENTOIR VIDE EN MÉTAL POUR PESÉES CLIPPÉES 64 BOÎTES

EMPTY METAL FLOOR STAND 64 BINS

70C-64

Présentoir vide en métal sans les masses d'équilibrage et outils. Dimension : 52" x 29" x 9".

Empty metal floor stand without wheel weights and tools. Dimensions 52" x 29" x 9"



## "PLOMBCO" PRÉSENTOIR VIDE POUR PESÉES CLIPPÉES 74 BOÎTES

"PLOMBCO" EMPTY METAL FLOOR STAND 74 BINS

70C-80

Présentoir vide sans les masses d'équilibrage et outils. Dimension : 48" x 24" x 75".

Empty metal floor stand without wheel weights and tools. Dimensions 48" W x 24" DIA x 75" H

## "PLOMBCO" PESÉE "AW" GÉNÉRIQUE

"PLOMBCO" WHEEL WEIGHTS "AW" GENERIC

SECTION

16

### SPÉCIFICATIONS / SPECIFICATIONS

<b>70-AW 0.25</b>	0.25 oz.	bte/box 50
<b>70-AW 0.50</b>	0.50 oz.	bte/box 50
<b>70-AW 0.75</b>	0.75 oz.	bte/box 50
<b>70-AW 1.00</b>	1.00 oz.	bte/box 50
<b>70-AW 1.25</b>	1.25 oz.	bte/box 50
<b>70-AW 1.50</b>	1.50 oz.	bte/box 50
<b>70-AW 1.75</b>	1.75 oz.	bte/box 50
<b>70-AW 2.00</b>	2.00 oz.	bte/box 50
<b>70-AW 2.25</b>	2.25 oz.	bte/box 50
<b>70-AW 2.50</b>	2.50 oz.	bte/box 50
<b>70-AW 2.75</b>	2.75 oz.	bte/box 50
<b>70-AW 3.00</b>	3.00 oz.	bte/box 50



Masse clippée en plomb de style "AW" générique (pour plusieurs types de voitures)

Lead clip-on wheel weight "AW" style generic (for multiple car styles)

## "PLOMBCO" PESÉE "RÉGULIÈRE"

"PLOMBCO" "REGULAR" WHEEL WEIGHTS

### SPÉCIFICATIONS / SPECIFICATIONS

<b>70-R 0.25</b>	0.25 oz.	bte/box 50
<b>70-R 0.50</b>	0.50 oz.	bte/box 50
<b>70-R 0.75</b>	0.75 oz.	bte/box 50
<b>70-R 1.00</b>	1.00 oz.	bte/box 50
<b>70-R 1.25</b>	1.25 oz.	bte/box 50
<b>70-R 1.50</b>	1.50 oz.	bte/box 50
<b>70-R 1.75</b>	1.75 oz.	bte/box 50
<b>70-R 2.00</b>	2.00 oz.	bte/box 50
<b>70-R 2.25</b>	2.25 oz.	bte/box 50
<b>70-R 2.50</b>	2.50 oz.	bte/box 50
<b>70-R 2.75</b>	2.75 oz.	bte/box 50
<b>70-R 3.00</b>	3.00 oz.	bte/box 50
<b>70-R 3.25</b>	3.25 oz.	bte/box 25
<b>70-R 3.50</b>	3.50 oz.	bte/box 25
<b>70-R 3.75</b>	3.75 oz.	bte/box 25
<b>70-R 4.00</b>	4.00 oz.	bte/box 25
<b>70-R 4.50</b>	4.50 oz.	bte/box 25
<b>70-R 5.00</b>	5.00 oz.	bte/box 25
<b>70-R 5.50</b>	5.50 oz.	bte/box 25
<b>70-R 6.00</b>	6.00 oz.	bte/box 25



Masse clippée en plomb de style reguliere (N) pour jantes en acier

Lead clip-on wheel weight regular (N) style for steel rims.





## "PLOMBCO" PESÉE PLASTIFIÉE PLOMB "AWS"

"PLOMBCO" COATED LEAD WHEEL WEIGHTS "AWS"

### SPÉCIFICATIONS / SPECIFICATIONS

70-AWS 0.25	0.25 oz.	bte/box 25
70-AWS 0.50	0.50 oz.	bte/box 25
70-AWS 0.75	0.75 oz.	bte/box 25
70-AWS 1.00	1.00 oz.	bte/box 25
70-AWS 1.25	1.25 oz.	bte/box 25
70-AWS 1.50	1.50 oz.	bte/box 25
70-AWS 1.75	1.75 oz.	bte/box 25
70-AWS 2.00	2.00 oz.	bte/box 25
70-AWS 2.25	2.25 oz.	bte/box 25
70-AWS 2.50	2.50 oz.	bte/box 25
70-AWS 2.75	2.75 oz.	bte/box 25
70-AWS 3.00	3.00 oz.	bte/box 25

Masse clippée en plomb plastifié de style "AWS" générique (pour plusieurs types de voitures)

Coated lead clip-on wheel weight "AWS" style generic (for multiple car styles)



## "PLOMBCO" PESÉE COLLÉE CONTOUR "CCZAS"

"PLOMBCO" COATED ADHESIVE WHEEL WEIGHT "CCZAS"

### SPÉCIFICATIONS / SPECIFICATIONS

70-CC 05	5 g	bte/box 25
70-CC 10	10 g	bte/box 25
70-CC 15	15 g	bte/box 25
70-CC 20	20 g	bte/box 25
70-CC 25	25 g	bte/box 25
70-CC 30	30 g	bte/box 25
70-CC 35	35 g	bte/box 25
70-CC 40	40 g	bte/box 25
70-CC 45	45 g	bte/box 25
70-CC 50	50 g	bte/box 25
70-CC 55	55 g	bte/box 25
70-CC 60	60 g	bte/box 25

Masses adhesives en zinc au contour plastifié, pour températures froides, de style "CC"

Coated zinc adhesive wheel weights, for cold weather, "CC" style.



## "PLOMBCO" PESÉE PLASTIFIÉE PLOMB "ENS"

"PLOMBCO" COATED LEAD WHEEL WEIGHTS "ENS"

### SPÉCIFICATIONS / SPECIFICATIONS

70-ENS 10GR	10 g	bte/box 25
70-ENS 15GR	15 g	bte/box 25
70-ENS 20GR	20 g	bte/box 25
70-ENS 25GR	25 g	bte/box 25
70-ENS 30GR	30 g	bte/box 25
70-ENS 35GR	35 g	bte/box 25
70-ENS 40GR	40 g	bte/box 25
70-ENS 45GR	45 g	bte/box 25
70-ENS 50GR	50 g	bte/box 25
70-ENS 55GR	55 g	bte/box 25

Masse clippée en plomb plastifié de style "ENS" pour voitures Mercedes, Audi et Volkswagen

Coated lead clip-on wheel weights, style "ENS" for Mercedes, Audi and Volkswagen cars

**"PLOMBCO" PESÉE PLASTIFIÉE PLOMB "FNS"**

"PLOMBCO" COATED LEAD WHEEL WEIGHTS "FNS"

**SPÉCIFICATIONS / SPECIFICATIONS**

<b>70-FNS 05GR</b>	5 g	bte/box 25
<b>70-FNS 10GR</b>	10 g	bte/box 25
<b>70-FNS 15GR</b>	15 g	bte/box 25
<b>70-FNS 20GR</b>	20 g	bte/box 25
<b>70-FNS 25GR</b>	25 g	bte/box 25
<b>70-FNS 30GR</b>	30 g	bte/box 25
<b>70-FNS 35GR</b>	35 g	bte/box 25
<b>70-FNS 40GR</b>	40 g	bte/box 25
<b>70-FNS 45GR</b>	45 g	bte/box 25
<b>70-FNS 50GR</b>	50 g	bte/box 25
<b>70-FNS 55GR</b>	55 g	bte/box 25
<b>70-FNS 60GR</b>	60 g	bte/box 25



Masse clippée en plomb plastifié de style "FNS" pour voitures japonaises

Coated lead clip-on wheel weight "FNS" style for Japanese cars

**"PLOMBCO" PESÉE PLASTIFIÉE PLOMB "IAWS"**

"PLOMBCO" COATED LEAD WHEEL WEIGHTS "IAWS"

**SPÉCIFICATIONS / SPECIFICATIONS**

<b>70-IAWS 05GR</b>	5 g	bte/box 25
<b>70-IAWS 10GR</b>	10 g	bte/box 25
<b>70-IAWS 15GR</b>	15 g	bte/box 25
<b>70-IAWS 20GR</b>	20 g	bte/box 25
<b>70-IAWS 25GR</b>	25 g	bte/box 25
<b>70-IAWS 30GR</b>	30 g	bte/box 25
<b>70-IAWS 35GR</b>	35 g	bte/box 25
<b>70-IAWS 40GR</b>	40 g	bte/box 25
<b>70-IAWS 45GR</b>	45 g	bte/box 25
<b>70-IAWS 50GR</b>	50 g	bte/box 25
<b>70-IAWS 55GR</b>	55 g	bte/box 25
<b>70-IAWS 60GR</b>	60 g	bte/box 25

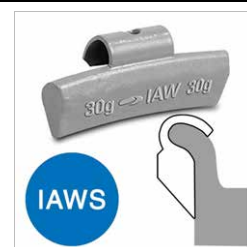

Masse clippée en plomb plastifié de style "IAWS" pour voitures européennes et certaines asiatiques

Coated lead clip-on wheel weight "IAWS" style for European and some Asian cars

**"PLOMBCO" PESÉE PLASTIFIÉE PLOMB "LHS"**

"PLOMBCO" COATED LEAD WHEEL WEIGHTS "LHS"

**SPÉCIFICATIONS / SPECIFICATIONS**

<b>70-LHS 0.25</b>	0.25 oz.	bte/box 25
<b>70-LHS 0.50</b>	0.50 oz.	bte/box 25
<b>70-LHS 0.75</b>	0.75 oz.	bte/box 25
<b>70-LHS 1.00</b>	1.00 oz.	bte/box 25
<b>70-LHS 1.25</b>	1.25 oz.	bte/box 25
<b>70-LHS 1.50</b>	1.25 oz.	bte/box 25
<b>70-LHS 1.75</b>	1.75 oz.	bte/box 25
<b>70-LHS 2.00</b>	2.00 oz.	bte/box 25
<b>70-LHS 2.25</b>	2.25 oz.	bte/box 25
<b>70-LHS 2.50</b>	2.50 oz.	bte/box 25
<b>70-LHS 2.75</b>	2.75 oz.	bte/box 25
<b>70-LHS 3.00</b>	3.00 oz.	bte/box 25



Masse clippée en plomb plastifié de style "LHS" pour voitures Chrysler

Coated lead clip-on wheel weight "LHS" style for Chrysler cars



## "PLOMBCO" PESÉE PLASTIFIÉE PLOMB "MCS"

"PLOMBCO" COATED LEAD WHEEL WEIGHTS "MCS"

### SPÉCIFICATIONS / SPECIFICATIONS

70-MCS 0.25	0.25 oz.	bte/box 25
70-MCS 0.50	0.50 oz.	bte/box 25
70-MCS 0.75	0.75 oz.	bte/box 25
70-MCS 1.00	1.00 oz.	bte/box 25
70-MCS 1.25	1.25 oz.	bte/box 25
70-MCS 1.50	1.50 oz.	bte/box 25
70-MCS 1.75	1.75 oz.	bte/box 25
70-MCS 2.00	2.00 oz.	bte/box 25
70-MCS 2.25	2.25 oz.	bte/box 25
70-MCS 2.50	2.50 oz.	bte/box 25
70-MCS 2.75	2.75 oz.	bte/box 25
70-MCS 3.00	3.00 oz.	bte/box 25

Masse clippée en plomb plastifié de style "MCS" pour voitures nord-américaines

Coated lead clip-on wheel weight "MCS" style for north american cars



## "PLOMBCO" PESÉE PLASTIFIÉE PLOMB "NS"

"PLOMBCO" COATED LEAD WHEEL WEIGHTS "NS"

### SPÉCIFICATIONS / SPECIFICATIONS

70-NS 0.25	0.25 oz.	bte/box 25
70-NS 0.50	0.50 oz.	bte/box 25
70-NS 0.75	0.75 oz.	bte/box 25
70-NS 1.00	1.00 oz.	bte/box 25
70-NS 1.25	1.25 oz.	bte/box 25
70-NS 1.50	1.50 oz.	bte/box 25
70-NS 1.75	1.75 oz.	bte/box 25
70-NS 2.00	2.00 oz.	bte/box 25
70-NS 2.25	2.25 oz.	bte/box 25
70-NS 2.50	2.50 oz.	bte/box 25
70-NS 2.75	2.75 oz.	bte/box 25
70-NS 3.00	3.00 oz.	bte/box 25

Masse clippée en plomb plastifié de style "NS" pour jantes en acier

Coated lead clip-on wheel weight "NS" style for steel rims

**"PLOMBCO" PESÉE PLASTIFIÉE PLOMB "TS"**

"PLOMBCO" COATED LEAD WHEEL WEIGHTS "TS"

**SPÉCIFICATIONS / SPECIFICATIONS**

<b>70-TS 0.25</b>	0.25 oz.	bte/box 25
<b>70-TS 0.50</b>	0.50 oz.	bte/box 25
<b>70-TS 0.75</b>	0.75 oz.	bte/box 25
<b>70-TS 1.00</b>	1.00 oz.	bte/box 25
<b>70-TS 1.25</b>	1.25 oz.	bte/box 25
<b>70-TS 1.50</b>	1.50 oz.	bte/box 25
<b>70-TS 1.75</b>	1.75 oz.	bte/box 25
<b>70-TS 2.00</b>	2.00 oz.	bte/box 25
<b>70-TS 2.25</b>	2.25 oz.	bte/box 25
<b>70-TS 2.50</b>	2.50 oz.	bte/box 25
<b>70-TS 2.75</b>	2.75 oz.	bte/box 25
<b>70-TS 3.00</b>	3.00 oz.	bte/box 25

Masse clippée en plomb plastifié de style "TS" pour camionnettes avec jantes en acier

Coated lead clip-on wheel weight "TS" style for light trucks with steel rims

**"PLOMBCO" PESÉE DE ROUE CAMION LEGER "LT1"**

"PLOMBCO" LIGHT TRUCK WHEEL WEIGHTS "LT1"

**SPÉCIFICATIONS / SPECIFICATIONS**

<b>70-B 0.50</b>	0.50 oz.	bte/box 25
<b>70-B 1.00</b>	1.00 oz.	bte/box 25
<b>70-B 1.50</b>	1.50 oz.	bte/box 25
<b>70-B 2.00</b>	2.00 oz.	bte/box 25
<b>70-B 2.50</b>	2.50 oz.	bte/box 25
<b>70-B 3.00</b>	3.00 oz.	bte/box 25
<b>70-B 3.50</b>	3.50 oz.	bte/box 25
<b>70-B 4.00</b>	4.00 oz.	bte/box 25
<b>70-B 4.50</b>	4.50 oz.	bte/box 25
<b>70-B 5.00</b>	5.00 oz.	bte/box 25
<b>70-B 6.00</b>	6.00 oz.	bte/box 25



Masse clippée en plomb de style "LT1" pour les camions de 3/4 à 1 tonne à jantes d'acier

Lead clip-on wheel weight "LT1" style for 3/4 and 1-ton light trucks with steel rims.

**"PLOMBCO" PESÉE DE ROUE CAMION POIDS LOURD "CT"**

"PLOMBCO" HEAVY TRUCK WHEEL WEIGHTS "CT"

**SPÉCIFICATIONS / SPECIFICATIONS**

<b>70-CT 02</b>	2 oz.	bte/box 25
<b>70-CT 03</b>	3 oz.	bte/box 25
<b>70-CT 04</b>	4 oz.	bte/box 25
<b>70-CT 06</b>	6 oz.	bte/box 25
<b>70-CT 08</b>	8 oz.	bte/box 25
<b>70-CT 10</b>	10 oz.	bte/box 20
<b>70-CT 12</b>	12 oz.	bte/box 20
<b>70-CT 14</b>	14 oz.	bte/box 10



Masse clippée en plomb de style "CT" pour les camions lourds à jantes d'acier.

Lead clip-on wheel weight "CT" style for heavy trucks with steel rims.



**"PLOMBCO" PESÉE DE ROUE "CAMION Lourd" "I-7"**

"PLOMBCO" HEAVY TRUCK WHEEL WEIGHTS "I-7"

**SPÉCIFICATIONS / SPECIFICATIONS**

<b>70-E 02</b>	2 oz.	bte/box 25
<b>70-E 03</b>	3 oz.	bte/box 25
<b>70-E 04</b>	4 oz.	bte/box 25
<b>70-E 05</b>	5 oz.	bte/box 25
<b>70-E 06</b>	6 oz.	bte/box 25
<b>70-E 08</b>	8 oz.	bte/box 25
<b>70-E 10</b>	10 oz.	bte/box 20
<b>70-E 12</b>	12 oz.	bte/box 20
<b>70-E 14</b>	14 oz.	bte/box 10

Masse clippée en plomb de style "I7" pour les camions lourds à jantes d'acier.

Lead clip-on wheel weight "I7" style for heavy trucks with steel rims.

**"PLOMBCO" PESÉE DE ROUE CAMION POIDS Lourd "RC"**

"PLOMBCO" HEAVY TRUCK WHEEL WEIGHTS "RC"

**SPÉCIFICATIONS / SPECIFICATIONS**

<b>70-RC 02</b>	2 oz.	bte/box 25
<b>70-RC 03</b>	3 oz.	bte/box 25
<b>70-RC 04</b>	4 oz.	bte/box 25
<b>70-RC 06</b>	6 oz.	bte/box 25
<b>70-RC 08</b>	8 oz.	bte/box 25
<b>70-RC 10</b>	10 oz.	bte/box 20
<b>70-RC 12</b>	12 oz.	bte/box 20

**"PLOMBCO" PESÉE DE ROUE CAMION ALCOA "TALS"**

"PLOMBCO" ALCOA TRUCK WHEEL WEIGHTS "TALS"

**SPÉCIFICATIONS / SPECIFICATIONS**

<b>70-TAL 2</b>	2 oz.	bte/box 25
<b>70-TAL 3</b>	3 oz.	bte/box 25
<b>70-TAL 4</b>	4 oz.	bte/box 25
<b>70-TAL 6</b>	6 oz.	bte/box 25
<b>70-TAL 8</b>	8 oz.	bte/box 25

Masse clippée en plomb plastifié de style "TALS", pour les camions lourds à jantes d'alliage

Coated lead clip-on wheel weight "TALS" style, for heavy trucks with alloy rims

**NETTOYANT POUR JANTE AVEC PESÉE COLLÉE 650 ML (6)**

RIM CLEANER FOR STICK-ON WHEEL WEIGHT 650 ML (6)

**30-SP44011**

"STICK-PRO" Nettoyant sans eau et sans rinçage. Sans danger pour les types de roues telles que : d'alliage - d'acier - d'aluminium - chromée - revêtement chromé. Nettoie les jantes et améliore l'adhérence de vos pesées collées. Compatible avec tous les types de pesées collées.

"STICK-PRO" Waterless/rinseless wheel cleaner. Safe to use on: alloy - steel - aluminum - chromed - clear-coated wheels - plastic wheel covers. Cleans your wheel and improves wheel weights adherence. Compatible with every type of adhesive wheel weight.

**LINGETTES NETTOYANTES POUR JANTES ET PESÉES  
COLLÉES**

PRE-CLEANING WIPES FOR RIM AND STICK-ON WHEEL WEIGHTS

**30-WC44012**

Lingettes utilisées pour le nettoyage des jantes et qui augmentent l'adhérence des pesées collées. Efficaces avec tous les types de pesées collées. Sans danger pour les roues : - chromées - à revêtement chromé - d'alliage - d'acier - d'aluminium.

Pre-cleaning wipes. Safe to use on: - alloy - steel - aluminum - chromed - clear-coated wheels. Cleans your wheel and improves wheel weights adherence. Compatible with every type of adhesive wheel weights.

**PESÉE PRÉCOUPÉE 312-52CW 0.25 OZ - BOÎTE DE 52 (3)**

PRE-CUT STICK-ON W.W. 312-52CW 1/4 OZ BOX OF 52 (3)

**70S-200624CW**

"PLOMBCO" Design mince pour une utilisation quotidienne. Largeur 3/4". Longueur 6". Masse adhésive de plomb pour les températures froides. Format 0.25 oz. Bandes de 12 masses. 52 bandes par boîte pour utilisation générale.

"PLOMBCO" Low profile for everyday application. Width 3/4". Length 6". Lead adhesive wheel weights for cold weather. Size 0.25 oz. 12 weights per segment. 52 segments per box. For every day application.

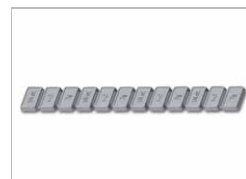
**PESÉE PRÉCOUPÉE 200624 0.25 OZ - BOÎTE DE 52**

PRE-CUT STICK-ON WHEEL WEIGHT 200624 0.25 OZ - BOX OF 52

**70S-200625N**

Adhésives au plomb pré-découpées, pré-collées. Pas de découpage, pas de pré-décapage. Chaque segment est estampillé avec le poids réel en onces et en grammes.

Lead adhesive wheels weight pre-cut - pre-taped. No cutting - no pre-contouring. Each segment is stamped with actual weight in ounces and grams.

**PESÉE PRÉCOUPÉE 412-30CW 1/2 OZ - BOÎTE DE 30 (3)**

PRE-CUT STICK-ON W.W. 412-30CW 1/2 OZ - BOX OF 30 (3)

**70S-300360CW**

"PLOMBCO" Masse adhésive de plomb pour les températures froides. Format 0.50 oz. Bandes de 12 masses. 30 bandes par boîte pour utilisation générale.

"PLOMBCO" Lead adhesive wheel weights for cold weather. Size 0.50 oz. 12 weights per segment. 30 segments per box. For every day application.

**PESÉE PRÉCOUPÉE 300360 0.50 OZ BOÎTE DE 30**

PRE-CUT STICK-ON WHEEL WEIGHT 300360 1/2 OZ BOX OF 30

**70S-300361N**

Masse adhésives au plomb pré-découpées, pré-collées. Pas de découpage, pas de pré-décapage. Chaque segment est estampillé avec le poids réel en onces et en grammes.

Lead adhesive wheels weight pre-cut ,pre-taped. No cutting , no pre-contouring . Each segment is stamped with actual weight in ounces and grams.

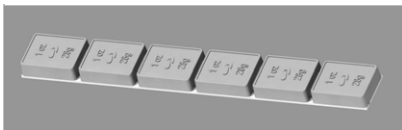

**PESÉE PRÉCOUPÉE 512-15CW 1 OZ BOÎTE DE 15 (6)**

PRE-CUT STICK-ON W.W. 512-15CW 1 OZ BOX OF 15 (6)

**70S-300512CW**

"PLOMBCO" Masse adhésive de plomb pour les températures froides. Format 1 oz. Bandes de 6 masses. 15 bandes par boîte pour utilisation générale.

"PLOMBCO" Lead adhesive wheel weight for cold weather. Size 1 oz. 6 weights per segment. 15 segments per box. For every day application.

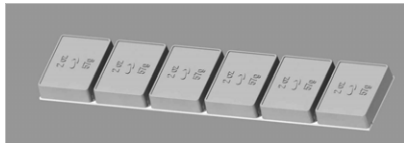
**PESÉE PRÉCOUPÉE 612-15CW 2 OZ - BOÎTE DE 15 (3)**

PRE-CUT STICK-ON WHEEL WEIGHT 612-15CW 2 OZ - BOX OF 15 (3)

**70S-300612CW**

"PLOMBCO" Masse adhésive de plomb pour les températures froides. Format 2 oz. Bandes de 6 masses. 15 bandes par boîte pour utilisation générale.

"PLOMBCO" Lead adhesive wheel weight for cold weather. Size 2 oz. 6 weights per segment. 15 segments per box. For every day application.

**PESÉE NOIRE 312-30BCW - 1/4 OZ - BOÎTE DE 30 (6)**

BLACK STICK-ON WHEEL WEIGHT 312-30BCW - 1/4 OZ - BOX OF 30 (6)

**70S-30230B**

"PLOMBCO" Masse adhésive de plomb pour les températures froides. Noires. Format 0.25 oz. Bandes de 12 masses. 30 bandes par boîte pour utilisation générale.

"PLOMBCO" Lead adhesive wheel weight for cold weather. Black. Size 0.25 oz. 12 weights per segment. 30 segments per box. For every day application.

**PESÉE COLLÉE PRÉ-COUPÉE EN PLOMB**

LEAD PRE-CUT STICK-ON WHEEL WEIGHT

**SPÉCIFICATIONS / SPECIFICATIONS**

<b>70S-CL6</b>	1 oz.	bte/box 30
<b>70S-CL12</b>	2 oz.	bte/box 8

Profil standard. Pesée adhésive en bande qui est faite pour les applications moyennes et les camions lourds. Fabriqué aux états-unis.

A standard profile heavy-duty adhesive weight in strip that is made for medium & heavy-duty truck applications. Made in the usa.

**PESÉE COLLÉE PRÉCOUPÉE DE PLOMB 1 OZ MINCE 144 PCS.**

THIN LEAD PRE-CUT STICK-ON WHEEL WEIGHT 1 OZ 144 PCS.

**70S-PC144**

Masse adhésifs au plomb sont une alternative courante à nos masse adhésifs en acier, car ils offrent un peu plus de flexibilité et peuvent être coupés à la taille.

Lead adhesive weights are a common alternative to our steel adhesive weights as they offer a bit more flexibility and can be cut to size.

**PESÉE COLLÉE PRÉCOUPÉE DE PLOMB 1 OZ MINCE  
288 PCS.**

THIN LEAD PRE-CUT STICK-ON WHEEL WEIGHT 1 OZ 288 PCS.

**70S-PC288**

Masse adhésifs au plomb sont une alternative courante à nos masse adhésifs en acier, car ils offrent un peu plus de flexibilité et peuvent être coupés à la taille.

lead adhesive weights are a common alternative to our steel adhesive weights as they offer a bit more flexibility and can be cut to size.

**"PLOMBCO" PESÉE ROUE PLASTIFIÉE "LHFE" ACIER**

"PLOMBCO" "LHFE" PLASTIC COATED W.W. STEEL

**SPÉCIFICATIONS / SPECIFICATIONS**

<b>71-LHFE 0.25</b>	0.25 oz.	bte/box 25
<b>71-LHFE 0.50</b>	0.50 oz.	bte/box 25
<b>71-LHFE 0.75</b>	0.75 oz.	bte/box 25
<b>71-LHFE 1.00</b>	1.00 oz.	bte/box 25
<b>71-LHFE 1.25</b>	1.25 oz.	bte/box 25
<b>71-LHFE 1.50</b>	1.50 oz.	bte/box 25
<b>71-LHFE 1.75</b>	1.75 oz.	bte/box 25
<b>71-LHFE 2.00</b>	2.00 oz.	bte/box 25
<b>71-LHFE 2.25</b>	2.25 oz.	bte/box 25
<b>71-LHFE 2.50</b>	2.50 oz.	bte/box 25
<b>71-LHFE 2.75</b>	2.75 oz.	bte/box 25
<b>71-LHFE 3.00</b>	3.00 oz.	bte/box 25



Masse clippée value line de style "LHFE" pour voitures Chrysler

Value line clip-on wheel weight "LHFE" style for Chrysler cars

**"PLOMBCO" PESÉE ROUE PLASTIFIÉE "PFE" ACIER**

"PLOMBCO" "PFE" PLASTIC COATED W.W. STEEL

**SPÉCIFICATIONS / SPECIFICATIONS**

<b>71-PFE 0.25</b>	0.25 oz.	bte/box 25
<b>71-PFE 0.50</b>	0.50 oz.	bte/box 25
<b>71-PFE 0.75</b>	0.75 oz.	bte/box 25
<b>71-PFE 1.00</b>	1.00 oz.	bte/box 25
<b>71-PFE 1.25</b>	1.25 oz.	bte/box 25
<b>71-PFE 1.50</b>	1.50 oz.	bte/box 25
<b>71-PFE 1.75</b>	1.75 oz.	bte/box 25
<b>71-PFE 2.00</b>	2.00 oz.	bte/box 25
<b>71-PFE 2.25</b>	2.25 oz.	bte/box 25
<b>71-PFE 2.50</b>	2.50 oz.	bte/box 25
<b>71-PFE 2.75</b>	2.75 oz.	bte/box 25
<b>71-PFE 3.00</b>	3.00 oz.	bte/box 25



Masse clippée value line de style "PFE" pour jantes en acier

Value line clip-on wheel weight "PFE" style for steel rims



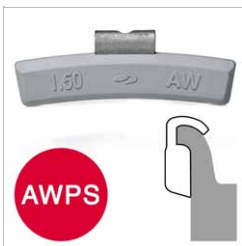

## "PLOMBCO" PESÉE ROUE PLASTEEL "AWPS"

"PLOMBCO" PLASTEEL "AWPS" WHEEL WEIGHT

### SPÉCIFICATIONS / SPECIFICATIONS

71-AWPS 0.25	0.25 oz.	bte/box 25
71-AWPS 0.50	0.50 oz.	bte/box 25
71-AWPS 0.75	0.75 oz.	bte/box 25
71-AWPS 1.00	1.00 oz.	bte/box 25
71-AWPS 1.25	1.25 oz.	bte/box 25
71-AWPS 1.50	1.50 oz.	bte/box 25
71-AWPS 1.75	1.75 oz.	bte/box 25
71-AWPS 2.00	2.00 oz.	bte/box 25
71-AWPS 2.25	2.25 oz.	bte/box 25
71-AWPS 2.50	2.50 oz.	bte/box 25
71-AWPS 2.75	2.75 oz.	bte/box 25
71-AWPS 3.00	3.00 oz.	bte/box 25

Masse clippée plasteel de style "AWPS" générique (pour plusieurs types de voitures)

Plasteel clip-on wheel weight "AWPS" style generic (for multiple car styles)



## "PLOMBCO" PESÉE ROUE PLASTEEL "ENPS"

"PLOMBCO" PLASTEEL "ENPS" WHEEL WEIGHT

### SPÉCIFICATIONS / SPECIFICATIONS

71-ENPS 05GR	5 g	bte/box 25
71-ENPS 10GR	10 g	bte/box 25
71-ENPS 15GR	15 g	bte/box 25
71-ENPS 20GR	20 g	bte/box 25
71-ENPS 25GR	25 g	bte/box 25
71-ENPS 30GR	30 g	bte/box 25
71-ENPS 35GR	35 g	bte/box 25
71-ENPS 40GR	40 g	bte/box 25
71-ENPS 45GR	45 g	bte/box 25
71-ENPS 50GR	50 g	bte/box 25
71-ENPS 55GR	55 g	bte/box 25
71-ENPS 60GR	60 g	bte/box 25

Masse clippée plasteel de style "ENPS" pour voitures Mercedes, Audi et Volkswagen

Plasteel clip-on wheel weight "ENPS" style for Mercedes, Audi and Volkswagen cars



## "PLOMBCO" PESÉE ROUE PLASTEEL "FNPS"

"PLOMBCO" PLASTEEL "FNPS" WHEEL WEIGHT

### SPÉCIFICATIONS / SPECIFICATIONS

71-FNPS 05GR	5 g	bte/box 25
71-FNPS 10GR	10 g	bte/box 25
71-FNPS 15GR	15 g	bte/box 25
71-FNPS 20GR	20 g	bte/box 25
71-FNPS 25GR	25 g	bte/box 25
71-FNPS 30GR	30 g	bte/box 25
71-FNPS 35GR	35 g	bte/box 25
71-FNPS 40GR	40 g	bte/box 25
71-FNPS 45GR	45 g	bte/box 25
71-FNPS 50GR	50 g	bte/box 25
71-FNPS 55GR	55 g	bte/box 25
71-FNPS 60GR	60 g	bte/box 25

Masse clippée plasteel de style "FNPS" pour voitures japonaises

Plasteel clip-on wheel weight "FNPS" style for japanese cars

**"PLOMBCO" PESÉE ROUE PLASTEEL "IAWPS"**

"PLOMBCO" PLASTEEL "IAWPS" WHEEL WEIGHT

**SPÉCIFICATIONS / SPECIFICATIONS**

<b>71-IAWPS 05GR</b>	5 g	bte/box 25
<b>71-IAWPS 10GR</b>	10 g	bte/box 25
<b>71-IAWPS 15GR</b>	15 g	bte/box 25
<b>71-IAWPS 20GR</b>	20 g	bte/box 25
<b>71-IAWPS 25GR</b>	25 g	bte/box 25
<b>71-IAWPS 30GR</b>	30 g	bte/box 25
<b>71-IAWPS 35GR</b>	35 g	bte/box 25
<b>71-IAWPS 40GR</b>	40 g	bte/box 25
<b>71-IAWPS 45GR</b>	45 g	bte/box 25
<b>71-IAWPS 50GR</b>	50 g	bte/box 25
<b>71-IAWPS 55GR</b>	55 g	bte/box 25
<b>71-IAWPS 60GR</b>	60 g	bte/box 25

Masse clippée plasteel de style "IAWPS" pour voitures européennes et certaines asiatiques

Plasteel clip-on wheel weight "IAWPS" style for european and some asian cars

**"PLOMBCO" PESÉE ROUE PLASTEEL "MCPS"**

"PLOMBCO" PLASTEEL "MCPS" WHEEL WEIGHT

**SPÉCIFICATIONS / SPECIFICATIONS**

<b>71-MCPS 0.25</b>	0.25 oz.	bte/box 25
<b>71-MCPS 0.50</b>	0.50 oz.	bte/box 25
<b>71-MCPS 0.75</b>	0.75 oz.	bte/box 25
<b>71-MCPS 1.00</b>	1.00 oz.	bte/box 25
<b>71-MCPS 1.25</b>	1.25 oz.	bte/box 25
<b>71-MCPS 1.50</b>	1.50 oz.	bte/box 25
<b>71-MCPS 1.75</b>	1.75 oz.	bte/box 25
<b>71-MCPS 2.00</b>	2.00 oz.	bte/box 25
<b>71-MCPS 2.25</b>	2.25 oz.	bte/box 25
<b>71-MCPS 2.50</b>	2.50 oz.	bte/box 25
<b>71-MCPS 2.75</b>	2.75 oz.	bte/box 25
<b>71-MCPS 3.00</b>	3.00 oz.	bte/box 25

Masse clippée plasteel de style "MCPS" pour voitures nord-américaines

Plasteel clip-on wheel weight "MCPS" style for north american cars



## "PLOMBCO" PESÉE ROUE PLASTEEL "TPS"

"PLOMBCO" PLASTEEL "TPS" WHEEL WEIGHT

### SPÉCIFICATIONS / SPECIFICATIONS

<b>71-TPS 0.25</b>	0.25 oz.	bte/box 25
<b>71-TPS 0.50</b>	0.50 oz.	bte/box 25
<b>71-TPS 0.75</b>	0.75 oz.	bte/box 25
<b>71-TPS 1.00</b>	1.00 oz.	bte/box 25
<b>71-TPS 1.25</b>	1.25 oz.	bte/box 25
<b>71-TPS 1.50</b>	1.50 oz.	bte/box 25
<b>71-TPS 1.75</b>	1.75 oz.	bte/box 25
<b>71-TPS 2.00</b>	2.00 oz.	bte/box 25
<b>71-TPS 2.25</b>	2.25 oz.	bte/box 25
<b>71-TPS 2.50</b>	2.50 oz.	bte/box 25
<b>71-TPS 2.75</b>	2.75 oz.	bte/box 25
<b>71-TPS 3.00</b>	3.00 oz.	bte/box 25

Masse clippée plasteel de style "TPS" pour camionnettes avec jantes en acier

Plasteel clip-on wheel weight "TPS" style for light trucks with steel rims



## PESÉE COUPÉE D'ACIER NOIR 1 OZ BOÎTE DE 72 MCX

BLACK STICK-ON WHEEL WEIGHT STEEL 1 OZ BOX OF 72 PCS

**71S-10018B**

Masse adhésive d'acier noir de type Segment de 1 oz. Bandes de 4 oz. 18 bandes de 4 segments par boîte - 72 morceaux.

Black steel adhesive weights 1 oz per segment. 4 oz per strip. 18 strips of 4 segments per box. 72 pcs.



## PESÉE PRÉ-COUPÉE D'ACIER NOIR 1/2 OZ BOÎTE DE 126 MCX

BLACK STICK-ON WHEEL WEIGHT STEEL 1/2 OZ BOX OF 126 PCS

**71S-1218B**

Masse adhésive d'acier noir de type Segment de 0.50 oz. Bandes de 3.5 oz. 18 bandes de 7 segments par boîte - 126 morceaux.

Black steel adhesive weights 0.50 oz per segment. 3.5 oz per strip. 18 strips of 7 segments per box. 126 pcs.



## PESÉE PRÉ-COUPÉE D'ACIER NOIR 1/4 OZ BOÎTE DE 240 MCX

BLACK STICK-ON WHEEL WEIGHT STEEL 1/4 OZ BOX OF 240 PCS

**71S-1408B**

Masse adhésive d'acier noir de type Segment de 0.25 oz. Bandes de 2 oz. 18 bandes de 8 segments par boîte - 240 morceaux.

Black steel adhesive weights 0.25 oz per segment. 2 oz per strip. 30 strips of 8 segments per box. 240 pcs.



## PESÉE PRÉ-COUPÉE D'ACIER 1/4 OZ - BOÎTE DE 576 MCX

PRE-CUT STICK-ON W.W. STEEL 1/4 OZ - BOX OF 576 PCS

**71S-200576FE**

Masse adhésive d'acier. Segment de 0.25 oz. Bandes de 3 oz. Adhésif standard. 48 bandes de 12 segments par boîte - 576 morceaux.

Steel adhesive weights. 0.25 oz per segment. 3 oz per strip. 48 strips of 12 segments per box. Standard adhesive. 576 pcs.

**PESÉE PRÉ-COUPÉE D'ACIER NOIR 212FEB-30CW 5 G  
- BOÎTE DE 360 MCX (6)**

BLACK W.W. STEEL PRE-CUT 212FEB-30CW 5 G BOX OF 360 PCS - (6)

**71S-210-BL-30CW**

"PLOMBCO" Masse adhésive d'acier peinte en noir pour températures froides. Segment de 5 g. 30 bandes de 12 segments par boîte - 360 morceaux.

"PLOMBCO" Black coated steel adhesive wheel weights. 5 g per segment. For cold weather. 30 strips of 12 segments per box. 360 pcs.

**PESÉE D'ACIER T-STD 5 G - BOÎTE DE 624 MCX (4)**

STEEL T-STD W.W. 5 G - BOX OF 624 PCS (4)

**71S-212FES-52**

"PLOMBCO" Masse adhésive d'acier peinte. Segment de 5 g. Adhésif standard pour un usage général. 52 bandes de 12 segments - 624 morceaux.

"PLOMBCO" Coated steel adhesive wheel weights. 5 g per segment. Standard adhesive for general purpose. 52 strips of 12 segments. 624 pcs.

**PESÉE PRÉ-COUPÉE D'ACIER 0.25 OZ T-CW - BOÎTE DE 360 (6)**

PRE-CUT STICK-ON W.W. STEEL T-CW 1/4 OZ - BOX OF 360 PCS - (6)

**71S-312FE-30CW**

"PLOMBCO" Masse adhésive d'acier pour températures froides. Segment de 0.25 oz. Bandes de 3 oz. 30 bandes de 12 segments par boîte - 360 morceaux.

"PLOMBCO" Steel adhesive weights for cold weather. 0.25 oz per segment. 3 oz per strip. 30 strips of 12 segments per box. 360 pcs.

**PESÉE PRÉ-COUPÉE D'ACIER T-CW 0.25 OZ - BOÎTE DE 624 (4)**

PRE-CUT STICK-ON W.W. STEEL T-CW 1/4 OZ - BOX OF 624 PCS (4)

**71S-312FE-52CW**

"PLOMBCO" Masse adhésive d'acier pour températures froides. Segment de 0.25 oz. Bandes de 3 oz. 52 bandes de 12 segments par boîte - 624 morceaux.

"PLOMBCO" Steel adhesive weights for cold weather. 0.25 oz per segment. 3 oz per strip. 52 strips of 12 segments per box. 624 pcs.

**PESÉE PRÉ-COUPÉE D'ACIER 312FE-52 T-STD 1/4 OZ-  
BOÎTE DE 624 (4)**

PRE-CUT STICK-ON W.W. STEEL 312FE-52 T-STD 1/4 OZ - BOX OF 624 PCS (4)

**71S-312FE-52SSS**

"PLOMBCO" Masse adhésive d'acier. Segment de 0.25 oz. Bandes de 3 oz. Adhésif standard. 52 bandes de 12 segments par boîte - 624 morceaux.

"PLOMBCO" Steel adhesive weights. 0.25 oz per segment. 3 oz per strip. 52 strips of 12 segments per box. Standard adhesive. 624 pcs.

**PESÉE PRÉ-COUPÉE D'ACIER 0.50 OZ T-CW BOÎTE DE 224 (6)**

PRE-CUT STICK-ON W.W. STEEL T-CW 1/2 OZ BOX OF 224 PCS (6)

**71S-408FE-28CW**

"PLOMBCO" Masse adhésive d'acier pour températures froides. Segment de 0.5 oz. Bandes de 4 oz. 28 bandes par boîte.

"PLOMBCO" Steel adhesive weights for cold weather. 0.5 oz per segment. 4 oz per strip. 28 strips per box.



### PESÉE PRÉ-COUPÉE D'ACIER 0.50 OZ T-STD - BOÎTE DE 224 MCX (6)

PRE-CUT STICK-ON WHEEL WEIGHT STEEL T-STD 1/2 OZ BOX OF 224 PCS (6)

**71S-409FE-28**

"PLOMBCO" Masse adhésive d'acier. Segment de 0.5 oz. Bandes de 4 oz. 28 bandes par boîte.

"PLOMBCO" Steel adhesive weights. 0.5 oz per segment. 4 oz per strip. 28 strips per box.



### PESÉE PRÉ-COUPÉE D'ACIER 1 OZ T-CW BOÎTE DE 90 (6)

PRE-CUT STICK-ON W.W. STEEL T-CW 1 OZ BOX OF 90 PCS (6)

**71S-506FE-15CW**

"PLOMBCO" Masse adhésive d'acier pour températures froides. Segment de 1 oz. Bandes de 6 oz. 15 bandes par boîte.

"PLOMBCO" Steel adhesive weights for cold weather. 1 oz per segment. 6 oz strips. 15 strips per box.



### PESÉE NOIRE PRÉ-COUPÉE 1/4 oz. "ACIER" BTE 624 MCX (4)

BLACK PRE-CUT STICK-ON W.W. 1/4 oz. "STEEL" BX. 624 PCS (4)

**71S-FE025B-52**

Pesée collée 0,25 oz. 52 bandes de 12 segments (624 morceaux).

1/4 oz Steel Black Stick-on Weights. 52 strips of 12 segments. (624 pcs).



### PESÉE PRÉ-COUPÉE 1/4 oz. "ACIER" BTE 624 MCX (4)

PRE-CUT STICK-ON W.W. 1/4 oz. "STEEL" BX. 624 PCS (4)

**71S-FE025G-52G**

Pesée collée 0,25 oz. 52 bandes de 12 segments (624 morceaux).

1/4 oz Steel Black Stick-on Weights. 52 strips of 12 segments. (624 pcs).



### PESÉE PRÉ-COUPÉE EN ACIER 1 OZ - NOIRE - BOÎTE DE 96 (6)

BLACK PRE-CUT STICK-ON W.W. STEEL 1 OZ BOX OF 96 PCS (6)

**71S-FE100B-16**

L: 1-1/2" (40 mm) l: 3/4" (18 mm) H: 3/16" (5 mm) - 16 bandes de 6 morceaux de 1 oz - 96 morceaux.

L: 1-1/2" (40 mm) W: 3/4" (18 mm) H: 3/16" (5 mm) 16 strips of 6 pieces of 1 oz. 96 pcs



### PESÉE PRÉ-COUPÉE D'ACIER DE TYPE VALUE LINE 1/4 OZ BOÎTE DE 576 (4)

VALUE LINE PRE-CUT STICK-ON WHEEL WEIGHT STEEL 1/4 OZ BOX OF 576 PCS (4)

**71S-VL312FE-48**

"PLOMBCO" Masse adhésive d'acier de type \*Value Line\*. Segment de 0.25 oz. Bandes de 3 oz. 48 bandes de 12 segments par boîte - 576 morceaux.

"PLOMBCO" Steel adhesive weights \*Value Line\*. 0.25 oz per segment. 3 oz per strip. 48 strips of 12 segments per box. 576 pcs.



**PESÉE PRÉ-COUPÉE D'ACIER NOIR DE TYPE "VALUE LINE" 1/2 OZ BOÎTE DE 224 (4)**

VALUE LINE BLACK STICK-ON WHEEL WEIGHT STEEL 1/2 OZ BOX OF 224 PCS - (4)

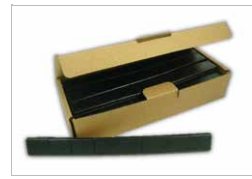
**71S-VL408FEB-28**

"PLOMBCO" Masse adhésive d'acier noir de type \*Value Line\*. Segment de 0.50 oz. Bandes de 4 oz. 28 bandes de 8 segments par boîte - 224 morceaux.

"PLOMBCO" Black steel adhesive weights value line. 0.50 oz per segment. 4 oz per strip. 28 strips of 8 segments per box. 224 pcs.

**"PLOMBCO" PESÉE ROULEAU 20LB. "ACIER"**

"PLOMBCO" 20LB. ROLL STICK-ON "STEEL" WHEEL WEIGHT

**SPÉCIFICATIONS / SPECIFICATIONS**

<b>71S-320FE-20CW</b>	rouleau/roll 20 lb	0.25 oz. T: CW	1272 mcx
<b>71S-321FE-20</b>	rouleau/roll 20 lb	0.25 oz. T: STD	1272 mcx
<b>71S-420FE-20CW</b>	rouleau/roll 20 lb	0.50 oz. T: CW	640 mcx
<b>71S-421FE-20</b>	rouleau/roll 20 lb	0.50 oz. T: STD	640 mcx



"PLOMBCO" Masses adhésives en acier pour températures froides.

"PLOMBCO" Steel adhesive weights for cold.

**ROULEAU DE PESÉE D'ACIER "AWT"**

ROLL OF "AWT" WHEEL WEIGHT STEEL

**SPÉCIFICATIONS / SPECIFICATIONS**

<b>71S-PC420G</b>	1/2 oz.	420 mcx
<b>71S-PC840G</b>	1/4 oz.	840 mcx.



Masse adhésive d'acier pour toutes températures. Rouleau de 14 lb.

Steel adhesive weights for all weather. Roll of 14 lb.

**ROULEAU DE PESÉE D'ACIER NOIRE "AWT"**

ROLL OF "AWT" BLACK WHEEL WEIGHT STEEL

**SPÉCIFICATIONS / SPECIFICATIONS**

<b>71S-PC421BK</b>	1/2 oz.	420 mcx
<b>71S-PC841BK</b>	1/4 oz.	840 mcx



Masse adhésive d'acier pour toutes températures. Rouleau de 14 lb. (Noir)

Steel adhesive weights for all weather. Roll of 14 lb. (Black)

**PESÉE EN ACIER (ROULEAU DE 13-1/2 LB - 1 OZ - BTE DE 200)**

STICK-ON WHEEL WEIGHT STEEL (13.5 LB ROLL 1 OZ BOX OF 200 PCS)

**71S-SR100**

Masses adhésives d'acier. Segment de 1.00 oz. Rouleau de 13.5 lb - 200 morceaux.

Steel adhesive weights. Coil 13.5 lb 1.00 oz per segment. 200 pcs.

**PESÉE NOIRE EN ACIER (ROUL. DE 13-1/2 LB - 1 OZ - 200 Mcx)**

BLACK STICK-ON W. W. STEEL (13.5 LB ROLL 1 OZ - 200 Pcs)

**71S-SR101BK**

Masses adhésives d'acier. Segment de 1.00 oz. Rouleau de 13.5 lb 200 morceaux. (Noir)

Steel adhesive weights. Coil 13.5 lb 1.00 oz per segment. 200 pcs. (Black)





## PESÉE D'ACIER EN ROULEAU

### STEEL ROLL STICK-ON WHEEL WEIGHTS

#### SPÉCIFICATIONS / SPECIFICATIONS

<b>71S-SR25</b>	rouleau/roll 11 lb	0.25 oz.	704 mcx
<b>71S-SR704</b>	rouleau/roll 11 lb	0.25 oz.	704 mcx



## PESÉE D'ACIER (ROULEAU DE 11 LB - 1/2 OZ - 318 Mcx)

### STICK-ON WHEEL WEIGHT STEEL (11 LB ROLL 1/2 OZ - 318 Pcs)

**71S-SR318**

Masses adhésives d'acier. Segment de 0.50 oz. Rouleau de 11 lb - 318 morceaux.

Steel adhesive weights. Coil 11 lb 0.50 oz per segment. 318 pcs.



## PESÉE D'ACIER NOIRE (ROULEAU DE 11 LB - 1/2 OZ - 318 Mcx)

### BLACK STICK-ON WHEEL WEIGHT STEEL (11 LB ROLL 1/2 OZ - 318 Pcs)

**71S-SR319B**

Masses adhésives d'acier. Segment de 0.50 oz. Rouleau de 11 lb - 318 morceaux. (Noir)

Steel adhesive weights. Coil 11 lb 0.50 oz per segment. 318 pcs. (black)



## PESÉE D'ACIER (ROULEAU DE 11 LB - 1/4 OZ - 636 Mcx)

### STICK-ON WHEEL WEIGHT STEEL (11 LB ROLL 1/4 OZ - 636 Pcs)

**71S-SR636**

Masses adhésives d'acier. Segment de 0.75 oz. Rouleau de 11 lb - 636 morceaux.

Steel adhesive weights. Coil 11 lb 0.75 oz per segment. 636 pcs.

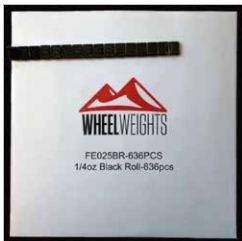

## PESÉE D'ACIER NOIRE (ROULEAU DE 11 LB - 1/4 OZ - 636 Mcx)

### BLACK STICK-ON WHEEL WEIGHT STEEL (11 LB ROLL 1/4 OZ - 636 Pcs)

**71S-SR637B**

Masses adhésives d'acier. Segment de 0.75 oz. Rouleau de 11 lb - 636 morceaux. (Noir)

Steel adhesive weights. Coil 11 lb 0.75 oz per segment. 636 pcs. (Black)



## SUPPORT POUR PESÉE COLLÉE EN ROULEAU DE 20 LB

### HANGING RACK FOR ADHESIVE ROLL

**71S-1020H**

Support simple pour rouleau de masses adhésives. Rouleau en option.

Simple hanging rack for adhesive weights rolls. Rolls optional.

**SUPPORT DOUBLE POUR PESÉE COLLÉE EN ROULEAU DE 20 LB**

DOUBLE HANGING RACK FOR ADHESIVE ROLL 20 LB  
71S-1122DR

Support double pour rouleaux de masses adhésives. Rouleaux en option.  
Double hanging rack for adhesive weights rolls. Rolls optional.

**SUPPORT TRIPLE POUR PESÉE COLLÉE EN ROULEAU DE 20 LB**

TRIPLE HANGING RACK FOR ADHESIVE ROLL FOR 20 LB  
71S-1133TR

Fabriqué complètement en métal. Peut recevoir et supporter trois rouleaux de pesée de 20 lbs chacun. Pied très stable. Facile à assembler.  
Made entirely of metal. Can receive and support three 20 lbs rolls of wheel weights. Very stable foot. Easy to assemble.

**SUPPORT POUR PESÉE COLLÉE ROULEAU DE 11 LB**

HANGING RACK FOR ADHESIVE ROLL  
71S-SR01

Pour un rouleau de pesée de 11lb  
For a 11lb roll of weighing

**ADAPTATEUR À CHANGEMENT RAPIDE POUR EFFACE**

QUICK CHANGE ADAPTER FOR ERASER  
09BA-2516

S'introduit dans un raccord à changement rapide. Permet d'installer une efface sur un polisseur. Filetage intérieur pour visser l'efface sur l'adaptateur. Idéal pour utiliser avec 21PT-400E ou 21PT-411ME.

Fits in quick change chuck. Allows to install an eraser on a buffer. Interior thread to screws the eraser on the adapter. Ideal to use with 21PT-400E or 21PT-411ME.

**ADAPTATEUR POUR EFFACE JACOBS**

ADAPTER FOR JACOBS ERASER  
09BA-2517

S'introduit dans un raccord de type "Jacobs". Permet d'installer une efface sur un polisseur. Filetage intérieur pour visser l'efface 21PT-400E ou 21PTT-411ME sur l'adaptateur.

Fits in "Jacobs" chuck. Allows to install an eraser on a buffer. Interior threads to screws the eraser 21PT-400E or 21PTT-411ME on the adapter.





## EFFACE MAGIQUE

MAGIC ERASER

21PT-400E

Développée pour réduire le temps d'exécution lorsqu'il est temps d'enlever la colle ou le ruban double-face laissé par les pesées collées. Caoutchouc moulé avec un goujon fileté 5/16"-24. Peut être installée sur une meuleuse ou bien un polisseur. Doit être utilisée avec un polisseur de vitesse de 4000 RPM maximum. Ne doit pas être utilisée avec un polisseur sans embrayage. Diamètre 4".

Developed to dramatically reduce time spent on the removal of pinstripes adhesive and double-faced tape. Molded rubber with 5/16"-24 thread arbor for use with a buffer or die grinder. Use with maximum rated 4000 RPM tool. Not for use with standard non-g geared die grinders. Pad size: 4".



## EFFACE MAGIQUE DENTELÉ

MAGIC ERASER SERRATED

21PT-411ME

Développée pour réduire le temps d'exécution lorsqu'il est temps d'enlever la colle ou le ruban double-face laissé par les pesées collées. Caoutchouc moulé avec un goujon fileté 5/16"-24. Peut être installée sur une meuleuse ou bien un polisseur. Doit être utilisée avec un polisseur de vitesse de 4000 RPM maximum. Ne doit pas être utilisée avec un polisseur sans embrayage. Diamètre 4".

Developed to dramatically reduce time spent on the removal of pinstripes adhesive and double-faced tape. Molded rubber with 5/16"-24 thread arbor for use with a buffer or die grinder. Use with maximum rated 4000 RPM tool. Not for use with standard non-g geared die grinders. Pad size: 4".



## "RPG" MEULEUSE PNEUMATIQUE 3700 RPM ENLÈVE BANDE

"RPG" AIR BUFFER 3700 RPM PINSTRIPE REMOVAL

09B-AST203B

Polisseuse avec moteur puissant spécialement conçue pour utilisation avec efface magique. Pour enlever la matière adhésive telle que le ruban double-face. Court et léger. Clé incluse pour faciliter le retrait de l'efface. Entrée d'air 1/4" NPT.

Increased motor size buffer designed for magic eraser. To remove adhesives and the double-faced tapes. Short and lightweight. Spanner wrenches included for easy removal of eraser. Air inlet NPT 1/4".



## PINCE-MARTEAU POUR PESÉE DE ROUE

PASSENGER CAR WHEEL WEIGHT TOOL

70T-25K

Pince pour pesée de roue chromée. Version Économique.

Economy chrome wheel weight hammer.

**PINCE-MARTEAU ROBUSTE À TÊTE SOUPLE**

SOFT HEAD H.D. WHEEL WEIGHT HAMMER

**70T-3358B**

Conçu pour une utilisation sur les pesées de roues plastifiées. Ne marque pas les roues en alliage.

Designed for use on coated wheel weight. Will not mark alloy wheels.

**TÊTE DE REMPLACEMENT DE PLASTIQUE POUR MARTEAU 70T-3358B**

PLASTIC REPLACEMENT HEAD FOR 70T-3358B

**70T-3359HR****PINCE-MARTEAU POUR PESÉE DE ROUE ROBUSTE**

WHEEL WEIGHT PLIERS H.D.

**70T-50K**

Design robuste de qualité commerciale. Poignée gainée pour plus de confort. Plaquée nickel. Composée de vanadium.

Heavy commercial duty design. Coated handles for comfort. Nickel plated vanadium.

**"USAG" PINCE-MARTEAU POUR PESÉE DE ROUE**

"USAG" WHEEL WEIGHT PLIERS

**70T-60K**

Pour fixer ou détacher les plombs d'équilibrage des roues et pour ouvrir et serrer les clips de fixation.

For fitting and removing wheel balancing weights and for loosening or compressing the retaining springs.

**MARTEAU POUR PESÉE DE ROUE**

WHEEL WEIGHTING HAMMER

**70T-P110**

Utilisé pour installer ou enlever facilement tous les types de pesées d'acier ou de plomb.

Used to easily install and remove all types of steel and zinc clip-on wheel weights.

**CROCHET DE REMPLACEMENT POUR MARTEAU**

WHEEL WEIGHTING HAMMER REPLACEMENT HOOK

**70T-P110KT-3**

Pour marteau 70T-P110.

Fits hammer 70T-P110.







## TÊTE DE REMPLACEMENT DE PLASTIQUE POUR MARTEAU 70T-P110

PLASTIC REPLACEMENT HEAD FOR 70T-P110  
70T-P111H

Pour marteau 70T-P110.  
Fits hammer 70T-P110.



## PINCE-MARTEAU À TÊTE SOUPLE

SOFT HEAD WHEEL WEIGHT HAMMER  
70T-P3B

La tête souple protège les roues contre les coups qui pourraient endommager le fini.

Protects valuable wheels from damage.



## TÊTE DE REMPLACEMENT POUR MARTEAU 70T-P3B

REPLACEMENT HEAD FOR 70T-P3B  
70T-P3H



## PINCE POUR INSTALLER ET ENLEVER UNE PESÉE COLLÉE 1/4 OZ-1/2 OZ

PLIERS TO INSTALL AND REMOVE STICK-ON W.W. 1/4 OZ - 1/2 OZ  
70T-PL4000

Pince professionnelle pour l'installation et le retrait d'une masse d'équilibrage adhésive.

Professional plier for installation and removal of adhesive wheel weights.



## PINCE-MARTEAU POUR CAMION

WHEEL WEIGHT PLIERS FOR TRUCK  
70T-PT7

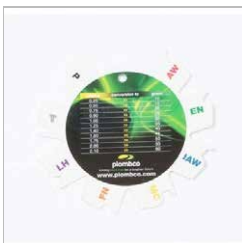

## JAUGE D'IDENTIFICATION POUR PESÉE DE ROUE

WHEEL WEIGHT RIM GAUGE  
70T-RG

Jauge d'identification pour pesée de roue.  
Wheel weight rim gauge.

**GRATTOIR NOIR ROBUSTE POUR PESÉE COLLÉE**

BLACK HD ADHESIVE WHEEL WEIGHT SCRAPER

**70T-W900**

Utilisation avec les pesées de roue collées. Poignée moulée afin de prévenir le glissement de la main lors du décollage des pesées. Fait de plastique résistant.

For use with stick-on wheel weights. Knobbed handle to prevent hand from slipping while removing wheel weights. Made of high impact plastic.

**PINCE-MARTEAU POUR PESÉE DE ROUE ROBUSTE**

WHEEL WEIGHT PLIERS H.D.

**70t-55KL**

Design robuste de qualité commerciale. Poignée gainée pour plus de confort. Plaquée nickel. Composée de vanadium.

Heavy commercial duty design. Coated handles for comfort. Nickel plated vanadium.

**SECTION ÉCONOMIQUE**

ECONOMIC SECTION

**GRATTOIR ROUGE ROBUSTE POUR PESÉE COLLÉE**

RED HD ADHESIVE WHEEL WEIGHT SCRAPER

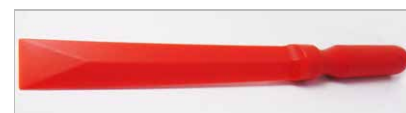
**01DC-SC900C**

Utilisation avec les pesées de roue collées. Poignée moulée afin de prévenir le glissement de la main lors du décollage des pesées. Fait de plastique résistant.

For use with stick-on wheel weights. Knobbed handle to prevent hand from slipping while removing wheel weights. Made of high impact plastic.

**"IMPORTATION" MASSE EN PLOMB "REGULIER"**

"IMPORT" LEAD WHEEL WEIGHT "REGULAR"

**SPÉCIFICATIONS / SPECIFICATIONS**

<b>73-REG 0.25</b>	0.25 oz.	bte/box 50
<b>73-REG 0.50</b>	0.50 oz.	bte/box 50
<b>73-REG 0.75</b>	0.75 oz.	bte/box 50
<b>73-REG 1.00</b>	1.00 oz.	bte/box 50
<b>73-REG 1.25</b>	1.25 oz.	bte/box 50
<b>73-REG 1.50</b>	1.25 oz.	bte/box 50
<b>73-REG 1.75</b>	1.75 oz.	bte/box 50
<b>73-REG 2.00</b>	2.00 oz.	bte/box 25
<b>73-REG 2.25</b>	2.25 oz.	bte/box 25
<b>73-REG 2.50</b>	2.50 oz.	bte/box 25
<b>73-REG 2.75</b>	2.75 oz.	bte/box 25
<b>73-REG 3.00</b>	3.00 oz.	bte/box 25

"Importation" Masse clippée en plomb de style régulière (N) pour jantes en acier.

"Import" Lead clip-on wheel weight regular (N) style for steel rims.



## "IMPORTATION" MASSE EN PLOMB DE STYLE "AW"

"IMPORT" LEAD WHEEL WEIGHT "AW" STYLE

### SPÉCIFICATIONS / SPECIFICATIONS

73A-A 0.25	0.25 oz.	bte/box 50
73A-A 0.50	0.50 oz.	bte/box 50
73A-A 0.75	0.75 oz.	bte/box 50
73A-A 1.00	1.00 oz.	bte/box 50
73A-A 1.25	1.25 oz.	bte/box 50
73A-A 1.50	1.50 oz.	bte/box 50
73A-A 1.75	1.75 oz.	bte/box 25
73A-A 2.00	2.00 oz.	bte/box 25
73A-A 2.25	2.25 oz.	bte/box 25
73A-A 2.50	2.50 oz.	bte/box 25
73A-A 2.75	2.75 oz.	bte/box 25
73A-A 3.00	3.00 oz.	bte/box 25

"Importation" masse clippee en plomb de style "AW" generique (pour plusieurs types de voitures)

"Import" lead clip-on wheel weight "AW" style generic (for multiple car styles)



## "IMPORTATION" MASSE DE PLOMB PLASTIFIEE DE STYLE "AWC"

"IMPORT" COATED LEAD WHEEL WEIGHT "AWC" STYLE

### SPÉCIFICATIONS / SPECIFICATIONS

73B-AWC 0.25	0.25 oz.	bte/box 25
73B-AWC 0.50	0.50 oz.	bte/box 25
73B-AWC 0.75	0.75 oz.	bte/box 25
73B-AWC 1.00	1.00 oz.	bte/box 25
73B-AWC 1.25	1.25 oz.	bte/box 25
73B-AWC 1.50	1.50 oz.	bte/box 25
73B-AWC 1.75	1.75 oz.	bte/box 25
73B-AWC 2.00	2.00 oz.	bte/box 25
73B-AWC 2.25	2.25 oz.	bte/box 25
73B-AWC 2.50	2.50 oz.	bte/box 25
73B-AWC 2.75	2.75 oz.	bte/box 25
73B-AWC 3.00	3.00 oz.	bte/box 25

"Importation" Masse clippée de plomb plastifiée de style "AWC". Format 0.25 oz générique (pour plusieurs types de voitures)

"Import" Coated lead clip-on wheel weight "AWC" style size 0.25 oz generic (for multiple car styles).

**"IMPORTATION" MASSE EN PLOMB PLASTIFIEE DE STYLE "FNC"**

"IMPORT" COATED LEAD WHEEL WEIGHT "FNC" STYLE

**SPÉCIFICATIONS / SPECIFICATIONS**

<b>73B-FNC .05GR</b>	05 g	bte/box 25
<b>73B-FNC .10GR</b>	10 g	bte/box 25
<b>73B-FNC .15GR</b>	15 g	bte/box 25
<b>73B-FNC .20GR</b>	20 g	bte/box 25
<b>73B-FNC .25GR</b>	25 g	bte/box 25
<b>73B-FNC .30GR</b>	30 g	bte/box 25
<b>73B-FNC .35GR</b>	35 g	bte/box 25
<b>73B-FNC .40GR</b>	40 g	bte/box 25
<b>73B-FNC .45GR</b>	45 g	bte/box 25
<b>73B-FNC .50GR</b>	50 g	bte/box 25
<b>73B-FNC .55GR</b>	55 g	bte/box 25
<b>73B-FNC .60GR</b>	60 g	bte/box 25

"Importation" Masse clippée en plomb plastifiée de style "FNC" pour voitures japonaises

"Import" Coated lead clip-on wheel weight "FNC" style for japanese cars

**"IMPORTATION" MASSE EN PLOMB PLASTIFIEE DE STYLE "IAWC"**

"IMPORT" COATED LEAD WHEEL WEIGHT "IAWC" STYLE

**SPÉCIFICATIONS / SPECIFICATIONS**

<b>73B-IAWC .05GR</b>	05 g	bte/box 25
<b>73B-IAWC .10GR</b>	10 g	bte/box 25
<b>73B-IAWC .15GR</b>	15 g	bte/box 25
<b>73B-IAWC .20GR</b>	20 g	bte/box 25
<b>73B-IAWC .25GR</b>	25 g	bte/box 25
<b>73B-IAWC .30GR</b>	30 g	bte/box 25
<b>73B-IAWC .35GR</b>	35 g	bte/box 25
<b>73B-IAWC .40GR</b>	40 g	bte/box 25
<b>73B-IAWC .45GR</b>	45 g	bte/box 25
<b>73B-IAWC .50GR</b>	50 g	bte/box 25
<b>73B-IAWC .55GR</b>	55 g	bte/box 25
<b>73B-IAWC .60GR</b>	60 g	bte/box 25

"Importation" Masse clippée en plomb plastifiée de style "IAWC" pour voitures européennes et certaines asiatiques

"Import" Coated lead clip-on wheel weight "IAWC" style for european and some asian cars



## "IMPORTATION" MASSE EN PLOMB PLASTIFIEE DE STYLE "MCC"

"IMPORT" COATED LEAD WHEEL WEIGHT "MCC" STYLE

### SPÉCIFICATIONS / SPECIFICATIONS

73B-MCC 0.25	0.25 oz.	bte/box 25
73B-MCC 0.50	0.50 oz.	bte/box 25
73B-MCC 0.75	0.75 oz.	bte/box 25
73B-MCC 1.00	1.00 oz.	bte/box 25
73B-MCC 1.25	1.25 oz.	bte/box 25
73B-MCC 1.50	1.50 oz.	bte/box 25
73B-MCC 1.75	1.75 oz.	bte/box 25
73B-MCC 2.00	2.00 oz.	bte/box 25
73B-MCC 2.25	2.25 oz.	bte/box 25
73B-MCC 2.50	2.50 oz.	bte/box 25
73B-MCC 2.75	2.75 oz.	bte/box 25
73B-MCC 3.00	3.00 oz.	bte/box 25

"Importation" Masse clippée en plomb plastifiée de style "MCC" pour voitures nord-américaines

"Import" Coated lead clip-on wheel weight "MCC" style for north american cars



## "IMPORTATION" MASSE EN PLOMB PLASTIFIEE DE STYLE "TCC"

"IMPORT" COATED LEAD WHEEL WEIGHT "TCC" STYLE

### SPÉCIFICATIONS / SPECIFICATIONS

73B-TCC 0.25	0.25 oz.	bte/box 25
73B-TCC 0.50	0.50 oz.	bte/box 25
73B-TCC 0.75	0.75 oz.	bte/box 25
73B-TCC 1.00	1.00 oz.	bte/box 25
73B-TCC 1.25	1.25 oz.	bte/box 25
73B-TCC 1.50	1.50 oz.	bte/box 25
73B-TCC 1.75	1.75 oz.	bte/box 25
73B-TCC 2.00	2.00 oz.	bte/box 25
73B-TCC 2.25	2.25 oz.	bte/box 25
73B-TCC 2.50	2.50 oz.	bte/box 25
73B-TCC 2.75	2.75 oz.	bte/box 25
73B-TCC 3.00	3.00 oz.	bte/box 25

"Importation" Masse clippée en plomb plastifiée de style "TCC" pour camionnettes avec jantes en acier

"Import" Coated lead clip-on wheel weight "TCC" style for light trucks with steel rims



# "IMPORTATION" PESÉE DE ROUE POUR CAMION LOURD

"IMPORT" HEAVY TRUCK WHEEL WEIGHT

## SPÉCIFICATIONS / SPECIFICATIONS

73C-EC 01	1.00 oz.	bte/box 25
73C-EC 02	2.00 oz.	bte/box 25
73C-EC 03	3.00 oz.	bte/box 25
73C-EC 04	4.00 oz.	bte/box 20
73C-EC 06	6.00 oz.	bte/box 10
73C-EC 07	7.00 oz.	bte/box 10
73C-EC 08	8.00 oz.	bte/box 10
73C-EC 10	10.00 oz.	bte/box 5
73C-EC 12	12.00 oz.	bte/box 5
73C-EC 14	14.00 oz.	bte/box 5
73C-EC 16	16.00 oz.	bte/box 5



Masse clippée en plomb de style "17" pour les camions lourds à jantes d'acier.

Lead clip-on wheel weight "17" style for heavy trucks with steel rims.

MAGAZINE D'AFFAIRES DE L'INDUSTRIE CANADIENNE DU PNEU

# Pneumag

PPF 4000-14005  
VOLUME 16 / NUMÉRO 2 / Autosphere.ca  
MAI 2019 / 5,95\$

LES ÉQUIPEMENTS QUÉ-MONT

## EN PLEINE CROISSANCE

Francine Warren, épouse du fondateur, et Dominic Labelle, président

ACTUALITÉ  
Les pneus pour voitures électriques  
8

VISION DE L'INDUSTRIE  
Réal Dubois, Distribution Réal Dubois  
10

ATELIER DU MOIS  
Pneus New Richmond  
12

DOSSIER SOUS L'AUTO

**BIEN**

**MEILLEUR**

**SUPÉRIEUR**

**ValueLine Acier**  
**Séries 300**

Larg. 3/4 po / Long. 7 3/4 po / Haut. 5/32 po  
Design mince pour utilisation quotidienne  
Segments de 0.25 oz  
Ruban blanc standard  
48 bandes/boîte

**GRIS-ARGENTÉ**



ADHÉSIF 48-BANDES DE  
12 SEGMENTS/BTE  
Standard 71S-VL312FE-48

**Séries 400**

Larg. 3/4 po / Long. 7 7/8 po / Haut. 5/32 po  
Design mince pour utilisation quotidienne  
Segments de 0.50 oz  
Noir  
Ruban blanc standard  
28 bandes/boîte

**NOIR**



ADHÉSIF 28-BANDES DE  
8 SEGMENTS/BTE  
Standard 71S-VL408FEB-28

**OPTIONS DE**

**MASSES  
D'ÉQUILIBRAGE**

**ADHÉSIVES**



**VISITER**  
**PLOMBCO.COM**

**POUR VOIR NOS  
KITS DE MASSES  
D'ÉQUILIBRAGE**

**StickPro® Acier**  
**Séries 300**

Larg. 3/4 po / Long. 6 po / Haut. 5/32 po  
Design mince pour utilisation quotidienne  
Segments de 0.25 oz  
Gris argenté ou Noir  
Ruban adhésif blanc standard ou CW gris

**GRIS-ARGENTÉ**



ADHÉSIF 52-BANDES DE  
12 SEGMENTS/BTE  
CW 70S-200624CW

**NOIR FINI MAT**



ADHÉSIF 30-BANDES DE  
12 SEGMENTS/BTE  
CW 70S-30230B

**Séries 400**

Larg. 3/4 po / Long. 6 po / Haut. 9/32 po  
Pour utilisation quotidienne  
Segments de 0.50 oz  
Gris argenté  
Ruban mousse blanc standard ou  
CW adhésif gris

**GRIS-ARGENTÉ**



ADHÉSIF 52-BANDES DE  
12 SEGMENTS/BTE  
CW 70S-300360CW

**Séries 500**

Larg. 3/4 po / Long. 6 po / Haut. 1/4 po  
Segments de 1.00 oz  
Gris argenté  
Ruban CW gris

**GRIS-ARGENTÉ**



ADHÉSIF 15-BANDES DE  
6 SEGMENTS/BTE  
CW 70S-300512CW

**Séries 600**

Larg. 1 1/4 po / Long. 6 po / Haut. 5/16 po  
Segments de 2.00 oz  
Gris argenté  
Ruban CW gris

**GRIS-ARGENTÉ**



ADHÉSIF 15-BANDES DE  
6 SEGMENTS/BTE  
CW 70S-300612CW

**StickPro® Acier**  
**Séries 300**

Larg. 3/4 po / Long. 7 1/4 po / Haut. 5/32 po  
Design mince pour utilisation quotidienne  
Segments de 0.25 oz  
Blanc standard ou ruban CW gris  
30 à 52 bandes/boîte ou rouleaux 20 lbs



ADHÉSIF 52-BANDES DE 30-BANDES DE  
12 SEGMENTS/BTE 12 SEGMENTS/BTE  
Standard 71S-312FE-52SSS 71S-312FE-30CW  
CW 71S-312FE-52CW 71S-312FE-30CW

**Séries 400**

Larg. 3/4 po / Long. 7 1/4 po / Haut. 3/16 po  
Pour utilisation quotidienne  
Segments de 0.50 oz  
Blanc standard ou ruban CW gris  
28 bandes/boîte ou rouleaux 20 lbs



ADHÉSIF 28-BANDES DE  
12 SEGMENTS/BTE  
Standard 71S-409FE-28  
CW 71S-408FE-28CW

**Séries 500**

Larg. 1 1/4 po / Long. 6 po / Haut. 5/32 po  
Segments de 1.00 oz  
Ruban CW gris



ADHÉSIF 15-BANDES DE  
6 SEGMENTS/BTE  
CW 71S-506FE-15CW



**GOOD**

**BETTER**

**BEST**

**ValueLine Steel  
300 Series**

Width 3/4 in | Length 7<sup>3/4</sup> in | Height 5/32 in  
Low-Profile for everyday application  
0.25 oz segments  
Standard White Foam Tape  
48 Strips per box

**SILVER-GRAY**



ADHESIVE 48-STRIPS/BOX  
12 SEG/STRIP  
Standard 71S-VL312FE-48

**400 Series**

Width 3/4 in | Length 7<sup>7/8</sup> in | Height 5/32 in  
Low-Profile for everyday application  
0.50 oz segments  
Black  
Standard White Foam Tape  
28 Strips per box

**BLACK**



ADHESIVE 28-STRIPS/BOX  
8 SEG/STRIP  
Standard 71S-VL408FEB-28

**ADHESIVE**

**WEIGHT**

**OPTIONS**



VISIT  
**PLOMBCO.COM**

TO VIEW THE  
ADHESIVE WHEEL  
KITS AVAILABLE

**StickPro® Lead  
300 Series**

Width 3/4 in | Length 6 in | Height 5/32 in  
Low-Profile for everyday application  
0.25 oz segments  
Silver-Gray or Black  
Standard White or CW Gray Tape

**SILVER-GRAY**



ADHESIVE 52-STRIPS/BOX  
12 SEG/STRIP  
CW 70S-200624CW

**BLACK MATTE FINISH**



ADHESIVE 30-STRIPS/BOX  
12 SEG/STRIP  
CW 70S-30230B

**400 Series**

Width 3/4 in | Length 6 in | Height 9/32 in  
For everyday application  
0.50 oz segments  
Silver-Gray  
Standard White or CW Gray Tape

**SILVER-GRAY**



ADHESIVE 30-STRIPS/BOX  
12 SEG/STRIP  
CW 70S-300360CW

**500 Series**

Width 3/4 in | Length 6 in | Height 1/4 in  
1.00 oz segments  
Silver-Gray  
CW gray tape

**SILVER-GRAY**



ADHESIVE 15-STRIPS/BOX  
6 SEG/STRIP  
CW 70S-300512CW

**600 Series**

Width 1 1/4 in | Length 6 in | Height 5/16 in  
2.00 oz segments  
Silver-Gray  
CW gray tape

**SILVER-GRAY**



ADHESIVE 15-STRIPS/BOX  
6 SEG/STRIP  
CW 70S-300612CW

**StickPro® Steel  
300 Series**

Width 3/4 in | Length 7<sup>1/4</sup> in | Height 5/32 in  
Low-Profile for everyday application  
0.25 oz segments  
Standard White or CW Gray Tape  
30 or 52 Strips per box or 20 pound rolls



ADHESIVE 52-STRIPS/BOX  
12 SEG/STRIP 30-STRIPS/BOX  
12 SEG/STRIP  
Standard 71S-312FE-52SSS  
CW 71S-312FE-52CW 71S-312FE-30CW

**400 Series**

Width 3/4 in | Length 7<sup>1/4</sup> in | Height 3/16 in  
Everyday application  
0.50 oz segments  
Standard White or CW Gray Tape  
28 or 48 Strips per box or 20 pound rolls



ADHESIVE 28-STRIPS/BOX  
8 SEG/STRIP  
Standard 71S-409FE-28  
CW 71S-408FE-28CW

**500 Series**

Width 1 1/4 in | Length 6 in | Height 5/32 in  
1.00 oz segments  
CW gray tape



ADHESIVE 15-STRIPS/BOX  
6 SEG/STRIP  
CW 71S-506FE-15CW



PESÉES & ACCESSOIRES D'ÉQUILIBRAGE  
WHEEL WEIGHTS & BALANCING ACCESSORIES



# APPLICATION CHART



PESÉES & ACCESSOIRES D'ÉQUILIBRAGE  
WHEEL WEIGHTS & BALANCING ACCESSORIES

LIGHT TRUCK				LIGHT TRUCK				TRUCKS				OFF-ROAD						
	TIRE SIZE	1/2 TON	1 TON+		TIRE SIZE	1/2 TON	1 TON+		TIRE SIZE	1/2 TON	1 TON+		TIRE SIZE	1/2 TON	1 TON+			
14"	215/75R14	3	4	15"	195/65R16	3	4	16.5"	225/80R17.5	8	8	18"	225/80R17.5	8	8			
	205/70R14	3	4		215/65R16	3	4		215/75R17.5	6	6		205/75R17.5	6	6	255/70R18	3	5
	215/70R14	3	4		225/65R16	3	4		225/75R17.5	6	6		265/70R18	3	5	275/70R18	4	6
15"	700R15		4	750R15		6	4	245/65R16	3	4	245/75R17.5	6	6	275/65R18	4	6		
	8.25R15		6	8.25R15		6	4	305/65R16	3	4	245/70R17.5	6	6	285/65R18	4	6		
	9R15		8	9R15		8	4	345/65R16	5	6	195/70R17.5	6	6	325/65R18	4	6		
	10R15		8	10R15		8	4	375/65R16	5	6	215/70R17.5	6	6	355/65R18	4	6		
	215/80R15	3	4	215/80R15	3	4	4	215/60R16	3	4	235/70R17.5	6	6	395/65R18	6	8		
	195/75R15	3	4	195/75R15	3	4	4	225/60R16	3	4	195/60R17.5	6	6	245/60R18	3	4		
	205/75R15	3	4	205/75R15	3	4	4	235/60R16	3	4	205/60R17.5	6	6	255/60R18	3	5		
	225/75R15	4	4	225/75R15	4	4	4	285/60R16	3	4	225/60R17.5	6	6	265/60R18	3	5		
	235/75R15	4	4	235/75R15	4	4	4	255/55R16	3	4	275/60R18	4	6	275/60R18	4	6		
	245/75R15	3	4	245/75R15	3	4	4	315/55R16	3	4	7.50R18	8	8	285/60R18	4	6		
	255/75R15	3	4	255/75R15	3	4	4	345/55R16	3	5	275/65R18	4	6	325/60R18	4	6		
	265/75R15	3	4	265/75R15	3	4	4	355/55R16	3	5	285/65R18	4	6	375/60R18	6	8		
	235/70R15	3	4	235/70R15	3	4	4	375/55R16	4	6	285/65R18	4	6	395/60R18	6	8		
	245/70R15	3	4	245/70R15	3	4	4	245/50R16	3	4	325/65R18	4	6	255/55R18	3	4		
	255/70R15	3	4	255/70R15	3	4	4	8R16.5	5	5	355/65R18	4	6	275/55R18	3	4		
	265/70R15	4	4	265/70R15	4	4	4	9.50R16.5	6	6	395/65R18	6	8	285/50R18	3	4		
285/70R15	4	4	285/70R15	4	4	4	10R16.5	6	6	245/60R18	3	4	375/50R18	4	6			
315/70R15	4	5	315/70R15	4	5	4	12R16.5	8	8	255/60R18	3	5	395/50R18	6	8			
245/65R15	3	4	245/65R15	3	4	4	235/80R17	6	6	285/60R18	4	6	255/55R18	3	4			
225/60R15	3	4	225/60R15	3	4	4	235/75R17	6	6	325/60R18	4	6	275/55R18	3	4			
325/60R15	4	5	325/60R15	4	5	4	245/75R17	6	6	375/60R18	6	8	285/55R18	3	4			
15.5"	185/70R15.5	3	4	15.5"	185/70R15.5	3	4	255/75R17	6	6	285/60R18	4	6	285/50R18	3	4		
16"	6.50R16		4	6.50R16		4	4	285/75R17	6	8	325/60R18	4	6	375/50R18	4	6		
	7.50R16		4	7.50R16		4	4	245/70R17	4	6	375/60R18	6	8	255/55R18	3	4		
	8.25R16		6	8.25R16		6	4	255/70R17	4	6	395/60R18	6	8	275/55R18	3	4		
	11R16		8	11R16		8	4	265/70R17	6	6	255/55R18	3	4	285/55R18	3	4		
	215/85R16	3	4	215/85R16	3	4	4	275/70R17	6	6	285/50R18	3	4	375/50R18	4	6		
	225/85R16	3	4	225/85R16	3	4	4	285/70R17	6	6	255/55R19	3	4	255/50R19	3	4		
	235/85R16	3	4	235/85R16	3	4	4	305/70R17	6	8	275/45R19	3	4	275/45R19	3	4		
	245/85R16	3	4	245/85R16	3	4	4	315/70R17	6	8	285/45R19	3	4	325/75R20	6	8		
	255/85R16	4	5	255/85R16	4	5	4	355/70R17	6	8	325/60R18	4	6	275/65R20	4	6		
	265/85R16	4	5	265/85R16	4	5	4	225/65R17	3	4	375/60R18	6	8	275/60R20	4	6		
	275/85R16	4	5	275/85R16	4	5	4	235/65R17	3	4	325/60R20	4	6	325/60R20	4	6		
	205/80R16	3	4	205/80R16	3	4	4	245/65R17	3	4	355/60R20	5	6	325/60R20	4	6		
	325/80R16	4	6	325/80R16	4	6	4	255/65R17	3	5	275/55R20	3	4	285/55R20	3	4		
	175/75R16	3	4	175/75R16	3	4	4	265/65R17	4	6	255/50R20	3	4	285/50R20	3	4		
	195/75R16	3	4	195/75R16	3	4	4	305/65R17	4	6	305/50R20	4	6	305/50R20	4	6		
	225/75R16	3	4	225/75R16	3	4	4	375/65R17	6	8	325/50R20	4	6	355/50R20	4	6		
235/75R16	3	4	235/75R16	3	4	4	225/60R17	3	4	325/50R20	4	6	325/45R20	4	6			
245/75R16	3	4	245/75R16	3	4	4	235/60R17	3	4	275/40R20	4	6	275/40R20	4	6			
265/75R16	4	6	265/75R16	4	6	4	255/60R17	4	6	315/35R20	4	6	315/35R20	4	6			
285/75R16	4	6	285/75R16	4	6	4	275/60R17	4	6	325/55R22	5	6	325/55R22	5	6			
295/75R16	4	6	295/75R16	4	6	4	285/60R17	4	6	335/55R22	5	6	325/50R22	4	6			
315/75R16	4	6	315/75R16	4	6	4	225/60R17	3	4	325/50R22	4	6	305/45R22	4	6			
215/70R16	3	4	215/70R16	3	4	4	255/55R17	3	4	305/45R22	4	6	305/40R22	4	6			
225/70R16	3	4	225/70R16	3	4	4	275/55R17	3	5	285/35R22	3	5	325/45R24	4	6			
235/70R16	3	4	235/70R16	3	4	4	345/55R17	3	5									
245/70R16	3	4	245/70R16	3	4	4	255/50R17	3	4									
255/70R16	3	4	255/70R16	3	4	4	8R17.5	5	5									
265/70R16	3	4	265/70R16	3	4	4	8.5R17.5	6	6									
275/70R16	3	4	275/70R16	3	4	4	9R17.5	6	6									
305/70R16	3	4	305/70R16	3	4	4	9.5R17.5	8	8									
315/70R16	4	6	315/70R16	4	6	4	10R17.5	8	8									
355/70R16	5	6	355/70R16	5	6	4	11R17.5	8	8									
395/70R16	5	6	395/70R16	5	6	4	225/90R17.5	8	8									
							205/80R17.5	8	8									

To achieve maximum results, it is important to use the proper package size for each tire. The amount of Counteract required per tire is based on one ounce per thirteen pounds of tire and rim combination. If you are using our throw in bags, open and discard outside bag only, and throw clear inner bag directly into the tire. It is imperative that none of the contents of the bag end up on the bead seating area of the tire and rim. In order to reduce the possibility of valve leaks, the use of Counteract's Vortex Valve Core, and Counteract Valve Cap is recommended. The core and cap are included in every bag of Counteract. Counteract is IPMS safe and compatible. Always wear safety glasses when installing CSB. Counteract disclaims any responsibility for air loss or tire damage due to improper installation or air check.

**JUST THROW IT IN!**



**MED-HEAVY DUTY TRUCK**

	TIRE SIZE		Single	Dually		TIRE SIZE		Single	Dually	
19.5"	8R19.5		10	10	24"	385/65R22.5		14	16	
	9R19.5		10	10		425/65R22.5		16	16	
	18R19.5		16	16		445/65R22.5		20		
	280/75R19.5		12	12		285/60R22.5		12	14	
	285/75R19.5		12	12		295/60R22.5		12	14	
	225/70R19.5		10	10		305/60R22.5		12	14	
	245/70R19.5		10	10		315/60R22.5		12	14	
	265/70R19.5		12	12		385/55R22.5		12		
	275/70R19.5		12	12		455/55R22.5		16		
	285/70R19.5		12	12		275/50R22.5		10	12	
	305/70R19.5		14	14		445/50R22.5		20		
	385/65R19.5		14	14		11.00R24		14		
	445/65R19.5		16	16		12.00R24		14		
	20"	7.50R20		8		10	14.00R24		16	
8.25R20			8	10	445/70R24		16			
9.00R20			10	12	495/70R24		16			
10.00R20			10	12	24.5"	11R24.5		12	14	
11.00R20			12	14		12R24.5		16	16	
12.00R20			12	14		285/75R24.5		12	14	
12.5R20			12	14		305/75R24.5		12	14	
13/80R20			12	14		315/75R24.5		12	14	
14/80R20			12	14		275/80R24.5		12	14	
14.00R20			16	16		295/80R24.5		12	14	
365/80R20			16	16						
395/80R20			16	16						
20.5"		525/65R20.5		20						
		615/65R20.5		20						
22"	10.00R22		12							
	11.00R22		12							
22.5"	9R22.5		10	12						
	10R22.5		10	12						
	11R22.5		12	14						
	12R22.5		12	14						
	13R22.5		12							
	15R22.5		16							
	16R22.5		16							
	16.5R22.5		16							
	18R22.5		20							
	235/80R22.5		8	10						
	255/80R22.5		10	12						
	275/80R22.5		12	14						
	295/80R22.5		14	16						
	315/80R22.5		16							
	365/80R22.5		16							
	245/75R22.5		10	12						
	265/75R22.5		12	14						
	285/75R22.5		12	14						
	295/75R22.5		12	14						
	315/75R22.5		14	16						
	345/75R22.5		14	16						
	350/75R22.5		14	16						
	235/70R22.5		8	10						
	255/70R22.5		10	12						
	11/70R22.5		10	12						
	265/70R22.5		10	12						
	275/70R22.5		10	12						
	305/70R22.5		10	12						
	315/70R22.5		10	12						
	365/70R22.5		14	16						
	365/65R22.5		14	16						

- 3** 3oz      **10** 10oz
- 4** 4oz      **12** 12oz
- 5** 5oz      **14** 14oz
- 6** 6oz      **16** 16oz
- 8** 8oz      **20** 20oz

**How much Counteract for your tire?**

Visit [howmuchcounteract.com](http://howmuchcounteract.com) or download our app

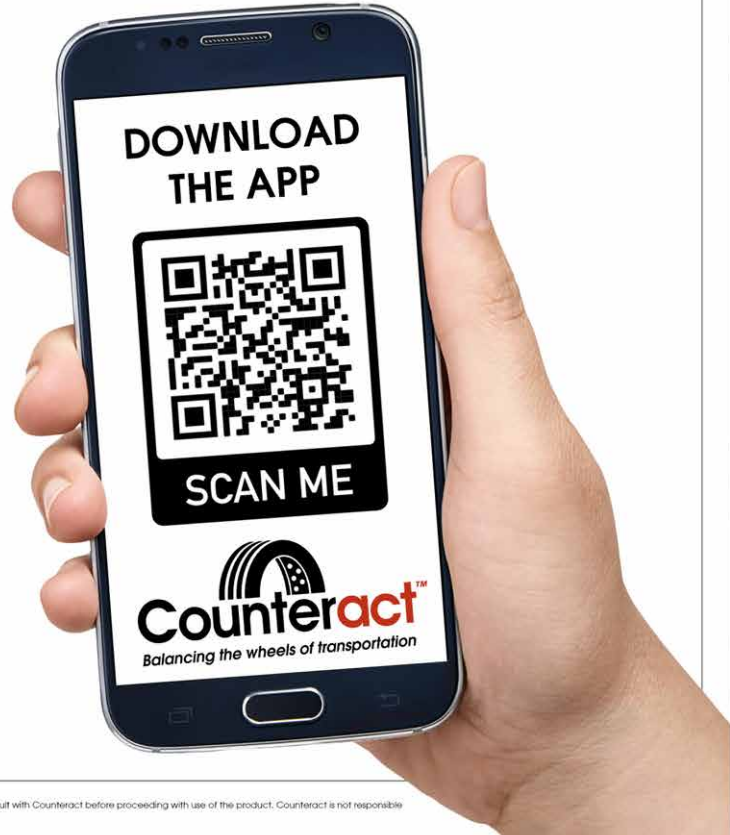

All recommendations are for stock applications. If any vehicle modifications have been performed please consult with Counteract before proceeding with use of the product. Counteract is not responsible for performance after a vehicle has been altered from its OEM state.

**PESÉES & ACCESSOIRES D'ÉQUILIBRAGE  
WHEEL WEIGHTS & BALANCING ACCESSORIES**





**FLEXX**  
MORE MILES. LESS FUEL

## LIGHT TRUCK MUDDER APPLICATION CHART

Tire Size	Wheel Size	Size
33 x10.50	15	4 oz.
33x11.50	15	4 oz.
33x12.50	15	6 oz.
33x14	15	6 oz.
33x14.5	15	6 oz.
33x15.5	15	6 oz.
34x9.5	15	4 oz.
34x12.5	15	6 oz.
35x12.5	15	6 oz.
35x14.5	15	6 oz.
35x15	15	6 oz.
35x16	15	8 oz.
36x14.5	15	6 oz.
36x15.5	15	8 oz.
36x16.5	15	8 oz.
37x12.5	15	6 oz.
38x12.5	15	6 oz.
38.5x11	15	6 oz.
38.5x15.5	15	8 oz.
38.5x16	15	8 oz.
38.5x16.5	15	8 oz.
39x15	15	8 oz.
39.5x18	15	8 oz.
40x17	15	8 oz.
42x15	15	8 oz.
44x18.5	15	10 oz.
44x19.5	15	10 oz.
44x21	15	10 oz.
Q78	15	4 oz.
33x11.50	16	4 oz.
33x12.5	16	6 oz.

Tire Size	Wheel Size	Size
33x13	16	6 oz.
33x13.5	16	6 oz.
34x9	16	4 oz.
34x12.5	16	6 oz.
35x12.50	16	6 oz.
35x14.50	16	6 oz.
36x13	16	6 oz.
36x14	16	6 oz.
36x14.50	16	6 oz.
38x15.50	16	8 oz.
38.5x11.00	16	6 oz.
38.5x14.5	16	8 oz.
39.5x15	16	8 oz.
40x14.5	16	8 oz.
42x15	16	8 oz.
44x21	16	10 oz.
255/85	16	4 oz.
325/80	16.5	6 oz.
33x12.50	16.5	6 oz.
33x14.00	16.5	6 oz.
33x15.50	16.5	6 oz.
34x9.50	16.5	4 oz.
35x12.5	16.5	6 oz.
35x14.50	16.5	6 oz.
35x15	16.5	6 oz.
35x16	16.5	8 oz.
36x12.50	16.5	6 oz.
36x14.50	16.5	6 oz.
37x12.50	16.5	6 oz.
38x12.50	16.5	6 oz.
38x15.50	16.5	8 oz.

Tire Size	Wheel Size	Size
38.5x15	16.5	8 oz.
38.5x16	16.5	8 oz.
39.5x15	16.5	8 oz.
39.5x18	16.5	8 oz.
42x15	16.5	8 oz.
44x18.5	16.5	10 oz.
44x19.5	16.5	10 oz.
49x21	16.5	12 oz.
33x12.5	17	6 oz.
35x12.5	17	6 oz.
37x12.50	17	6 oz.
38x15.50	17	8 oz.
38.5x14.50	17	8 oz.
39.5x15	17	8 oz.
42x15	17	8 oz.
44x21	17	10 oz.
33x12.50	18	6 oz.
35x12.50	18	6 oz.
37x13.5	18	6 oz.
38x15.50	18	8 oz.
38.5x14.50	18	8 oz.
33x12.50	20	6 oz.
35x12.50	20	6 oz.
38.5x14.50	20	8 oz.
39.5x15	20	8 oz.
44x21	20	10 oz.
38x15.50	20	8 oz.
39.5x15	20	8 oz.
35x12.50	22	6 oz.



**FLEXX**  
MORE MILES. LESS FUEL

## TRUCK TIRES

Tire Size		Wheel Position	
		Single	Dual
7.50	R18	E-4 oz.	D-6 oz.
8.00	R19.5	D-6 oz.	C-8 oz.
9.00	R19.5	D-6 oz.	C-8 oz.
18.00	R19.5	W-16 oz.	
225/70	R19.5	D-6 oz.	C-8 oz.
245/70	R19.5	D-6 oz.	C-8 oz.
265/70	R19.5	D-6 oz.	C-8 oz.
275/70	R19.5	C-8 oz.	B-10 oz.
285/70	R19.5	C-8 oz.	B-10 oz.
295/70	R19.5	C-8 oz.	B-10 oz.
305/70	R19.5	B-10 oz.	A-12oz.
280/75	R19.5	C-8 oz.	B-10 oz.
445/65	R19.5	W-16 oz.	
525/65	R20.5	B+C+C=26 oz.	
615/65	R20.5	A+A+B = 34 oz.	
7.50	R20	C-8 oz.	B-10 oz.
8.25	R20	C-8 oz.	B-10 oz.
9.00	R20	B-10 oz.	A-12oz.
10.00	R20	B-10 oz.	A-12oz.
11.00	R20	A-12oz.	B+E = 14 oz.
12.00	R20	A-12oz.	B+E = 14 oz.
12.50	R20	A-12oz.	B+E = 14 oz.
13/80	R20	A-12oz.	B+E = 14 oz.
14/80	R20	B+E = 14 oz.	W-16 oz.
14.00	R20	W-16 oz.	
16.00	R20	B+B = 20 oz.	
10.00	R22	B-10 oz.	A-12 oz.
11.00	R22	A-12oz.	B+E = 14 oz.
9.00	R22.5	C-8 oz.	B-10 oz.
10.00	R22.5	B-10 oz.	A-12 oz.
11.00	R22.5	B-10 oz.	A-12 oz.
12.00	R22.5	A-12 oz.	B+E = 14 oz.
275/50	R22.5	B-10 oz.	A-12 oz.

Tire Size		Wheel Position	
		Single	Dual
235/70	R22.5	D-6 oz.	C-8 oz.
255/70	R22.5	C-8 oz.	B-10 oz.
11/70	R22.5	B-10 oz.	A-12 oz.
265/70	R22.5	C-8 oz.	B-10 oz.
295/60	R22.5	B-10 oz.	A-12 oz.
275/70	R22.5	B-10 oz.	A-12 oz.
305/70	R22.5	B-10 oz.	A-12 oz.
365/70	R22.5	B+E = 14 oz.	
315/70	R22.5	B-10 oz.	A-12 oz.
245/75	R22.5	C-8 oz.	B-10 oz.
265/75	R22.5	C-8 oz.	B-10 oz.
285/75	R22.5	B-10 oz.	A-12 oz.
295/75	R22.5	B-10 oz.	A-12 oz.
315/75	R22.5	A-12 oz.	B+E = 14 oz.
345/75	R22.5	A-12 oz.	
350/75	R22.5	B+E = 14 oz.	
235/80	R22.5	D-6 oz.	C-8 oz.
255/80	R22.5	C-8 oz.	B-10 oz.
275/80	R22.5	B-10 oz.	A-12 oz.
295/80	R22.5	A-12 oz.	B+E = 14 oz.
305/85	R22.5	A-12 oz.	B+E = 14 oz.
315/80	R22.5	A-12 oz.	B+E = 14 oz.
365/80	R22.5	B+E = 14 oz.	
445/50	R22.5	W-16 oz.	
455/50	R22.5	W-16 oz.	
385/65	R22.5	A-12 oz. hwy	W-16 oz. flotation
425/65	R22.5	W-16 oz.	
435/45	R22.5	B+E = 14 oz.	
445/55	R22.5	W-16 oz.	
445/65	R22.5	W-16 oz.	
495/45	R22.5	W-16 oz.	
15.00	R22.5	A-12 oz. hwy	W-16 oz. flotation
16.50	R22.5	W-16 oz.	



**FLEXX**  
MORE MILES. LESS FUEL

## COMMERCIAL LIGHT TRUCK TIRES

The following tire sizes apply only to light truck tires (must be LT rated) for commercial vehicles with duall wheel positions and a 10,000 GVW rating (Class 3) or higher.

For light truck tires available in a heavy duty ply/load rating (10+), use the next FLEXX package size up (additional 2 oz). Example: A 215/75 R 17.5 light truck tire requires an E package (4 oz.) for normal application. For heavy duty rated tires a D package (6 oz.) is recommended.

Tire Size		Wheel Position	
		Single	Dual
195/70	R15	F-3 oz.	F-3 oz.
195/65	R16	F-3 oz.	F-3 oz.
305/70	R16	D-6 oz.	D-6 oz.
225/75	R16	F-3 oz.	F-3 oz.
245/75	R16	E-4 oz.	E-4 oz.
265/75	R16	E-4 oz.	E-4 oz.
285/75	R16	D-6 oz.	D-6 oz.
295/75	R16	D-6 oz.	D-6 oz.
315/75	R16	C-8 oz.	C-8 oz.
215/85	R16	F-3 oz.	F-3 oz.
225/85	R16	E-4 oz.	E-4 oz.
235/85	R16	E-4 oz.	E-4 oz.
245/85	R16	E-4 oz.	E-4 oz.
255/85	R16	D-6 oz.	D-6 oz.
265/85	R16	D-6 oz.	D-6 oz.
305/85	R16	C-8 oz.	C-8 oz.
7.50	R16	F-3 oz.	F-3 oz.
8.25	R16	E-4 oz.	E-4 oz.
11.00	R16	C-8 oz.	C-8 oz.
245/75	R17	E-4 oz.	E-4 oz.
265/70	R17	E-4 oz.	E-4 oz.
235/80	R17	E-4 oz.	E-4 oz.
315/70	R17	D-6 oz.	D-6 oz.

Tire Size		Wheel Position	
		Single	Dual
315/70	R17.5	C-8 oz.	C-8 oz.
195/60	R17.5	F-3 oz.	F-3 oz.
205/60	R17.5	F-3 oz.	F-3 oz.
225/60	R17.5	E-4 oz.	E-4 oz.
8.00	R17.5	E-4 oz.	E-4 oz.
8.50	R17.5	E-4 oz.	E-4 oz.
9.00	R17.5	D-6 oz.	D-6 oz.
10.00	R17.5	C-8 oz.	C-8 oz.
11.00	R17.5	B-10 oz.	B-10 oz.
14.00	R17.5	A-12 oz.	A-12 oz.
195/70	R17.5	F-3 oz.	F-3 oz.
215/70	R17.5	E-4 oz.	E-4 oz.
235/70	R17.5	E-4 oz.	E-4 oz.
205/75	R17.5	E-4 oz.	E-4 oz.
215/75	R17.5	E-4 oz.	D-6 oz. heavy trailer
225/75	R17.5	E-4 oz.	E-4 oz.
235/75	R17.5	D-6 oz.	D-6 oz.
205/80	R17.5	E-4 oz.	E-4 oz.
225/80	R17.5	E-4 oz.	E-4 oz.
225/90	R17.5	D-6 oz.	D-6 oz.
245/70	R18	D-6 oz.	D-6 oz. heavy trailer
275/65	R18	D-6 oz.	D-6 oz.





**FLEXX**  
MORE MILES. LESS FUEL.

## TRUCK TIRES (CONT.)

Tire Size		Wheel Position	
		Single	Dual
18.00	R22.5	W-16 oz.	
11.00	R24	A-12 oz.	B+E = 14 oz.
12.00	R24	B+E = 14 oz.	
14.00	R24	W-16 oz.	
285/75	R24.5	B-10 oz.	A-12 oz.
305/75	R24.5	A-12 oz.	B+E = 14 oz.
315/75	R24.5	A-12 oz.	B+E = 14 oz.
275/80	R24.5	B-10 oz.	A-12 oz.
295/80	R24.5	B-10 oz.	A-12 oz.
11.00	R24.5	B-10 oz.	A-12 oz.
12.00	R24.5	A-12 oz.	B+E = 14 oz.

PESÉES & ACCESSOIRES D'ÉQUILIBRAGE  
WHEEL WEIGHTS & BALANCING ACCESSORIES



\*Your tire size is not on the list? No problem! More tire sizes are available on our website calculator and mobile app.

## LIGHT TRUCK / SUV

R15	Item no.	R16	Item no.	R17	Item no.	R18	Item no.
700R15	LTP100	235/70R16	LTP150	235/60R17	LTP100	275/65R18	LTP200
7.50R15	LTP150	235/60R16	LTP100	245/75R17	LTP150	275/60R18	LTP200
8.25R15	LTP200	245/85R16	LTP150	245/70R17	LTP150	275/55R18	LTP200
9R15	LTP200	245/75R16	LTP150	245/65R17	LTP150	285/65R18	LTP200
10R15	MTP250	245/70R16	LTP150	255/75R17	LTP200	285/60R18	LTP200
205/75R15	LTP100	245/65R16	LTP100	255/70R17	LTP150	285/55R18	LTP200
215/75R15	LTP100	255/85R16	LTP150	255/65R17	LTP150	285/50R18	LTP200
225/75R15	LTP100	255/70R16	LTP150	255/60R17	LTP150	325/65R18	LTP200
225/70R15	LTP100	255/65R16	LTP150	255/55R17	LTP150	325/60R18	LTP200
225/60R15	LTP100	255/55R16	LTP150	255/50R17	LTP150	355/65R18	LTP200
235/75R15	LTP100	265/85R16	LTP150	265/70R17	LTP150		
235/70R15	LTP100	265/75R16	LTP150	265/65R17	LTP150	<b>R19</b>	<b>Item no.</b>
265/70R15	LTP100	265/70R16	LTP150	275/70R17	LTP200	255/55R19	LTP150
315/70R15	LTP100	275/85R16	LTP150	275/65R17	LTP200	255/50R19	LTP150
325/60R15	LTP100	275/70R16	LTP150	275/60R17	LTP200	275/45R19	LTP150
30/9.5R15	LTP100	285/75R16	LTP150	275/55R17	LTP200	285/45R19	LTP150
31/10.50R15	LTP150	295/75R16	LTP150	285/70R17	LTP200		
31/11.50R15	LTP150	305/70R16	LTP150	285/60R17	LTP200	<b>R20</b>	<b>Item no.</b>
31/12.50R15	LTP150	305/65R16	LTP150	305/70R17	LTP200	305/50R20	LTP200
31/14.50R15	LTP200	315/75R16	LTP150	315/70R17	LTP200	315/35R20	LTP200
32/11.50R15	LTP150	315/70R16	LTP150	33/12.50R17	LTP200	325/60R20	LTP200
32/12.50R15	LTP200	345/65R16	LTP150	35/12.50R17	LTP200	355/60R20	LTP200
33/9.50R15	LTP150	31/12.50R16	LTP150	37/12.50R17	MTP250	355/50R20	LTP200
33/10.50R15	LTP150	32/9.50R16	LTP150	37/13.50R17	MTP250	255/50R20	LTP200
33/12.50R15	LTP200	32/12.50R16	LTP200	40/13.50R17	MTP250	275/65R20	LTP200
33/14.50R15	LTP200	33/12.50R16	LTP200			275/60R20	LTP200
33/16.50R15	MTP250	34/12.50R16	LTP200	<b>R17.5</b>	<b>Item no.</b>	275/55R20	LTP200
35/12.50R15	LTP200	33/14.50R16	LTP200	8R17.5	LTP150	275/40R20	LTP200
35/13.50R15	LTP200	35/10.50R16	LTP200	8.5R17.5	LTP200	285/55R20	LTP200
36/12.50R15	LTP200	35/12.50R16	LTP200	9.5R17.5	LTP200	285/50R20	LTP200
36/14.50R15	MTP250	36/12.50R16	LTP200	10R17.5	MTP250	37/12.50R20	MTP250
36/16.50R15	MTP250	36/14.50R16	MTP250	11R17.5	MTP250		
37/12.50R15	LTP200	37/12.50R16	MTP250	195/70R17.5	LTP150	<b>R22</b>	<b>Item no.</b>
38/15.50R15	MTP250	38/15.50R16	MTP250	195/60R17.5	LTP100	285/35R22	LTP200
40/17R15	MTP300			205/80R17.5	LTP150	305/40R22	LTP200
44/18.50R15	MTP400	<b>R16.5</b>	<b>Item no.</b>	205/75R17.5	LTP150	305/45R22	LTP200
185/70R15.5	LTP100	8R16.5	LTP100	205/60R17.5	LTP150	325/50R22	LTP200
		8.75R16.5	LTP100	215/75R17.5	LTP150	335/55R22	LTP200
		9.50R16.5	LTP150	215/70R17.5	LTP150		
<b>R16</b>	<b>Item no.</b>	35/12.50R16.5	LTP200	225/90R17.5	LTP200	<b>R22.5</b>	<b>Item no.</b>
7.50R16	LTP100	35/14.50R16.5	MTP250	225/80R17.5	LTP150	11/70R22.5	MTP300
8.25R16	LTP200	36/16.50R16.5	MTP250	225/75R17.5	LTP150	12R22.5	MTP400
11R16	MTP300	37/12.50R16.5	MTP250	225/60R17.5	LTP150	13R22.5	MTP500
175/75R16	LTP100	38/15.50R16.5	MTP250	235/75R17.5	LTP200	15R22.5	MTP500
195/75R16	LTP100	40/17B16.5	MTP300	235/70R17.5	LTP150	16R22.5	DPP600
195/65R16	LTP100	44/18.50B16.5	MTP400	245/75R17.5	LTP200	16.5R22.5	DPP600
205/80R16	LTP100	33/12.50R16.5	LTP200			18R22.5	DPP700
215/85R16	LTP100	33/14.50R16.5	LTP200	<b>R18</b>	<b>Item no.</b>	235/80R22.5	LTP200
215/70R16	LTP100	33/16.50R16.5	LTP200	35/12.50R18	LTP200	235/75R22.5	LTP200
215/65R16	LTP100			37/12.50R18	MTP250	235/70R22.5	LTP200
215/60R16	LTP100	<b>R17</b>	<b>Item no.</b>	7.50R18	MTP250	245/75R22.5	MTP250
225/85R16	LTP100	225/65R17	LTP100	245/60R18	LTP150	255/80R22.5	MTP250
225/75R16	LTP100	225/60R17	LTP100	255/70R18	LTP150	255/70R22.5	MTP250
225/70R16	LTP100	225/55R17	LTP100	255/60R18	LTP150	265/75R22.5	MTP250
225/65R16	LTP100	235/80R17	LTP150	255/55R18	LTP150	265/70R22.5	MTP250
225/60R16	LTP100	235/75R17	LTP150	265/70R18	LTP200	275/80R22.5	MTP300
235/85R16	LTP150	235/65R17	LTP100	265/60R18	LTP200		
235/75R16	LTP150						



### MEDIUM TRUCK / TBR

R19.5	Item no.	R20	Item no.	R22.5	Item no.	R24	Item no.
8R19.5	LTP200	13/80R20	MTP400	285/60R22.5	MTP250	11.00R24	MTP400
9R19.5	MTP250	14/80R20	MTP500	295/80R22.5	MTP400	12.00R24	MTP500
18R19.5	DPP600	14.00R20	MTP500	295/75R22.5	MTP300	14.00R24	DPP600
225/70R19.5	LTP200	365/80R20	MTP500	295/60R22.5	MTP300	445/70R24	DPP700
245/70R19.5	LTP200	395/80R20	DPP600	305/70R22.5	MTP300	495/70R24	DPP700
265/70R19.5	MTP250			305/60R22.5	MTP300		
275/70R19.5	MTP250	<b>R20.5</b>	<b>Item no.</b>	315/80R22.5	MTP500	<b>R24.5</b>	<b>Item no.</b>
285/75R19.5	MTP300	525/65R20.5	DPP600	315/75R22.5	MTP400	11R24.5	MTP300
285/70R19.5	MTP250	615/65R20.5	DPP600	315/70R22.5	MTP400	12R24.5	MTP400
305/70R19.5	MTP300			315/60R22.5	MTP400	275/80R24.5	MTP300
385/65R19.5	MTP400	<b>R22</b>	<b>Item no.</b>	345/75R22.5	MTP500	285/75R24.5	MTP300
445/65R19.5	DPP600	10.00R22	MTP400	350/75R22.5	MTP500	295/80R24.5	MTP400
		11.00R22	MTP400	365/80R22.5	MTP500	305/75R24.5	MTP400
				365/70R22.5	MTP500		
				385/65R22.5	MTP500		
				385/55R22.5	MTP500		
				425/65R22.5	DPP600		
				445/65R22.5	DPP700		
				445/50R22.5	DPP600		
				455/55R22.5	DPP600		

R20	Item no.	R22.5	Item no.
7.50R20	MTP250	9R22.5	LTP200
8.25R20	MTP250	10R22.5	MTP300
9.00R20	MTP300	11R22.5	MTP300
10.00R20	MTP300	275/70R22.5	MTP300
11.00R20	MTP400	275/50R22.5	MTP250
12.00R20	MTP500	285/75R22.5	MTP300
12.5R20	MTP500		

### INSTALLATION



### FLEET OWNER?

#### OUR TUBS ARE THE BEST SOLUTION

**Save money and time:** Pick your insert bag straight from the tub and toss it in the tire. **MAGNUM+** Fleet tubs are more cost-effective, efficient and easier to use.

CASE		FLEET TUB
LTP60	57 g / 2 oz	N/A
LTP100	85 g / 3 oz	LFP100
LTP150	128 g / 4.5 oz	LFP150
LTP200	185 g / 6.5 oz	LFP200
MTP250	250 g / 8.5 oz	MFP250
MTP300	300 g / 10.5 oz	MFP300
MTP400	370 g / 13 oz	MFP400
MTP500	454 g / 16 oz	MFP500
DPP600	596 g / 21 oz	DFP600
DPP700	667 g / 23.5 oz	DFP700

### NOTES



T.P.M.S. Compatible  
(Tire Pressure Monitor Sensor)



Central Tire  
Inflation Systems



BIAS  
PLY

Use one  
**bag size larger**  
than indicated

### CONTACT US

+1.450.293.9000  
TOLL FREE +1.866.409.7225  
info@martinsindustries.com  
magnumbalance.com



**PRO-BILLE**



**LES PRODUITS A & R inc**

bureau : 819 395-2717 Cell. : 819 470-9707

**CHARTRE PAR PNEU POUR LÉGER ET MOYEN VÉHICULE**  
**CHART PER TIRE FOR LIGHT AND MEDIUM VEHICLE**

PNEU / TIRE			PNEU / TIRE			PNEU / TIRE		
<b>14"</b>	1/2 TON	1/2 TON+	285/70R15	4 oz	4 oz	36/16.50R15	10 oz	-
215/75R14	3 oz	4 oz	315/70R15	4 oz	5 oz	40/17B15	10 oz	-
205/70R14	3 oz	4 oz	245/65R15	3 oz	4 oz	44/18.5B15	12 oz	-
215/70R14	3 oz	4 oz	225/60R15	3 oz	4 oz	<b>15.5"</b>	1/2 TON	1/2 TON+
<b>14" Off-Road</b>	-	-	325/60R15	4 oz	5 oz	185/70R15.5	3 oz	4 oz
27/8.50R14	3 oz	-	<b>15" Off-Road</b>	-	-	<b>16"</b>	1/2 TON	1/2 TON+
<b>15"</b>	1/2 TON	1/2 TON+	29/9.50R15	4 oz	-	6.50R16	-	4 oz
700R15	-	4 oz	30/9.50R15	4 oz	-	7.50R16	-	4 oz
7.50R15	-	6 oz	33/9.50R15	6 oz	-	8.25R16	-	6 oz
8.25R15	-	6 oz	31/10.50R15	4 oz	-	11R16	-	8 oz
9R15	-	8 oz	33/10.50R15	6 oz	-	215/85R16	3 oz	4 oz
10R15	-	8 oz	31/11.50R15	4 oz	-	225/85R16	3 oz	4 oz
215/80R15	3 oz	4 oz	32/11.50R15	6 oz	-	235/85R16	3 oz	4 oz
195/75R15	3 oz	4 oz	31/12.50R15	5 oz	-	245/85R16	3 oz	4 oz
205/75R15	3 oz	4 oz	32/12.50R15	6 oz	-	255/85R16	4 oz	5 oz
215/75R15	3 oz	4 oz	33/12.50R15	6 oz	-	265/85R16	4 oz	5 oz
225/75R15	4 oz	4 oz	35/12.50R15	6 oz	-	275/85R16	4 oz	5 oz
235/75R15	4 oz	4 oz	36/12.50R15	8 oz	-	205/80R16	3 oz	4 oz
245/75R15	3 oz	4 oz	37/12.50R15	8 oz	-	325/80R16	4 oz	6 oz
255/75R15	3 oz	4 oz	35/13.50R15	8 oz	-	175/75R16	3 oz	4 oz
265/75R15	3 oz	4 oz	31/14.50R15	6 oz	-	195/75R16	3 oz	4 oz
235/70R15	3 oz	4 oz	33/14.50R15	8 oz	-	225/75R16	3 oz	4 oz
245/70R15	3 oz	4 oz	36/14.50R15	10 oz	-	235/75R16	3 oz	4 oz
255/70R15	3 oz	4 oz	38/15.50R15	10 oz	-	245/75R16	3 oz	4 oz
265/70R15	4 oz	4 oz	33/16.50R15	8 oz	-	265/75R16	4 oz	6 oz

**CHARTRE PAR PNEU POUR LÉGER ET MOYEN VÉHICULE**  
**CHART PER TIRE FOR LIGHT AND MEDIUM VEHICLE**

PNEU / TIRE			PNEU / TIRE			PNEU / TIRE		
<b>20" Med. Truck</b>	SIMPLE SINGLE	DOUBLE DUAL	13R22.5	12 oz	-	295/60R22.5	10 oz	-
7.50R20	8 oz	10 oz	15R22.5	12 oz	-	305/60R22.5	10 oz	-
8.25R20	8 oz	10 oz	16R22.5	14 oz	-	315/60R22.5	10 oz	-
9.00R20	10 oz	12 oz	16.5R22.5	14 oz	-	385/55R22.5	12 oz	-
10.00R20	10 oz	12 oz	18R22.5	16 oz	-	455/55R22.5	16 oz	-
11.00R20	12 oz	14 oz	235/80R22.5	6 oz	8 oz	275/50R22.5	10 oz	12 oz
12.00R20	12 oz	14 oz	255/80R22.5	8 oz	10 oz	445/50R22.5	16 oz	-
12.5R20	12 oz	14 oz	275/80R22.5	10 oz	12 oz	<b>24"</b>	1/2 TON	1/2 TON+
13/80R20	12 oz	14 oz	295/80R22.5	12 oz	14 oz	325/45R24	4 oz	6 oz
14/80R20	12 oz	14 oz	315/80R22.5	14 oz	-	<b>24" Med. Truck</b>	SIMPLE SINGLE	DOUBLE DUAL
14.00R20	16 oz	16 oz	365/80R22.5	14 oz	-	11.00R24	14 oz	-
365/80R20	16 oz	16 oz	245/75R22.5	8 oz	10 oz	12.00R24	14 oz	-
395/80R20	16 oz	16 oz	265/75R22.5	8 oz	10 oz	14.00R24	16 oz	-
<b>20.5" Med. Truck</b>	SIMPLE SINGLE	DOUBLE DUAL	285/75R22.5	10 oz	12 oz	445/70R24	16 oz	-
525/65R20.5	20 oz	-	295/75R22.5	10 oz	12 oz	495/70R24	16 oz	-
615/65R20.5	22 oz	-	315/75R22.5	12 oz	-	<b>24.5" Med. Truck</b>	SIMPLE SINGLE	DOUBLE DUAL
<b>22"</b>	1/2 TON	1/2 TON+	345/75R22.5	12 oz	-	11R24.5	10 oz	12 oz
325/55R22	5 oz	6 oz	350/75R22.5	14 oz	-	12R24.5	14 oz	14 oz
335/55R22	5 oz	6 oz	235/70R22.5	6 oz	8 oz	285/75R24.5	10 oz	12 oz
325/50R22	4 oz	6 oz	255/70R22.5	8 oz	10 oz	305/75R24.5	10 oz	12 oz
305/45R22	4 oz	6 oz	11/70R22.5	8 oz	10 oz	315/75R24.5	10 oz	12 oz
305/40R22	4 oz	6 oz	265/70R22.5	8 oz	10 oz	275/80R24.5	10 oz	12 oz
285/35R22	3 oz	5 oz	275/70R22.5	10 oz	12 oz	295/80R24.5	10 oz	12 oz
<b>22" Med. Truck</b>	SIMPLE SINGLE	DOUBLE DUAL	305/70R22.5	10 oz	12 oz			
10.00R22	12 oz	-	315/70R22.5	10 oz	12 oz			
11.00R22	12 oz	-	365/70R22.5	12 oz	-			
<b>22.5" Med. Truck</b>	SIMPLE SINGLE	DOUBLE DUAL	365/65R22.5	12 oz	-			
9R22.5	8 oz	10 oz	385/65R22.5	12 oz	-			
10R22.5	8 oz	10 oz	425/65R22.5	14 oz	-			
11R22.5	10 oz	12 oz	445/65R22.5	16 oz	-			
12R22.5	12 oz	14 oz	285/60R22.5	10 oz	-			



CHARTRE PAR PNEU POUR LÉGER ET MOYEN VÉHICULE  
CHART PER TIRE FOR LIGHT AND MEDIUM VEHICLE

PNEU / TIRE			PNEU / TIRE			PNEU / TIRE		
285/75R16	4 oz	6 oz	375/55R16	4 oz	6 oz	40/17B16.5	10 oz	-
295/75R16	4 oz	6 oz	245/50R16	3 oz	4 oz	44/18.50B16.5	12 oz	-
315/75R16	4 oz	6 oz	<b>16" Off-Road</b>	-	-	<b>17"</b>	1/2 TON	1/2 TON+
215/70R16	3 oz	4 oz	32/9.50R16	6 oz	-	235/80R17	6 oz	6 oz
225/70R16	3 oz	4 oz	35/10.50R16	6 oz	-	235/75R17	6 oz	6 oz
235/70R16	3 oz	4 oz	31/12.50R16	6 oz	-	245/75R17	6 oz	6 oz
245/70R16	3 oz	4 oz	32/12.50R16	6 oz	-	255/75R17	6 oz	6 oz
255/70R16	3 oz	4 oz	33/12.50R16	6 oz	-	285/75R17	6 oz	8 oz
265/70R16	3 oz	4 oz	34/12.50R16	6 oz	-	245/70R17	4 oz	6 oz
275/70R16	3 oz	4 oz	35/12.50R16	6 oz	-	255/70R17	4 oz	6 oz
305/70R16	3 oz	4 oz	36/12.50R16	8 oz	-	265/70R17	6 oz	6 oz
315/70R16	4 oz	6 oz	37/12.50R16	8 oz	-	275/70R17	6 oz	6 oz
355/70R16	5 oz	6 oz	33/14.50R16	8 oz	-	285/70R17	6 oz	6 oz
365/70R16	5 oz	6 oz	36/14.50R16	10 oz	-	305/70R17	6 oz	8 oz
395/70R16	5 oz	6 oz	38/15.50R16	10 oz	-	315/70R17	6 oz	8 oz
195/65R16	3 oz	4 oz	<b>16.5"</b>	1/2 TON	1/2 TON+	355/70R17	6 oz	8 oz
215/65R16	3 oz	4 oz	8R16.5	5 oz	5 oz	225/65R17	3 oz	4 oz
225/65R16	3 oz	4 oz	8.75R16.5	6 oz	6 oz	235/65R17	3 oz	4 oz
245/65R16	3 oz	4 oz	9.50R16.5	6 oz	6 oz	245/65R17	3 oz	4 oz
255/65R16	3 oz	4 oz	10R16.5	6 oz	6 oz	255/65R17	3 oz	5 oz
305/65R16	3 oz	4 oz	12R16.5	8 oz	8 oz	265/65R17	4 oz	6 oz
345/65R16	5 oz	6 oz	<b>16.5" Off-Road</b>	-	-	305/65R17	4 oz	6 oz
375/65R16	5 oz	6 oz	31/10.50R16.5	4 oz	-	375/65R17	6 oz	8 oz
215/60R16	3 oz	4 oz	33/12.50R16.5	6 oz	-	225/60R17	3 oz	4 oz
225/60R16	3 oz	4 oz	35/12.50R16.5	6 oz	-	235/60R17	3 oz	4 oz
235/60R16	3 oz	4 oz	37/12.50R16.5	8 oz	-	255/60R17	4 oz	6 oz
285/60R16	3 oz	4 oz	33/14.50R16.5	8 oz	-	275/60R17	4 oz	6 oz
255/55R16	3 oz	4 oz	35/14.50R16.5	8 oz	-	285/60R17	4 oz	6 oz
315/55R16	3 oz	4 oz	38/15.50R16.5	10 oz	-	225/55R17	3 oz	4 oz
345/55R16	3 oz	5 oz	33/16.50R16.5	8 oz	-	255/55R17	3 oz	4 oz
355/55R16	3 oz	5 oz	36/16.50R16.5	10 oz	-	275/55R17	3 oz	5 oz

CHARTRE PAR PNEU POUR LÉGER ET MOYEN VÉHICULE  
CHART PER TIRE FOR LIGHT AND MEDIUM VEHICLE

PNEU / TIRE			PNEU / TIRE			PNEU / TIRE		
345/55R17	3 oz	5 oz	255/70R18	3 oz	5 oz	9R19.5	6 oz	8 oz
255/50R17	3 oz	4 oz	265/70R18	3 oz	5 oz	18R19.5	14 oz	-
<b>17" Off-Road</b>	-	-	275/70R18	4 oz	6 oz	280/75R19.5	8 oz	-
33/12.50R17	6 oz	-	275/65R18	4 oz	6 oz	285/75R19.5	8 oz	-
35/12.50R17	6 oz	-	285/65R18	4 oz	6 oz	225/70R19.5	6 oz	8 oz
37/12.50R17	8 oz	-	325/65R18	4 oz	6 oz	245/70R19.5	6 oz	8 oz
37/13.50R17	10 oz	-	355/65R18	4 oz	6 oz	265/70R19.5	8 oz	8 oz
40/13.50R17	10 oz	-	395/65R18	6 oz	8 oz	275/70R19.5	8 oz	10 oz
<b>17.5"</b>	1/2 TON	1/2 TON+	245/60R18	3 oz	4 oz	285/70R19.5	8 oz	10 oz
8R17.5	5 oz	5 oz	255/60R18	3 oz	5 oz	305/70R19.5	10 oz	12 oz
8.5R17.5	6 oz	6 oz	265/60R18	3 oz	5 oz	385/65R19.5	12 oz	14 oz
9R17.5	6 oz	6 oz	275/60R18	4 oz	6 oz	445/65R19.5	14 oz	-
9.5R17.5	8 oz	8 oz	285/60R18	4 oz	6 oz	<b>20"</b>	1/2 TON	1/2 TON+
10R17.5	8 oz	8 oz	325/60R18	4 oz	6 oz	325/75R20	6 oz	8 oz
11R17.5	8 oz	8 oz	375/60R18	6 oz	8 oz	275/65R20	4 oz	6 oz
225/90R17.5	8 oz	8 oz	395/60R18	6 oz	8 oz	275/60R20	4 oz	6 oz
205/80R17.5	8 oz	8 oz	255/55R18	3 oz	4 oz	325/60R20	4 oz	6 oz
225/80R17.5	8 oz	8 oz	275/55R18	3 oz	4 oz	355/60R20	5 oz	6 oz
205/75R17.5	6 oz	6 oz	285/55R18	3 oz	4 oz	275/55R20	3 oz	4 oz
215/75R17.5	6 oz	6 oz	285/50R18	3 oz	4 oz	285/55R20	3 oz	4 oz
225/75R17.5	6 oz	6 oz	375/50R18	4 oz	6 oz	255/50R20	3 oz	4 oz
235/75R17.5	6 oz	6 oz	<b>18" Off-Road</b>	-	-	285/50R20	3 oz	4 oz
245/75R17.5	6 oz	6 oz	35/12.50R18	6 oz	-	305/50R20	4 oz	6 oz
195/70R17.5	6 oz	6 oz	37/12.50R18	8 oz	-	325/50R20	4 oz	6 oz
215/70R17.5	6 oz	6 oz	<b>19"</b>	1/2 TON	1/2 TON+	355/50R20	4 oz	6 oz
235/70R17.5	6 oz	6 oz	255/55R19	3 oz	4 oz	325/45R20	4 oz	6 oz
195/60R17.5	6 oz	6 oz	255/50R19	3 oz	4 oz	275/40R20	4 oz	6 oz
205/60R17.5	6 oz	6 oz	275/45R19	3 oz	4 oz	315/35R20	4 oz	6 oz
225/60R17.5	6 oz	6 oz	285/45R19	3 oz	4 oz	<b>20" Off-Road</b>	-	-
<b>18"</b>	1/2 TON	1/2 TON+	<b>19.5" Med. Truck</b>	<small>SINGLE</small>	<small>DOUBLE</small>	35/12.50R20	6 oz	-
7.50R18	8 oz	8 oz	8R19.5	6 oz	8 oz	37/12.50R20	8 oz	-

**"CONE" NOIX CHROMÉE FERMÉE**

"CONE" CHROME CLOSE NUT

**SPÉCIFICATIONS / SPECIFICATIONS**

<b>22N-1006</b>	12MM x 1.25	21MM	L.35MM
-----------------	-------------	------	--------

**NOIX CHROMÉE FERMÉE STYLE BULGE**

BULGE CHROME CLOSED NUT

**SPÉCIFICATIONS / SPECIFICATIONS**

<b>22N-1507</b>	12MM x 1.50	17MM	L.35MM
-----------------	-------------	------	--------

**"BULGE" NOIX CHROMÉE FERMÉE**

"BULGED" CHROME CLOSE NUT

**SPÉCIFICATIONS / SPECIFICATIONS**

<b>22N-1904</b>	1/2" x 20RH	21MM	L.35MM
<b>22N-1904L</b>	1/2" x 20RH	21MM	L.45MM
<b>22N-1904SL</b>	1/2" X 20RH	19MM	L.50MM
<b>22N-3412</b>	1/2" x 20RH	19MM	L.35MM

**NOIX CHROMÉE FERMÉE STYLE BULGE**

BULGE CHROMED CLOSED NUT

**SPÉCIFICATIONS / SPECIFICATIONS**

<b>22N-1906</b>	12MM x 1.25	21MM	L.25MM
<b>22N-1906SL</b>	12MM x 1.25	19MM	L.50MM
<b>22N-34125</b>	12MM x 1.25	19MM	L.35MM

**NOIX CHROMÉE FERMÉE STYLE BULGE**

BULGE CHROMED CLOSED NUT

**SPÉCIFICATIONS / SPECIFICATIONS**

<b>22N-1912S</b>	12MM x 1.75	19MM	L.35MM
------------------	-------------	------	--------

**NOIX CHROMÉE FERMÉE STYLE BULGE**

BULGE CHROMED CLOSED NUT

**SPÉCIFICATIONS / SPECIFICATIONS**

<b>22N-1950</b>	14MM x 2.00	21MM	L.35MM
<b>22N-1950L</b>	14MM x 2.00	21MM	L.45MM
<b>22N-1950S</b>	14MM x 2.00	19MM	L.36MM
<b>22N-1950SL</b>	14MM x 2.00	19MM	L.50MM



**NOIX CHROMÉE FERMÉE STYLE BULGE**  
BULGE CHROMED CLOSED NUT**SPÉCIFICATIONS / SPECIFICATIONS**

<b>22N-1316150</b>	12MM x 1.50	21MM	L.35MM
<b>22N-1907SL</b>	12MM x 1.50	19MM	L.50MM
<b>22N-34150</b>	12MM x 1.50	19MM	L.35MM

**NOIX CHROMÉE FERMÉE STYLE BULGE**  
BULGE CHROMED CLOSED NUT**SPÉCIFICATIONS / SPECIFICATIONS**

<b>22N-1909</b>	14MM x 1.50	21MM	L.35MM
<b>22N-1909L</b>	14MM x 1.50	21MM	L.45MM
<b>22N-1909SL</b>	14MM x 1.50	19MM	L.50MM
<b>22N-34150-14</b>	14MM x 1.50	19MM	L.35MM

**NOIX CHROMÉE FERMÉE STYLE BULGE**  
BULGE CHROMED CLOSED NUT**SPÉCIFICATIONS / SPECIFICATIONS**

<b>22N-34716</b>	7/16" x 20RH	19MM	L.35MM
------------------	--------------	------	--------

**NOIX CHROMÉE À TIGE BULGE**  
BULGE SHANK CHROMED NUT**SPÉCIFICATIONS / SPECIFICATIONS**

<b>22N-7807ET</b>	12MM X 1.50	19MM	L.47MM
-------------------	-------------	------	--------

**Universelle Cône / Universal Cone Seat****NOIX CHROMÉE CONIQUE**  
ACORN CHROMED NUT**SPÉCIFICATIONS / SPECIFICATIONS**

<b>22N-5402</b>	9/16"	22MM	L.48MM
<b>22N-5403</b>	14MM X 2.00	22MM	L.48MM

**Universelle Noire / Black Universal****NOIX NOIRE FERMÉE STYLE BULGE**  
BULGE BLACK CLOSED NUT**SPÉCIFICATIONS / SPECIFICATIONS**

<b>22N-1707BK</b>	12MM x 1.50	19MM	L.35MM
-------------------	-------------	------	--------



**NOIX NOIRE STYLE BULGE**

BULGE BASE BLACK NUT

**SPÉCIFICATIONS / SPECIFICATIONS**

<b>22N-1904SBK</b>	1/2" X 20RH	19MM	L.36MM
--------------------	-------------	------	--------

**OEM Chromée / Chromed OEM****NOIX CHROMÉE OEM CHRYSLER-DODGE**

CHROMED NUT OEM CHRYSLER-DODGE

**SPÉCIFICATIONS / SPECIFICATIONS**

<b>22N-5304S</b>	12MM x 1.50	19MM	L.43MM
------------------	-------------	------	--------

<b>22N-5304</b>	14MM X 1.50	19MM	L.43MM
-----------------	-------------	------	--------

**NOIX CHROMÉE OEM LEXUS**

CHROMED NUT OEM LEXUS

**SPÉCIFICATIONS / SPECIFICATIONS**

<b>22N-5309S</b>	14MM X 1.50	21MM	L.44MM
------------------	-------------	------	--------

**NOIX CHROMÉE OEM CHRYSLER-DODGE**

CHROMED NUT OEM CHRYSLER

**SPÉCIFICATIONS / SPECIFICATIONS**

<b>22N-5330</b>	14MM x 1.50	22MM	L.38MM
-----------------	-------------	------	--------

**NOIX CHROMÉE OEM DODGE RAM**

CHROMED NUT OEM DODGE RAM

**SPÉCIFICATIONS / SPECIFICATIONS**

<b>22N-5305</b>	9/16"	22MM	L.38MM
-----------------	-------	------	--------

**NOIX CHROMÉE OEM FORD-LINCOLN ET F150**

CHROMED NUT OEM FORD-LINCOLN &amp; F150

**SPÉCIFICATIONS / SPECIFICATIONS**

<b>22N-2880</b>	14MM X 2.00	21MM	L.54MM
-----------------	-------------	------	--------

UNE PIÈCE - SANS CAP  
ONE PIECE - NO CAP

**NOIX CHROMÉE OEM FORD F150**

CHROMED NUT OEM FORD F150

**SPÉCIFICATIONS / SPECIFICATIONS****22N-2890** 14MM X 1.50 21MM L.42MM**NOIX CHROMÉE OEM FORD-LINCOLN**

CHROMED NUT OEM FORD-LINCOLN

**SPÉCIFICATIONS / SPECIFICATIONS****22N-290** 14MM x 2.00 21MM L.62MM**NOIX CHROMÉE OEM FORD**

CHROMED NUT OEM FORD

**SPÉCIFICATIONS / SPECIFICATIONS****22N-303** 12MM X 1.50 19MM L.32MM**NOIX CHROMÉE OEM GM CONIQUE**

CONE CHROMED OEM GM NUT

**SPÉCIFICATIONS / SPECIFICATIONS****22N-5401** 14MM X 1.50 22MM L.48MM**NOIX CHROMÉE OEM HYUNDAI ET KIA**

OEM HYUNDAI-KIA CHROMED NUT

**SPÉCIFICATIONS / SPECIFICATIONS****22N-1707H** 12MM X 1.50 21MM L.33MM**NOIX CHROMÉE OEM HYUNDAI KIA DODGE**

OEM HYUNDAI-KIA-DODGE CHROMED NUT

**SPÉCIFICATIONS / SPECIFICATIONS****22N-1707WR** 12MM X 1.50 21MM L.33MM

**NOIX CHROMÉE OEM HONDA ET ACURA**

CHROMED NUT OEM HONDA AND ACURA

**SPÉCIFICATIONS / SPECIFICATIONS**

<b>22N-1907HR</b>	12MM X 1.50	19MM	L.35MM
<b>22N-1909OR</b>	14MM X 1.50	22MM	L.38MM

**NOIX CHROMÉE OEM HONDA**

CHROMED NUT OEM HONDA

**SPÉCIFICATIONS / SPECIFICATIONS**

<b>22N-1907WR</b>	12MM X 1.50	19MM	L.33MM
<b>22N-1909WR</b>	14MM X 1.50	22MM	L.35MM

**NOIX CHROMÉE OEM KIA**

CHROMED NUT OEM KIA

**SPÉCIFICATIONS / SPECIFICATIONS**

<b>22N-209</b>	12MM X 1.50	21MM	L.30MM
----------------	-------------	------	--------

**NOIX CHROMÉE OEM LAND ROVER**

CHROMED NUT OEM LAND ROVER

**SPÉCIFICATIONS / SPECIFICATIONS**

<b>22N-2001L</b>	14MM X 1.50	22MM	L.45MM
------------------	-------------	------	--------

**NOIX CHROMÉE OEM CHRYSLER-DODGE-GM**

CHROMED NUT OEM CHRYSLER-DODGE-GM

**SPÉCIFICATIONS / SPECIFICATIONS**

<b>22N-5308</b>	14MM x 1.50	22MM	L.45MM
<b>22N-5308S</b>	14MM x 1.50	21MM	L.37MM

**NOIX CHROMÉE OEM MAZDA-HYUNDAI**

CHROMED NUT OEM MAZDA-HYUNDAI

**SPÉCIFICATIONS / SPECIFICATIONS**

<b>22N-5303M</b>	12MM X 1.50	21MM	L.26MM
------------------	-------------	------	--------



**NOIX CHROMÉE OEM MITSUBISHI-CHRYSLER**

CHROMED NUT OEM MITSUBISHI-CHRYSLER

**SPÉCIFICATIONS / SPECIFICATIONS**

<b>22N-5301M</b>	12MM X 1.50	21MM	L.37MM
------------------	-------------	------	--------

**NOIX CHROMÉE OEM NISSAN**

CHROMED NUT OEM NISSAN

**SPÉCIFICATIONS / SPECIFICATIONS**

<b>22N-5306</b>	12MM X 1.25	21MM	L.36MM
-----------------	-------------	------	--------

<b>22N-5306L</b>	12MM X 1.25	21MM	L.48MM
------------------	-------------	------	--------

**NOIX CHROMÉE OEM NISSAN ET INFINITI**

OEM NISSAN-INFINITI CHROME NUT

**SPÉCIFICATIONS / SPECIFICATIONS**

<b>22N-114</b>	12MM X 1.25	21MM	L.29MM
----------------	-------------	------	--------

**NOIX CHROMÉE OEM SUBARU**

CHROMED NUT OEM SUBARU

**SPÉCIFICATIONS / SPECIFICATIONS**

<b>22N-5302S</b>	12MM x 1.25	19MM	L.24MM
------------------	-------------	------	--------

**NOIX CHROMÉE OEM TOYOTA**

CHROMED NUT OEM TOYOTA

**SPÉCIFICATIONS / SPECIFICATIONS**

<b>22N-5307</b>	12MM X 1.50	21MM	L.36MM
-----------------	-------------	------	--------

<b>22N-5307XL</b>	12MM x 1.50	21MM	L.47MM
-------------------	-------------	------	--------

<b>22N-5309</b>	14MM x 1.50	22MM	L.46MM
-----------------	-------------	------	--------

**OEM Ouverte / Open OEM****NOIX CHROMÉE OUVERTE CONIQUE OEM CHRYSLER-DODGE**

CONE OPENED CHROMED NUT OEM CHRYSLER-DODGE

**SPÉCIFICATIONS / SPECIFICATIONS**

<b>22N-1304</b>	1/2"	19MM	L.16MM
-----------------	------	------	--------



**NOIX CHROMÉE OUVERTE OEM FORD-LINCOLN**

OPENED CHROMED NUT OEM FORD-LINCOLN

**SPÉCIFICATIONS / SPECIFICATIONS**

<b>22N-2005F</b>	14MM X 2.00	21MM	L.31MM
<b>22N-2006F</b>	14MM x 1.50	21MM	L.31MM

**NOIX DORÉE OUVERTE OEM GM**

GOLD OPENED NUT OEM GM

**SPÉCIFICATIONS / SPECIFICATIONS**

<b>22N-2006S</b>	12MM x 1.50	19MM	L.31MM
<b>22N-2007S</b>	12MM x 1.50	19MM	L.28MM
<b>22N-2009</b>	14MM x 1.50	22MM	L.29MM

**NOIX CHROMÉE OUVERTE CONIQUE OEM SUBARU-SUZUKI**

CONE OPENED CHROMED NUT OEM SUBARU-SUZUKI

**SPÉCIFICATIONS / SPECIFICATIONS**

<b>22N-1306</b>	12MM x 1.25	19MM	L.16MM
-----------------	-------------	------	--------

**OEM Noire / Black OEM****NOIX NOIRE OEM CHRYSLER-DODGE**

BLACK NUT OEM CHRYSLER-DODGE

**SPÉCIFICATIONS / SPECIFICATIONS**

<b>22N-5304SBK</b>	12MM X 1.50	19MM	L.43MM
--------------------	-------------	------	--------

**NOIX NOIRE OEM CHRYSLER-DODGE**

BLACK NUT OEM CHRYSLER

**SPÉCIFICATIONS / SPECIFICATIONS**

<b>22N-5308BK</b>	14MM X 1.50	22MM	L.47MM
-------------------	-------------	------	--------

**NOIX NOIRE OEM CHRYSLER-DODGE**

BLACK NUT OEM CHRYSLER-DODGE

**SPÉCIFICATIONS / SPECIFICATIONS**

<b>22N-5308SBK</b>	14MM X 1.50	21MM	L.37MM
--------------------	-------------	------	--------

**NOIX NOIRE OEM CHRYSLER-DODGE**

BLACK NUT OEM CHRYSLER-DODGE

**SPÉCIFICATIONS / SPECIFICATIONS****22N-5330BK** 14MM X 1.50 22MM L.38MM**NOIX NOIRE OEM DODGE RAM**

BLACK NUT OEM DODGE RAM

**SPÉCIFICATIONS / SPECIFICATIONS****22N-5305BK** 9/16" X 18RH 22MM L.38MM**NOIX NOIRE OEM FORD**

BLACK NUT OEM FORD

**SPÉCIFICATIONS / SPECIFICATIONS****22N-2003FBK** 14MM X 1.50 21MM L.22MM**NOIX NOIRE OEM FORD-LINCOLN ET F150**

BLACK NUT OEM FORD-LINCOLN &amp; F150

**SPÉCIFICATIONS / SPECIFICATIONS****22N-2880BK** 14MM X 2.00 21MM L.54MM**NOIX NOIRE OEM FORD F150**

BLACK NUT OEM FORD F150

**SPÉCIFICATIONS / SPECIFICATIONS****22N-2890BK** 14MM X 1.50 21MM L.42MM**NOIX NOIRE OEM FORD**

BLACK NUT OEM FORD

**SPÉCIFICATIONS / SPECIFICATIONS****22N-303BK** 12MM X 1.50 19MM L.32MM

**NOIX NOIRE OEM LAND ROVER**

BLACK NUT OEM LAND ROVER

**SPÉCIFICATIONS / SPECIFICATIONS**

<b>22N-2001LBK</b>	14MM X 1.50	22MM	L.45MM
--------------------	-------------	------	--------

**NOIX NOIRE OEM MAZDA-HYUNDAI**

BLACK NUT OEM MAZDA-HYUNDAI

**SPÉCIFICATIONS / SPECIFICATIONS**

<b>22N-5303MBK</b>	12MM X 1.50	21MM	L.26MM
--------------------	-------------	------	--------

**NOIX NOIRE OEM NISSAN**

BLACK NUT OEM NISSAN

**SPÉCIFICATIONS / SPECIFICATIONS**

<b>22N-5306BK</b>	12MM X 1.25	21MM	L.36MM
-------------------	-------------	------	--------

**NOIX NOIRE OEM TOYOTA**

BLACK NUT OEM TOYOTA

**SPÉCIFICATIONS / SPECIFICATIONS**

<b>22N-5307BK</b>	12MM X 1.50	21MM	L.36MM
-------------------	-------------	------	--------

## Ouverte Chromée Bulge / Chromed Open Bulge

**"BULGE" NOIX CHROMÉE OUVERTE**

"BULGE" OPENED CHROME NUT

**SPÉCIFICATIONS / SPECIFICATIONS**

<b>22N-1302-1S</b>	7/16"	19MM	L.21MM
<b>22N-1304-1</b>	1/2"	21MM	L.16MM
<b>22N-1304-1S</b>	1/2"	19MM	L.22MM
<b>22N-1310-01S</b>	9/16" X 18	19MM	L.22MM
<b>22N-1310-1</b>	9/16"	21MM	L.21MM
<b>22n-1310-1S</b>	9/16"	19MM	L.22MM
<b>22N-1306-1</b>	12MM x 1.25	21MM	L.22MM
<b>22N-1307-1</b>	12MM x 1.50	21MM	L.22MM
<b>22N-1309</b>	14MM X 1.50	21MM	L.22MM
<b>22N-1309-1S</b>	14MM x 1.50	19MM	L.22MM
<b>22N-1350-1</b>	14MM x 2.00	21MM	L.22MM
<b>22N-1350-1S</b>	14MM x 2.00	14MM	L.21MM



**NOIX CHROMÉE OUVERTE STYLE BULGE**  
BULGE OPENED CHROMED NUT**SPÉCIFICATIONS / SPECIFICATIONS**

<b>22N-1537</b>	12MM x 1.50	17MM	L.26MM
-----------------	-------------	------	--------

**Ouverte Chromée Cône / Chromed Open Cone Seat****NOIX CHROMÉE OUVERTE CONIQUE**  
CONE OPENED CHROMED NUT**SPÉCIFICATIONS / SPECIFICATIONS**

<b>22N-1324</b>	1/2"X20	21MM	L.17MM
<b>22N-1307</b>	12MM X 1.50	19MM	L.16MM
<b>22N-1326</b>	12MM x 1.25	21MM	L.17MM
<b>22N-1327</b>	12MM X 1.50	21MM	L.17MM

**Ouverte Chromée Sphérique / Chromed Open Ball Seat****NOIX CHROMÉE OUVERTE SIÈGE SPHÉRIQUE**  
BALL SEAT OPENED CHROMED NUT**SPÉCIFICATIONS / SPECIFICATIONS**

<b>22N-1307-1S</b>	12MM x 1.50	19MM	L.21MM
<b>22N-1309-1R</b>	14MM X 1.50	21MM	L.21MM

**Spline Chromée / Chromed Spline****NOIX CHROMÉE 6 SPLINE OUVERTE**  
SPLINE 6 CHROMED OPENED NUT THREAD**SPÉCIFICATIONS / SPECIFICATIONS**

<b>22N-3804-1C</b>	1/2" X 20	6 SPLINE	L.26MM
<b>22N-3810-1C</b>	9/16"	6 SPLINE	L.25MM
<b>22N-3807-1C</b>	12MM X 1.50	6 SPLINE	L.26MM
<b>22N-3809-1C</b>	14MM X 1.50	6 SPLINE	L.25MM
<b>22N-3850-1C</b>	14MM X 2.00	6 SPLINE	L.21MM

**NOIX CHROMÉE 7 SPLINE OUVERTE**  
SPLINE 7 OPENED CHROMED NUT**SPÉCIFICATIONS / SPECIFICATIONS**

<b>22N-3810-1DC</b>	9/16" X 18	7 SPLINE	L.25MM
<b>22N-3809-1DC</b>	14MM X 1.50	7 SPLINE	L.25MM
<b>22N-3850-1DC</b>	14MM X 2.00	7 SPLINE	L.25MM

**Lug Chromée Cône / Chromed Lug Cone Seat****NOIX CONIQUE CHROMÉE STYLE LUG**  
LUG CONE CHROMED NUT**SPÉCIFICATIONS / SPECIFICATIONS**

<b>22N-1805</b>	12MM x 1.50	17MM	L.39MM
<b>22N-1806</b>	12MM x 1.50	17MM	L.24MM
<b>22N-1806-1</b>	12MM x 1.50	17MM	L.26MM
<b>22N-1806SA</b>	12MM x 1.50	17MM	L.22MM
<b>22N-1807</b>	12MM x 1.50	17MM	L.28MM
<b>22N-1807A</b>	12MM X 1.50	17MM	L.28MM
<b>22N-1807B</b>	12MM x 1.50	17MM	L.30MM
<b>22N-1830</b>	12MM x 1.50	17MM	L.47MM
<b>22N-1840</b>	12MM x 1.50	17MM	L.60MM
<b>22N-1841</b>	12MM x 1.50	17MM	L.55MM
<b>22N-1849</b>	12MM x 1.50	17MM	L.45MM

**NOIX CONIQUE CHROMÉE STYLE LUG**

LUG CONE CHROMED NUT

**SPÉCIFICATIONS / SPECIFICATIONS**

22N-1820	14MM x 1.50	17MM	L.26MM
22N-1820B	14MM x 1.50	17MM	L.30MM
22N-1820L	14MM X 1.50	17MM	L. 39MM
22N-1820ML	14MM x 1.50	17MM	L.55MM
22N-1820S	14MM x 1.50	17MM	L.24MM
22N-1820XL	14MM x 1.50	17MM	L.60MM
22N-1822	14MM x 1.50	17MM	L.28MM
22N-1831	14MM x 1.50	17MM	L.47MM

**NOIX CONIQUE CHROMÉE STYLE LUG**

LUG CONE CHROMED NUT

**SPÉCIFICATIONS / SPECIFICATIONS**

22N-1821	14MM x 1.25	17MM	L.28MM
22N-1821-1	14MM x 1.25	17MM	L.22MM

**NOIX CONIQUE CHROMÉE STYLE LUG**

LUG CONE CHROMED NUT

**SPÉCIFICATIONS / SPECIFICATIONS**

22N-1842	12MM x 1.25	17MM	L.39MM
----------	-------------	------	--------

**Lug Chromée Sphérique / Chromed Lug Ball Seat****"LUG BALL SEAT" NOIX CHROMÉE**

"LUG BALL SEAT" CHROME NUT

**SPÉCIFICATIONS / SPECIFICATIONS**

22N-1808	12MM x 1.50	17MM	L.28MM
22N-1808L	12MM x 1.50	17MM	L.39MM
22N-1808LS	12MM x 1.50	17MM	L.50MM
22N-1808ML	12MM x 1.50	17MM	L.55MM
22N-1808S	12MM x 1.50	17MM	L.24MM
22N-1808SA	12MM x 1.50	17MM	L.22MM
22N-1808XL	12MM x 1.50	17MM	L.60MM
22N-1845	12MM x 1.50	17MM	L.45MM
22N-1846	12MM x 1.50	17MM	L.34MM

**NOIX CHROMÉE SIÈGE SPHÉRIQUE STYLE LUG**

LUG BALL SEAT CHROMED NUT

**SPÉCIFICATIONS / SPECIFICATIONS**

22N-1809	14MM x 1.50	17MM	L.28MM
22N-1809L	14MM x 1.50	17MM	L.39MM
22N-1809LS	14MM x 1.50	17MM	L.50MM
22N-1809ML	14MM x 1.50	17MM	L.55MM
22N-1809S1	14MM x 1.50	17MM	L.25MM
22N-1809SB	14MM x 1.50	17MM	L.22MM
22N-1809XL	14MM x 1.50	17MM	L.60MM
22N-1848	14MM x 1.50	17MM	L.32MM

### "LUG CONE" NOIX NOIRE

"LUG CONE" BLACK NUT

#### SPÉCIFICATIONS / SPECIFICATIONS

22N-1807BK	12MM x 1.50	17MM	L.28MM
22N-1844BK	14MM x 1.25	17MM	L.27MM



### "LUG BALL SEAT" NOIX NOIRE

"LUG BALL SEAT" BLACK

#### SPÉCIFICATIONS / SPECIFICATIONS

22N-1808BK	12MM x 1.50	17MM	L.28MM
22N-1808SABK	12MM x 1.50	17MM	L.22MM
22N-1809BK	14MM x 1.50	17MM	L.28MM



## Lug Spline Chromée/ Chromed Spline Lug

### NOIX CONIQUE CHROMÉE 6 SPLINE STYLE LUG

CHROMED 6 SPLINE CONE LUG STYLE NUT

#### SPÉCIFICATIONS / SPECIFICATIONS

22N-1806SPC	12MM X 1.50	6 SPLINE	L. 24MM
22N-1807SPC	12MM X 1.50	6 SPLINE	L. 28MM



### NOIX CHROMÉE CONIQUE 6 SPLINE STYLE LUG

CHROMED 6 SPLINE CONE LUG NUT

#### SPÉCIFICATIONS / SPECIFICATIONS

22N-1820BSPC	14MM x 1.50	6 SPLINE	L.30MM
22N-1820SPC	14MM x 1.50	6 SPLINE	L.31MM
22N-1820SSPC	14MM x 1.50	6 SPLINE	L.25MM
22N-1821SPC	14MM x 1.25	6 SPLINE	L.28MM



## Lug Spline Noire / Black Spline Lug

### NOIX CONIQUE 6 SPLINE NOIRE STYLE LUG

6 SPLINE BLACK CONE LUG NUT

#### SPÉCIFICATIONS / SPECIFICATIONS

22N-1806SPBK	12MM X 1.50	6 SPLINE	L.24MM
22N-1807BSPBK	12MM x 1.50	6 SPLINE	L.30MM
22N-1807SPBK	12MM x 1.50	6 SPLINE	L.28MM
22N-1820BSPBK	14MM x 1.50	6 SPLINE	L.30MM
22N-1820SPBK	14MM x 1.50	6 SPLINE	L.50MM
22N-1820SSPBK	14MM x 1.50	6 SPLINE	L.54MM
22N-1821BSPBK	14MM X 1.25	6 SPLINE	L.30MM
22N-1821SPBK	14MM x 1.25	6 SPLINE	L.54MM



## Lug Chromée OEM / OEM Chromed Lug

### NOIX CHROMÉE STYLE LUG POUR OEM FIAT

CHROMED OEM LUG NUT FIAT

#### SPÉCIFICATIONS / SPECIFICATIONS

22N-1806FT	12MM X 1.25	17MM	L.19MM
------------	-------------	------	--------





## NOIX CONIQUE CHROMÉE OEM JEEP STYLE LUG

OEM CHROMED CONE LUG NUT JEEP

### SPÉCIFICATIONS / SPECIFICATIONS

22N-1814	12MM x 1.25	19MM	L.28MM
22N-1814L	12MM x 1.25	19MM	L.39MM



## NOIX CHROMÉE STYLE LUG OEM POUR MERCEDES

CHROMED OEM LUG NUT MERCEDES

### SPÉCIFICATIONS / SPECIFICATIONS

22N-1809LSS	14MM X 1.50	17MM	L.45MM
22N-1809S	14MM X 1.50	17MM	L.24MM

## Lug Noir OEM / OEM Black Lug



## NOIX NOIRE STYLE LUG OEM AUDI

OEM BLACK LUG NUT AUDI

### SPÉCIFICATIONS / SPECIFICATIONS

22N-1809S1BK	14MM X 1.50	17MM	L.25MM
--------------	-------------	------	--------



## NOIX NOIRE STYLE LUG OEM BMW

BLACK OEM LUG NUT BMW

### SPÉCIFICATIONS / SPECIFICATIONS

22N-1806BK	12MM X 1.50	17MM	L.24MM
22N-1821-1BK	14MM X 1.25	17MM	L.22MM
22N-1822BK	14MM X 1.50	17MM	L.28MM

## "6" Spline Chromée / Chromed "6" Spline



## NOIX CHROMÉE 6 SPLINE

SPLINE 6 CHROMED NUT

### SPÉCIFICATIONS / SPECIFICATIONS

22N-3804-C	1/2" X 20	6 SPLINE	L.35MM
22N-3806	12MM x 1.25	6 SPLINE	L.35MM
22N-3807	12MM x 1.50	6 SPLINE	L.35MM
22N-3809-C	14MM X 1.50	6 SPLINE	L.35MM



## NOIX CHROMÉE 6 SPLINE FERMÉE LONGUE

SPLINE 6 CLOSED CHROMED NUT LONG

### SPÉCIFICATIONS / SPECIFICATIONS

22N-3804-LC	1/2" X 20	6 SPLINE	L.51MM
22N-3810-LC	9/16" X 18	6 SPLINE	L.51MM
22N-3807-LC	12MM X 1.50	6 SPLINE	L.51MM
22N-3809-LC	14MM X 1.50	6 SPLINE	L.51MM
22N-3850-LC	14MM X 2.00	6 SPLINE	L.51MM



**NOIX CHROMÉE 6 SPLINE FERMÉE**  
SPLINE 6 CLOSED CHROMED NUT**SPÉCIFICATIONS / SPECIFICATIONS**

<b>22N-3807ET</b>	12MM X 1.50	6 SPLINE	L.44MM
-------------------	-------------	----------	--------

**“7” Spline Chromée / Chromed “7” Spline****NOIX CHROMÉE 7 SPLINE FERMÉE LONGUE**  
SPLINE 7 CLOSED CHROMED NUT LONG**SPÉCIFICATIONS / SPECIFICATIONS**

<b>22N-3810-DLC</b>	9/16" X 18	7 SPLINE	L.52MM
<b>22N-3809-DLC</b>	14MM X 1.50	7 SPLINE	L.52MM

**NOIX CHROMÉE 7 SPLINE FERMÉE LONGUE**  
SPLINE 7 CLOSED CHROMED NUT LONG**SPÉCIFICATIONS / SPECIFICATIONS**

<b>22N-3809-LC7</b>	14MM X 1.50	7 SPLINE	L.51MM
<b>22N-3850-DLC</b>	14MM X 2.00	7 SPLINE	L.52MM

**NOIX CHROMÉE 7 SPLINE FERMÉE**  
SPLINE 7 CLOSED CHROMED NUT**SPÉCIFICATIONS / SPECIFICATIONS**

<b>22N-3810-DC</b>	9/16"	7 SPLINE	L.43MM
<b>22N-3809-DC</b>	14MM X 1.50	7 SPLINE	L.43MM
<b>22N-3850-DC</b>	14MM X 2.00	7 SPLINE	L.34MM

**“6” Spline Noire / Black “6” Spline****NOIX NOIRE 6 SPLINE FERMÉE**  
SPLINE 6 BLACK CLOSED NUT**SPÉCIFICATIONS / SPECIFICATIONS**

<b>22N-3804BK</b>	1/2" X 20	6 SPLINE	L.33MM
<b>22N-3806BK</b>	12MM X 1.25	6 SPLINE	L.33MM
<b>22N-3807BK</b>	12MM X 1.50	6 SPLINE	L.33MM
<b>22N-3809-BK</b>	14MM X 1.50	6 SPLINE	L.36MM

**NOIX NOIRE 6 SPLINE FERMÉE LONGUE**  
SPLINE 6 CLOSED BLACK NUT LONGUE**SPÉCIFICATIONS / SPECIFICATIONS**

<b>22N-3804-LBK</b>	1/2" X 20	6 SPLINE	L.51MM
<b>22N-3810-LBK</b>	9/16" X 18	6 SPLINE	L.51MM
<b>22N-3807-LBK</b>	12MM X 1.50	6 SPLINE	L.51MM
<b>22N-3809-LBK</b>	14MM X 1.50	6 SPLINE	L.51MM
<b>22N-3850-LBK</b>	14MM X 2.00	6 SPLINE	L.51MM



**NOIX NOIRE 7 SPLINE FERMÉE**

SPLINE 7 BLACK CLOSED NUT

**SPÉCIFICATIONS / SPECIFICATIONS**

<b>22N-3810-DBK</b>	9/16" X 18	7 SPLINE	L.43MM
<b>22N-3810-DLBK</b>	9/16" X 18	7 SPLINE	L.52MM
<b>22N-3809-DBK</b>	14MM X 1.50	7 SPLINE	L.43MM
<b>22N-3809-DLBK</b>	14MM X 1.50	7 SPLINE	L.51MM
<b>22N-3850-DBK</b>	14MM X 2.00	7 SPLINE	L.43MM
<b>22N-3850-DLBK</b>	14MM X 2.00	7 SPLINE	L.52MM

**Clé & Tuner / Tuner & Key****"TUNER" CLÉ HEXAGONALE**

"TUNER" KEY HEX

**SPÉCIFICATIONS / SPECIFICATIONS**

<b>22N-2800</b>	17MM - 19MM
<b>22N-2800L</b>	19MM - 21MM

**"TUNER" NOIX SIÈGE CONIQUE FILETÉ**

"TUNER" NUT CONE SEAT THREAD

**SPÉCIFICATIONS / SPECIFICATIONS**

<b>22N-2804</b>	1/2" x20	6 Pans/Points	L.33mm
<b>22N-2806</b>	12MM x 1.25	6 Pans/Points	L.33MM
<b>22N-2807</b>	12MM x 1.50	6 Pans/Points	L.33MM
<b>22N-2807L</b>	14MM x 1.50	15MM	L.45MM

**"TUNER" NOIX NOIRE SIÈGE CONIQUE**

"TUNER" BLACK NUT CONE SEAT

**SPÉCIFICATIONS / SPECIFICATIONS**

<b>22N-2807BK</b>	12MM x 1.50	6 Pans/Points	L.33MM
-------------------	-------------	---------------	--------

**CLÉ 6 SPLINE POUR NOIX DE ROUE**

SPLINE 6 KEY FOR NUT

**SPÉCIFICATIONS / SPECIFICATIONS**

<b>22N-3800</b>	19MM PRISE/HEX	6 SPLINE	L.90MM
-----------------	----------------	----------	--------

**CLÉ 6 SPLINE À PRISE HEXAGONALE**

SPLINE 6 KEY FOR DUAL HEXAGONAL

**SPÉCIFICATIONS / SPECIFICATIONS**

<b>22N-3800S</b>	17MM PRISE/HEX	6 SPLINE	L.72MM
------------------	----------------	----------	--------

**CLÉ 6 SPLINE POUR NOIX DE ROUE**

SPLINE 6 KEY FOR WHEEL NUTS

**SPÉCIFICATIONS / SPECIFICATIONS****22N-3801** 21 MM PRISE/HEX 6 SPLINE L.90MM

Pour modèle "LBK"

For model "LBK"

**CLÉ 7 SPLINE POUR NOIX DE ROUE**

SPLINE 7 KEY FOR WHEEL NUTS

**SPÉCIFICATIONS / SPECIFICATIONS****22N-3802L** 20MM PRISE/HEX 7 SPLINE L.90MM

Pour modèle "DLBK"

For modèle "DLBK"

**OUTIL POUR MESURER LA DISTANCE ENTRE LES GOUJONS**

WHEEL BOLT PATTERN GAUGE

**21PT-BP03000**

Arrive dans un ensemble complet qui permet de mesurer la distance de 30 modèles de goujons différents. L'ensemble est divisé en plusieurs couleurs. Une couleur mesure les moyeux avec 4 goujons. L'autre couleur mesure les moyeux avec 5 goujons etc.

Comes in a complete set measuring 30 different bolt patterns. The set is divided into four colors. One color measures 4-lug. Another color measures 5-lug and so on.

**CONTENANT 'BLEU' EN PLASTIQUE POUR RANGEMENT DE NOIX**

'BLUE' PLASTIC BIN FOR STORAGE FOR CHROMED NUTS

**22N-PB262**

Dimensions: 10" x 6-1/2" x 4-1/2".

**JAUGE POUR MESURER LE FILET INTÉRIEUR DES NOIX****ENSEMBLE DE 9**

BOLT AND NUT THREAD GAUGE KIT OF 9

**22N-TPG-1**

Sert à vérifier la grosseur des filets intérieurs des noix chromées.

Used to check the inside tread of nuts and bolts.





## CONTENANT 'JAUNE' DE PLASTIQUE POUR RANGEMENT DES NOIX

'YELLOW' PLASTIC BIN WHEEL NUT CADDY FOR CHROMED NUTS

**22N-WNC263**

Le but du \*wheel nut caddy\* est de faciliter l'entreposage : - de vos écrous - de vos boulons - de votre clé antivol. Il vous permet de les ranger de façon fiable facile et rapide. Plus besoin de vous inquiéter de perdre vos écrous et vos boulons lors d'un changement de pneus. Très efficace pour tout entreposer au même endroit.

The aim of wheel nut caddy is to make it easier for the customer to store lug, nuts wheel bolts and their anti-theft locking key. This is a reliable safe quick and easy process to store your lug nuts. With the wheel nut caddy you don't need to worry about losing your nuts and bolts as it is a convenient and time-saving solution for keeping everything in one place.



## OUTIL POUR MESURER LA DISTANCE ENTRE LES GOUJONS

WHEEL BOLT PATTERN GAUGE

**21PT-51550**

Jauge permettant de mesurer la distance des boulons sur la quasi-totalité des modèles de roue. Outil à curseur facile d'utilisation. Fabriqué à partir de polymère résistant.

Bolt pattern measuring gauge will measure almost all of your common bolt patterns. Easy to use slider tool. Manufactured from heavy duty polimer for long life.



## ÉCROU MÉTRIQUE DE CAMION 22 MM X 1.50 - PRISE DOUILLE 38 MM (H 33.5 MM)

METRIC TRUCK WHEEL NUT 22 MM X 1.50 - 38 MM HEX (H 33.5 MM)

**22NT-331BT**



## ÉCROU DE CAMION "UNIMOUNT" 22 MM X 1.50 - PRISE DOUILLE 33 MM (H 31 MM)

"UNIMOUNT" TRUCK WHEEL NUT 22 MM X 1.50 - 33 MM HEX (H 31 MM)

**22NT-333BT**



## "SECUREX" ÉCROU DE CAMION - 22 MM X 1.50 - PRISE DOUILLE 33 MM (H 34 MM)

"SECUREX" TRUCK WHEEL NUT - 22 MM X 1.50 - 33 MM HEX (H 34 MM)

**22NT-334SEC**



## "SECUREX" ÉCROU COURT DE CAMION - 22 MM X 1.50 - PRISE DOUILLE 33 MM (H 26 MM)

"SECUREX" SHORT TRUCK WHEEL NUT - 22 MM X 1.50 - HEX 33 MM (H 26 MM)

**22NT-335SEC**



**ÉCROU CAMION AVEC JUPE 6MM - 22 MM X 1.50 - 33 MM PRISE (H 35 MM)**

HUB PILOTED TRUCK WHEEL SKIRT NUT W/SLEEVE 6MM - 22 MM X 1.50 - 33 MM HEX (H 35 MM)

**22NT-609****ÉCROU À MANCHON**

SLEEVE NUT

**SPÉCIFICATIONS / SPECIFICATIONS**

<b>22NT-611</b>	6MM Jupe/Sleeve	22MM X 1.50	33MM prise/hex	Roue Acier Simple/Single Steel Wheel
<b>22NT-612L</b>	39MM Jupe/Sleeve	22MM x 1.50	33MM prise/hex	Roue Aluminium Double/Double Aluminum wheel
<b>22NT-613M</b>	19MM Jupe/Sleeve	22MM x 1.50	33MM prise/hex	Roue Aluminium simple/Single Aluminum wheel
<b>22NT-614ML</b>	28MM Jupe/Sleeve	22MM x 1.50	33MM prise/hex	Roue Acier Double/Double Steel wheel



Écrou à embase pour roue à centrage par le moyeu.

Hub piloted truck wheel flange nut.

**NOIX INTÉRIEUR STYLE "BOUTEILLE" POUR ROUE D'ACIER**

BUDD INNER NUT FOR STEEL WHEEL

**SPÉCIFICATIONS / SPECIFICATIONS**

<b>22NT-D10</b>	L. 2-7/32" (R.H.)
<b>22NT-D11</b>	L. 2-7/32" (L.H.)
<b>22NT-D15</b>	L. 2-9/16" (L.H.)
<b>22NT-D198</b>	L. 2-9/16" (R.H.)

**NOIX INTÉRIEURE STYLE BOUTEILLE MÉTRIQUE L.H. POUR ROUE D'ACIER**

METRIC \*BUDD\* INNER NUT L.H. FOR STEEL WHEEL

**22NT-D201**

filet externe mesure 30 x 1.5 filet interne mesure 20 x 1.5 longueur 2 7/16" ou 62mm. A utiliser avec 22NT-D199.

Outer thread M30 x 1.5 Inner thread M20 x 1.5 Lenght 2 7/16" or 62mm. To be use with 22NT-D199.

**NOIX INTÉRIEURE STYLE BOUTEILLE MÉTRIQUE R.H. POUR ROUE D'ACIER**

METRIC \*BUDD\* INNER NUT R.H. FOR STEEL WHEEL

**22NT-D202**

Filet externe M30 x 1.5 Filet interne M20 x 1.5 Longueur 2 7/16" ou 62mm. A utiliser avec 22NT-D200.

Outer thread M30 x 1.5 Inner thread M20 x 1.5 Lenght 2 7/16" or 62mm. To be use with 22NT-D200.

**NOIX DE ROUE MÉTRIQUE POUR BOUTEILLE L.H. POUR ROUE D'ACIER**

METRIC \*BUDD\* OUTER NUT L.H. FOR STEEL WHEEL

**22NT-D199**

Filet M 30 x 1.5 Hex 41 mm (1-5/8") Hauteur 25 mm (1"). A utiliser avec 22NT-D201.

Thread m30 x 1.5. Hex 41 mm (1-5/8"). Height 25 mm (1"). To be use with 22NT-D201





### NOIX DE ROUE MÉTRIQUE POUR BOUTEILLE R.H. POUR ROUE D'ACIER

METRIC \*BUDD\* OUTER NUT R.H. FOR STEEL WHEEL

**22NT-D200**

Filet M 30 x 1.5 Hex 41 mm (1-5/8") Hauteur 25 mm (1"). A utiliser avec 22NT-D202.

Thread m30 x 1.5. Hex 41 mm (1-5/8"). Height 25 mm (1"). To be use with 22NT-D202.



### GOUJON POUR ROUE D'ACIER (5/8" DIAM. I FILETAGE 11) LONG, 2 3/4", HAUT 7/8", BAS 1 1/16'

STUD FOR STEEL WHEEL (5/8" DIAM. I THREAD 11) LENGTH 2 3/4", TOP 7/8", BOTTOM 1 1/16'

**22NT-D01**



### GOUJON POUR ROUE D'ACIER (3/4" DIAM. I FILETAGE 10) - LONG 3", HAUT 1 1/16", BAS 1 3/4'

STUD FOR STEEL WHEEL (3/4" DIAM. I THREAD 10) - LENGTH 3", TOP 1 1/16", BOTTOM 1 3/4'

**22NT-D02**



### ÉCROU DE CAMION POUR ROUE D'ACIER 5/8" DIAM. (11 HEX - 1 1/16 LONG 19/32"

WHEEL NUT FOR STEEL WHEEL 5/8" DIAM. (11 HEX - 1 1/16 LENGTH 19/32"

**22NT-D07**



### ÉCROU DE CAMION POUR ROUE D'ACIER 3/4" DIAM. (10 HEX - 1 1/4 - LONG. 23/32"

WHEEL NUT FOR STEEL WHEEL 3/4" DIAM. (10 HEX - 1 1/4 - LENGTH 23/32"

**22NT-D08**



### NOIX INTÉRIEUR STYLE "BOUTEILLE" POUR ROUE D'ALUMINIUM

BUDD INNER NUT FOR ALUMINUM WHEEL

#### SPÉCIFICATIONS / SPECIFICATIONS

**22NT-D18** L. 3-1/16" (L.H.)

**22NT-D19** L. 3-1/16" (R.H.)

**ÉCROU POUR BOUTEILLE ROUE D'ALUMINIUM (R.H. 1 1/8 - 16  
Hex 1 1/2 Long 7/8")**

ALUMINUM \*BUDD\* WHEEL OUTER NUT (R.H. 1 1/8 - 16 Hex 1 1/2 Length 7/8")

**22NT-D12**

R.H. 1 1/8 - 16 Hex 1 1/2 Long 7/8"

R.H. 1 1/8 - 16 Hex 1 1/2 LEN 7/8"

**ÉCROU POUR BOUTEILLE ROUE D'ALUMINIUM (L.H. 1 1/8 - 16  
Hex 1 1/2 Long 7/8")**

ALUMINUM \*BUDD\* WHEEL OUTER NUT (L.H. 1 1/8 - 16 Hex 1 1/2 Length 7/8")

**22NT-D13**

L.H. 1 1/8 - 16 Hex 1 1/2 Long 7/8"

L.H. 1 1/8 - 16 Hex 1 1/2 LEN 7/8"

**CRAPAUD DE ROUE (COURT) - HAUTEUR 45 MM**

WHEEL CLAMPS (SHORT) - HEIGHT 45 MM

**22NT-D28**

A: 1-1/8" - B: 2-7/8" - C: 2-1/2" - D: 3/4"

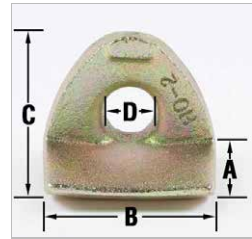
**CRAPAUD DE ROUE (MOYEN) - HAUTEUR 52 MM**

WHEEL CLAMPS (MEDIUM) - HEIGHT 52 MM

**22NT-D29**

A: 1-1/4" - B: 2-7/8" - C: 2-1/2" - D: 3/4"

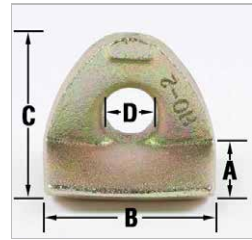
**CRAPAUD DE ROUE (LONG) - HAUTEUR 54 MM**

WHEEL CLAMPS (LONG) - HEIGHT 54 MM

**22NT-D30**

A: 1-3/4" - B: 2-7/8" - C: 2-1/2" - D: 3/4"

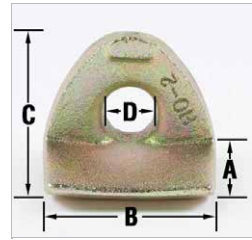
**CRAPAUD DE ROUE (EXTRA-LONG) - HAUTEUR 60 MM**

WHEEL CLAMPS (EXTRA-LONG) - HEIGHT 60 MM

**22NT-D32**

A: 1-1/2" - B: 2-7/8" - C: 2-1/2" - D: 3/4"

A: 1-1/2" - B: 2-7/8" - C: 2-1/2" - D: 3/4"

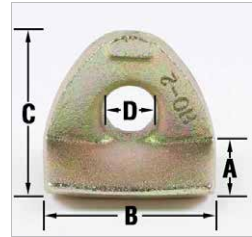



## SACS POUR PNEUS RÉUTILISABLE (PQT. DE 4)

REUSABLE TIRE (BAGS KIT OF 4)

**21PT-RTB4**

4 sacs adaptés à tous les pneus de 14" à 17" Installation simple et rapide. Protège vos vêtements et le coffre de votre voiture de la saleté. Convient à tous les étagères de stockage de pneus. Poche incluse pour un rangement sécurisé des boulons de pneu. Transport pratique grâce à une poignée solide.

4 pieces suitable for all tires 14" up to 17" Easy and fast installation. Protects your clothes and car's trunk from dirt. Suitable for all common tire storing devices. Including pocket for a secure storage of the tire bolts. Convenient transportation due to a strong handle.



## SACS POUR PNEUS "XL" (47" X 48" BOÎTE DE 125)

"XL" TIRE BAGS (47" X 48" BOX OF 125)

**21PT-TB125XL**

Fabriqué avec 40 pourcent de résine recyclée post-consommation. Blanc, permet de cacher le pneu adéquatement. Idéal pour le retour de vieux pneus ou pour le stockage de pneus de la saison hivernale. Pour camion léger ou style Pick-up.

Recycled: 40 percent postconsumer recycled resin. Convenient: white film hides dirty tire. Ideal for returning old tires or for snow tires storage. For light truck or Pick-up truck.



## SACS POUR PNEUS (30" X 12" X 38" - 1MM - BOÎTE DE 250)

TIRE BAGS (30" X 12" X 38" - 1 MM - BOX OF 250)

**21PT-TB250**

Fabriqué avec 40 pourcent de résine recyclée post-consommation. Blanc, permet de cacher le pneu adéquatement. Idéal pour le retour de vieux pneus ou pour le stockage de pneus de la saison hivernale. Pour voiture et VUS.

Recycled: 40 percent postconsumer recycled resin. Convenient: white film hides dirty tire. Ideal for returning old tires or for snow tires storage. For car and SUV.



## ESPACEUR DE JANTE POUR ROUES DOUBLES

RIM SPACER FOR DUAL WHEELS

### SPÉCIFICATIONS / SPECIFICATIONS

<b>22NT-DS106</b>	20" x 3-5/8"
<b>22NT-DS107</b>	20" x 4"
<b>22NT-DS108</b>	20" x 4-1/4"
<b>22NT-DS109</b>	20" x 4-1/2"
<b>22NT-DS113</b>	22" x 4"
<b>22NT-DS114</b>	22" x 4-1/4"
<b>22NT-DS115</b>	22" x 4-1/2"



## OUTIL POUR INSTALLER GOUJON

STUD INSTALLER

### SPÉCIFICATIONS / SPECIFICATIONS

<b>21TT-S158B</b>	5/8"
<b>21TT-S134B</b>	3/4"

**OUTIL POUR ENLEVER UN GOUJON BOUTEILLE 13/16"**

\*BUDD\* STUD REMOVER 13/16"

**21TT-SR18B****OUTIL POUR ENLEVER GOUJON**

STUD REMOVER

**SPÉCIFICATIONS / SPECIFICATIONS****21TT-SR58B** 5/8"**21TT-SR34B** 3/4"**PETITE TIGE 1/4" DE REMPLACEMENT POUR ENLEVEUR DE GOUJON**

REPLACEMENT 1/4" SMALL PIN FOR STUD REMOVER

**21TT-SRP14****GROSSE TIGE 3/8" DE REMPLACEMENT POUR ENLEVEUR DE GOUJON**

REPLACEMENT 3/8" BIG PIN FOR STUD REMOVER

**21TT-SRP38****"UNIMOUNT" CLÉ POUR BARRURE DE ROUE 33MM PRISE HEXAGONALE**

KEY FOR WHEEL LOCK UNIMOUNT 33MM HEX

**SPÉCIFICATIONS / SPECIFICATIONS****22NT-X10 UK22Z**

Assurez-vous de commander le bon motif de clé/ou de barrure.

Please make sure to order the correct key and/or locking pattern.

**"UNIMOUNT" BARRURE POUR ROUE AVEC REBORD PIVOTANT**

HUB PILOTED WHEEL LOCK UNIMOUNT

**SPÉCIFICATIONS / SPECIFICATIONS****22NT-X10 UN22Z**

Noix antivol avec un manchon de sécurité pivotant inclus. Noix en un morceau.

Peut être enlevée seulement avec une clé spécialement conçue avec une combinaison confidentiel. Assurez-vous de commander le bon motif de clé/ou de barrure.

Wheel lock nut. Flange and free spinning sleeve combined into one single nut. Can't remove it without the special key with a pin combination. Please make sure to order the correct key and/or locking pattern.





**JOINT TORIQUE**

O'RING

**SPÉCIFICATIONS / SPECIFICATIONS**

23-220-HALTEC	20" x 1/4"	"HALTEC"
23-220TG	20" x 1/4"	
23-221TG	21" x 1/4"	
23-224-HALTEC	24" X 1/4"	"HALTEC"
23-224HD	24" x 1/4"	"EXACTRA"
23-224TG	24" x 1/4"	
23-324T	24" x 3/8"	
23-225-HALTEC	25" X 1/4"	"HALTEC"
23-225HD	25" x 1/4"	"EXACTRA"
23-25T	25" x 1/4"	
23-325-ARCTIC	25" x 3/8"	"HALTEC"
23-325-HALTEC	25" X 3/8"	"HALTEC"
23-325HD	25" X 3/8"	"EXACTRA"
23-325T	25" x 3/8"	
23-329-HALTEC	29" X 3/8"	"HALTEC"
23-329T	29" x 3/8"	
23-232HD	32" X 1/4"	"EXACTRA"
23-333-HALTEC	33" x 3/8"	"HALTEC"
23-333T	33" x 3/8"	
23-335-HALTEC	35" X 3/8"	"HALTEC"
23-335T	35" x 3/8"	
23-339-HALTEC	39" X 3/8"	"HALTEC"
23-339T	39" x 3/8"	
23-345-HALTEC	45" X 3/8"	"HALTEC"
23-345T	45" x 3/8"	
23-349-HALTEC	49" X 3/8"	"HALTEC"
23-349T	49" x 3/8"	
23-451-HALTEC	51" X 1/2"	"HALTEC"
23-451T	51" x 1/2"	
23-457-HALTEC	57" X 1/2"	"HALTEC"
23-457T	57" x 1/2"	
23-463-HALTEC	63" X 1/2"	"HALTEC"
23-463T	63" X 1/2"	

Fait de caoutchouc de qualité supérieure. Fabriqué selon les normes de la FEO.  
Vendu à l'unité. (24 joints par caisse).

Made of high quality rubber. Manufacturer to major oem specifications. Sales by unit. (24 o-rings per case).

**JOINT EN "L"**

L-RING

**SPÉCIFICATIONS / SPECIFICATIONS**

23-LR20	20"	"EXACTRA"
23-LR24	24"	"EXACTRA"
23-LR24-HALTEC	24"	"HALTEC"
23-LR25	25"	"EXACTRA"
23-LR25-HALTEC	25"	"HALTEC"
23-LR29	29"	"EXACTRA"
23-LR33	33"	"EXACTRA"
23-LR35	35"	"EXACTRA"
23-LR57	57"	"EXACTRA"

L'utilisation première des "L-Ring" est de sceller une fuite lorsque le rebord du pneu et la jante ne sont pas parfaitement compatibles. Important: le l-ring n'est pas une solution pour les rebords de pneu ni les jantes endommagés. Ne pas installer si vous constatez que le rebord de pneu est brisé.

The primary purpose of the L-Ring seal is to create an air seal where the tire bead and rim seat are not completely compatible. Important: l-ring is not a cure for damaged beads nor damaged wheels and rims. Do not install where a broken bead is suspected.

**EXTRACTEUR D'ENJOLIVEUR**

HUB CAP REMOVER

20K-T68



Enlève les enjoliveurs facilement et rapidement sans les briser. Tête de caoutchouc sert à frapper afin de les remettre en place.

Removes wheel covers quickly and easily without scratching them. Rubber head to hit to replace the cover on the wheel.

**"SAVE A STUD" TROUSSE DE 8 PIÈCES POUR REFAIRE LE FILET DES GOUJONS**

RETHREAD KIT 8 PCS SAVE A STUD

21PT-30120



La meilleure façon de réparer des filets endommagés. Les goujons endommagés peuvent être renouvelés en quelques minutes sans avoir l'obligation d'enlever : - l'étrier - le rotor - le goujon. La trousse contient les grandeurs suivantes : 7/16" 20-1/2" 20-9/16" 18-5/8" 18 mm 12 mm-1.25 12 mm-1.50 12 mm-1.75 et 14 mm-1.50.

The best way to fix damaged threads. Damaged studs can be renewed in minutes without removing the caliper rotor or stud. Kit contents sizes: 7/16" 20-1/2" 20-9/16" 18-5/8" 18 mm 12 mm-1.25 12 mm-1.50 12 mm-1.75 and 14 mm-1.50.

**OUTIL POUR MESURER LA DISTANCE ENTRE LES GOUJONS**

WHEEL BOLT PATTERN GAUGE

21PT-51550



Jauge permettant de mesurer la distance des boulons sur la quasi-totalité des modèles de roue. Outil à curseur facile d'utilisation. Fabriqué à partir de polymère résistant.

Bolt pattern measuring gauge will measure almost all of your common bolt patterns. Easy to use slider tool. Manufactured from heavy duty polymer for long life.



## ENSEMBLE DE SUPPORTS POUR ROUE D'ÉLEVATEUR 2 SUPPORTS ET 2 BOLS

WHEEL ARMS FOR POST LIFT 2 SUPPORTS AND 2 BOWLS

**21PT-WA92100**

"Omega wheel arm™" est un excellent accessoire pour maintenir efficacement les pneus sur un bras de levage d'un pont-élevateur. Le bras maintient la roue à la hauteur de levage et est à portée de main lors des rotations des pneus et les entretiens de freins. Facile et sécuritaire pour le mécanicien qui installe ou enlève les pneus du véhicule. Évite de vous pencher pour déposer ou ramasser un pneu. Ajustable horizontalement et verticalement. La barre peut être positionnée sur le côté lorsque le support ne sert pas.

The "Omega wheel arm™" is a great accessory to efficiently hold tires on a vehicle lift arm who holds the tire at lift height and is handy with tire rotations and brake maintenance. Easy and safe for mechanics to put on or take off tires from the vehicle. Avoid bending over to put down or pick up a tire. Adjusts both horizontally and vertically. Bar can be positioned to the side when not in use to save space.



## OUTIL POUR CENTRER LA ROUE 22MM 3 PIÈCES

WHEEL CENTERING TOOL 22MM 3 PCS

**21TT-32111**

Pour goujon de 22 mm : - de tracteur - de OTR - de remorque. Simplement la meilleure solution pour éliminer les vibrations d'un pneu et l'usure erratique. Notre nouveau design sans filet permet à l'installateur de rapidement et facilement centrer la roue sur le moyeu. Il est facile de monter la roue sur le moyeu grâce à sa conception conique. Caractéristiques : - concept sans filet - nez conique. Avantages : - diminue le temps d'installation - facilite le montage des roues. Pour les roues menées ou menantes et les essieux de remorque.

22 mm studs on: - heavy-duty - over-the-road tractors - trailers. Simply the best solution for tire vibration and erratic wear. Our new threadless design allows the installer to quickly and easily center the wheels to the hub. And our tapered design makes it easy to mount the wheel over the hub. Features: threadless design - tapered nose - single set. Benefits: saves installation time - eases wheel mounting - for steer drive and trailer axles.



## ENSEMBLE OUTIL MANUEL POUR ENLEVER NOIX DE ROUE

MANUAL NUT BUDDY LUG NUT REMOVER KIT

**21TT-67300**

Défait les noix qui persistent et qui sont difficiles à dévisser. Peut être utilisé sur les véhicules commerciaux et d'agriculture. Ratio rapport de force : 58:1. Inclus 2 douilles de 1-1/2" et 1-5/16".

Bust loose the most stubborn wheel nuts. Use on commercial or agricultural wheels. Gear ratio: 58:1. 2 sockets included: 1-1/2" and 1-5/16".

**TROUSSE POUR NETTOYER LES GOUJONS 12 PIÈCES**

HUB STUD CLEANER KIT 12 PCS

**21PT-37200**

Peut fixer l'adaptateur sur une perceuse. Enlève la corrosion rapidement sur le centre de la roue. La trousse contient : - 2 adaptateurs - 5 recharges gros disques - 5 recharges petits disques.

Adapter that you can fix on drill. Corrosion is removed quickly and easily on the surface of the hub. Kit contents: - 2 adapters - 5 small recharge discs - 5 small recharge discs.

**ADAPTATEUR POUR TENIR LE DISQUE "HUB STUD CLEANER"**

HOLDER FOR HUB STUD CLEANER DISC

**21PT-37202****OUTIL DE NETTOYAGE DE MOYEU À PRISE POUR IMPACT**

HUB BUDDY IMPACT DRIVER LUG SURFACE CLEANER TOOL

**21PT-37330**

Conçu pour être utilisé avec une clé à chocs. Prise 1/2". Enlève : - la rouille - la corrosion - d'autres accumulations provenant : - de la roue - des gougeons - des tambours - des jantes. Aide à appliquer le couple approprié aux écrous de roue en enlevant la corrosion. Un indispensable pour faciliter un équilibrage de pneu précis. Il comprend 1 outil et 1 disque de nettoyage. Disques de nettoyage de rechange disponibles.

Designed to be used with 1/2" impact wrench. Removes: - rust - corrosion - other build-up from wheel: - stud - drums - tire rim. Helps proper torque of lug nuts by removing corrosion. A must for easy and accurate tire balancing. Includes 1 hub buddy attachment and 1 cleaning disc head. Replacement cleaning discs available.

**BROSSE DE REMPLACEMENT POUR OUTIL À MOYEU  
ENSEMBLE DE 6**

REPLACEMENT BRUSH FOR HUB BUDDY IMPACT DRIVER KIT OF 6

**21PT-37335**

Disques de remplacement pour modèle #37330 lug buddy xl. Outil de nettoyage de moyeu. En paquet de 6.

Replacement cleaning discs for model #37330 hub buddy xl lug/hub surface cleaner. Available in pack of 6.

**ÉTIQUETTES ROUGES POUR CHANGEMENT D'HUILE -  
(ROULETTE DE 500)**

RED LABELS FOR OIL CHANGE - (ROLL OF 500)

**21PT-ROL102**



## ÉTIQUETTE POUR PNEU ROULEAU DE 500

TIRE LABEL PER ROLL OF 500

**21PT-TL101**

Grandeur : 2-1/2" x 6". Section sur le collant pour écrire s'il s'agit de pneus neufs ou usagés ou rechapés.

Size: 2-1/2" x 6". Label for easy identification of new or used and retreaded tires.



## TROUSSE DE 6 MANCHONS DE CENTRAGE DE ROUE

WHEEL CENTERING SLEEVE KIT OF 6

**21TT-02006KT**

Recentre toutes les roues avec goujon de 22mm pilotées par moyeu. Réduit l'usure des pneus et améliore la consommation d'essence. Élimine l'usure inégale et réduit le risque de désalignement des pneus.

Re-centers all hub-piloted wheels with 22mm studs. Reduces tire wear and improves fuel economy. Eliminates radial wheel runout and reduces risk of 'wheel off' conditions.



## MANCHON DE CENTRAGE DE ROUE

WHEEL CENTERING SLEEVE

**21TT-02101S**

Manchons de centrage des roues

Wheel centering sleeves



## OUTIL POUR INSTALLER MANCHON DE ROUE

INSTALLATION TOOL FOR WHEEL SLEEVE

**21TT-02111T**

Outil d'installation et de retrait: spécialement conçu pour installer et retirer les manchons de centrage.

Counteract installation and removal tool: specifically designed to install and remove counteract centering sleeves



## "ALCOA" JAUGE POUR ROUE

"ALCOA" RIM GAUGE

**21TT-1700G**

Détermine si la roue devra être changée à cause de la trop grande distance entre le talon du pneu et le rebord de la jante.

Determines if wheel must be removed from service due to excessive rim flange wear.



**"KEN-TOOL" RÉSERVOIR VIDANGE D'HUILE ESSIEU**

"KEN-TOOL" SINGLE AXLE DRAIN PAN

**21TT-30600**

S'adapte à la plupart des roues d'acier et d'aluminium : - 10 trous - 22 1/2" - 24 1/2". Centrée par le cœur ou par les goujons. Capacité de 124 oz. Garde les roues et les pneus propres lors de la réparation d'essieux. Ne renversera pas si heurté.

Super single axle drain pan. Fits most steel and aluminum 22-1/2" and 24-1/2". 10 hole hub and stud-piloted tubeless wheels. Capacity: 124 oz. Self-draining shelves for hub and axle nuts. Keeps wheels and tires clean when servicing driven or non-driven axles. Will not spill if bumped.

**"UNIMOUNT" JAUGE DE CONFORMITÉ POUR FILET DE GOUJON**

"UNIMOUNT" THREAD CONFORMITY GAUGE

**21TT-69260**

Conçu pour M 22 x 1.5 goujons "Unimount". Le goujon devrait être retiré du service si les dents n'engagent pas entièrement. Simple à utiliser.

Designed for m22 x 1.5 "Unimount" studs. If the thread teeth does not fully engage the stud it should be removed from service. Simple to use.

**OUTIL 5-EN-1 POUR JAUGE DE ROUE DE CAMION**

TOOL 5-IN-1 FOR WHEEL TRUCK GAUGE

**21TT-G9755**

Conçu pour inspecter les systèmes de moyeu de roue pilotés (centre). Inspecte les montants et les écrous ainsi que les trous de jantes de type m22 x 1.5. Outil machiné avec précision et revêtement anticorrosion.

Designed to inspect hub-pilot wheel systems to include: - m22 x 1.5 wheel studs - wheel nuts - disc wheel bolt holes. Precision machined and coated to prevent rust.

**TROUSSE POUR NETTOYER LES GOUJONS AVEC PERCEUSE**

STUD CLEANING KIT WITH DRILL

**21TT-SCK**

Trousse pour nettoyer les goujons de roue de camion. Comprend : - une perceuse pneumatique - 2 brosses de 22 mm - une paire de lunette protectrice - un outil 22 mm pour nettoyer les goujons avec les adaptateurs.

Stud cleaning kit included: - an air drill - a pair safety glass - 2 stud brush 22 mm - 1 stud cleaner tool with adaptors.

**TROUSSE POUR NETTOYER LES GOUJONS**

STUD CLEANING KIT

**21TT-SCK-1322**

Trousse pour nettoyer les goujons de roue de camion comprenant une brosse de : 12 mm - 13 mm - 14 mm - 16 mm - 18 mm - 20 mm - 22 mm - 2 adaptateurs - une paire de lunette de sécurité - 2 outils.

Stud cleaning kit included one brush: 12 mm - 13 mm - 14 mm - 16 mm - 18 mm - 20 mm - 22 mm - 2 adaptors - one pair of safety glass - 2 stud cleaner tool.





## TROUSSE POUR NETTOYER LES GOUJONS ET LE MOYEU

STUD AND HUB CLEANING KIT

**21TT-SCK-32610**

Trousse pour nettoyer les goujons de roue et le moyeu. Comprend : - 2 brosses de 14 mm et 2 brosses de 22 mm pour nettoyer les goujons - 2 brosses de 14 mm et 2 brosses de 22 mm pour nettoyer le moyeu - un outil.

Stud and hub cleaning kit included : - 2 brushes 14 mm and 2 brushes 22 mm to clean the stud - 2 brushes 14 mm and 2 brushes 22 mm to clean the hub - one tool.



## BROSSE DE REMPLACEMENT POUR OUTIL DE NETTOYAGE DE GOUJON

STUD BRUSH REPLAC. FOR STUD CLEANING TOOL

### SPÉCIFICATIONS / SPECIFICATIONS

<b>21TT-SCB 12</b>	7/16"	(SCT 1/2)
<b>21TT-SCB 13</b>	1/2"	(SCT 1/2)
<b>21TT-SCB 14</b>	9/16"	(SCT 1/2)
<b>21TT-SCB 16</b>	5/8"	(SCT 1/2)
<b>21TT-SCB 22</b>	3/4"	(SCT 3/4)
<b>21TT-SCB 26</b>	1"	(SCT 1/2)
<b>21TT-SCB 28</b>	1-1/8" X 28MM	(SCT 1)

Brosse de remplacement convient aux outils 21TT-SCT 1/2 ou 21TT-SCT 3/4 ou 21TT-SCT1

Replacement brush insert use with tools 21TT-SCT 1/2 or 21TT-SCT 3/4 or 21TT-SCT1



## OUTIL POUR NETTOYER LES GOUJONS

STUD CLEANER TOOL FOR STUD

### SPÉCIFICATIONS / SPECIFICATIONS

<b>21TT-SCT 1/2</b>	1/2"
<b>21TT-SCT 3/4</b>	3/4"
<b>21TT-SCT 1</b>	1-1/8"

Cet outil de nettoyage de goujon est fabriqué à partir d'une (1) seule pièce en aluminium anodisé augmentant la durabilité et la résistance de l'outil lui-même. L'outil est disponible en 3 modèles différents pour adapter à une variété de tailles de brosse. Voir items 21TT-SCB...

This stud cleaning tool is manufactured from one (1) single anodized aluminum piece increasing the durability and resistance of the tool itself. The stud cleaning tool comes in 3 different models to fit a variety of brush sizes. See items 21TT-SCB...



## OUTIL HD POUR NETTOYER LES GOUJONS

HD STUD CLEANER TOOL

**21TT-SCT-2756**

Pour nettoyer les goujons 20/22 mm. À utiliser sur les roues de tracteur et de remorque. Brosses robustes d'acier inoxydable (.010 fil) indépendantes pouvant être tournées pour une utilisation prolongée de l'outil. Prise 1/2" pour couplage avec un outil à air ou électrique. Les brosses sont remplaçables (21TT-SCTB-2757). 2000 RPM maximum.

20/22 mm wheel stud cleaner. Use on steer drive and trailer wheel stud. Heavy-duty .010 wire diameter stainless steel brush. Independent brushes can be rotated for maximum brush life. 1/2" drive for use with an electric or air tool internal brush system. Replaceable brushes (21TT-SCTB-2757). 2000 RPM maximum.

**BROSSES DE REMPLACEMENT POUR OUTIL DE NETTOYAGE  
POUR GOUJON ENSEMBLE DE 3**

STUD BRUSH REPLACEMENT FOR STUD CLEANING TOOL PACK OF 3

**21TT-SCTB-2757**

Brosses de remplacement pour outil 21TT-SCT-2756 - Nettoyeur de goujon H.D.  
Ensemble de 3 brosses robustes en acier.

Replacement brushes for the 21TT-SCT-2756. Heavy duty stud brush. Set of 3 stainless steel brushes.

**BROSSE POUR NETTOYER LE TROU DE LA JANTE  
(7/8")**

BRUSH FOR CLEANING RIM HOLE (7/8")

**55B-21077**

Pour une utilisation sur des trous lisses ou filetés. Brosse 7/8". Fil d'acier .006". Longueur de la brosse 1". Longueur totale 3-1/2".

For use on smooth or threaded blind holes. 7/8" power tube brush. .006" steel wire fill. 1" brush length. Overall length 3-1/2".

**BROSSE POUR NETTOYER TROU DE JANTES**

BRUSH FOR CLEANING RIM HOLE

**SPÉCIFICATIONS / SPECIFICATIONS****55B-961210** 1/2"**55B-961270** 5/8"**BARRURE DE NOIX DE PLASTIQUE POUR ROUE DE CAMION  
(33MM)**

WHITE SAFE-T-LOC (33 MM)

**21TW-SL33**

Un produit simple, non dispendieux et efficace qui aide et prévient un potentiel  
accident à cause de noix dévissée. "SAFE-T-LOC"

A simple and cost effective product that can help guard against a potential catastrophic loss caused by  
loose lug nuts. "SAFE-T-LOC"

**INDICATEUR DE ROUE AJUSTABLE DE 3/4" A 1" (19 MM - 23 MM)**

ADJUSTABLE WHEEL NUT INDICATOR TO 3/4" TO 1" (19 MM - 23 MM)

**21TW-30601**

Un produit simple. Non dispendieux et efficace qui aide à prévenir un accident à  
cause de noix dévissée.

A simple and cost effective product that can help guard against a potential catastrophic loss caused by  
loose lug nuts. If the arrows have moved from the point-to-point pattern this indicates that they have  
loosened and need attention.





## INDICATEUR DE ROUE AJUSTABLE DE 1 3/16" A 1 1/2" (30 MM - 38 MM)

ADJUSTABLE WHEEL NUT INDICATOR TO 1 3/16" TO 1 1/2" (30 MM - 38 MM)

**21TW-30603**

Un produit simple. Non dispendieux et efficace qui aide à prévenir un accident à cause de noix dévissée.

A simple and cost effective product that can help guard against a potential catastrophic loss caused by loose lug nuts.



## INDICATEUR DE CALIBRATION "WHEEL CHECK"

WHEEL-CHECK YELLOW TORQUE INDICATORS

### SPÉCIFICATIONS / SPECIFICATIONS

<b>21TW-WLCH-E</b>	13/16"
<b>21TW-WLCH-C</b>	7/8"
<b>21TW-WLCH-F</b>	1-1/4"
<b>21TW-WLCH-B</b>	1-5/16"
<b>21TW-WLCH-AA</b>	1-1/2"

Un produit simple, non dispendieux et efficace qui aide et prévient un potentiel accident à cause de noix dévissée.

A simple & cost effective product that can help guard against a potential catastrophic loss caused by loose lug nuts.



## INDICATEUR DE RECALIBRATION "WHEEL-CHECK"

WHEEL-CHECK RECALIBRATION INDICATORS

### SPÉCIFICATIONS / SPECIFICATIONS

<b>21TW-WLTO-F</b>	1-1/4"
<b>21TW-WLTO-B</b>	1-5/16"
<b>21TW-WLTO-AA</b>	1-1/2"

Un produit simple, non dispendieux et efficace qui aide et prévient un potentiel accident à cause de noix dévissée.

A simple & cost effective product that can help guard against a potential catastrophic loss caused by loose lug nuts.

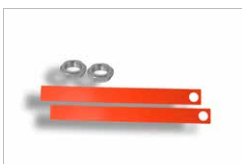

## INDICATEUR ANTISAISSIE POUR ROUE DE CAMION ( PAQUET DE 2 )

TIRE ANTI-SKID STICK FOR TRUCK WHEEL ( PACK OF 2 )

**21TW-FBC2**

Un produit simple. Non dispendieux et efficace qui aide à prévenir un accident à cause des freins gelés

A simple and cost effective product that can help guard against a potential catastrophic loss caused by Frozen brake



## INDICATEUR ANTISAISSIE POUR ROUE D'ALUMINIUM

TIRE ANTI-SKID STICK FOR ALUMINUM WHEEL

**21TW-TAS-ALU**

Un produit simple. Non dispendieux et efficace qui aide à prévenir un accident à cause des freins gelés

A simple and cost effective product that can help guard against a potential catastrophic loss caused by Frozen brake

## INDICATEUR ANTISAISIE POUR ROUE D'ACIER

TIRE ANTI-SKID STICK FOR STEEL WHEEL

21TW-TAS-STEEL



Un produit simple. Non dispendieux et efficace qui aide à prévenir un accident à cause des freins gelés  
A simple and cost effective product that can help guard against a potential catastrophic loss caused by Frozen brake



Depuis 2012, Everest Warehouse carbure au succès de son partenariat avec Équipements Qué-mont. Nous fabriquons et importons des produits de qualité, spécialisés dans la maintenance automobile. Notre grande capacité de fabrication combinée à l'expertise de distribution des Équipements Qué-mont font de notre équipe un pilier pour votre entreprise. Un service rapide, une ligne de produits de qualité et des prix compétitifs: C'est ça l'avantage Qué-mont / Everest warehouse. Votre prospérité nous tient à cœur !

Since 2012, Everest warehouse is powered by the success of our partnership with Qué-mont Equipment. We manufacture and import specialized quality products for the automotive maintenance, tire and wheel industry. Alongside our manufacturing capabilities, Qué-mont distribution power is providing you excellent customer service while offering competitive pricing and that is what good business is all about ! Fast and efficient service and a fair priced quality product line: that is the Qué-mont / Everest warehouse advantage. Your prosperity is our priority !



**Solution DEM**



**Solution Universal**



**Boulon DEM et Universal**





**"UGIGRIP" CRAMPONS POUR PNEUS**

"UGIGRIP" TIRE STUDS

**SPÉCIFICATIONS / SPECIFICATIONS**

27-TSMI-11	#11	Boite/Box 1000
27-TSMI-12	#12	Boite/Box 1000
27-TSMI-13	#13	Boite/Box 1000
27-TSMI-15	#15	Boite/Box 1000
27-TSMI-16	#16	Boite/Box 1000
27-TSMI-17	#17	Boite/Box 1000

Pour véhicule passager. Doit utiliser un fusil à cramponner AS9 ou SG9. Fabriqué en FRANCE.

For passenger vehicle. Need to use stud gun AS9 or SG9. Made in FRANCE.

**"UGIGRIP" CRAMPONS D'ALUMINIUM "ECO-STUD" POUR PNEU | 8 MM - 11 MM (BOÎTE DE 1000 PIÈCES)**

"UGIGRIP" "ECO-STUDS" ALUMINIUM TIRE STUDS | 8 MM - 11 MM (BOX OF 1000 PIECES)

**29-0812AM**

Longueur : 11 mm. Diamètre de la base : 8 mm. Doit utiliser un fusil à cramponner AS8. Fabriqué en FRANCE.

Length: 11 mm. Base diameter: 8 mm. Need to use stud gun AS8. Made in FRANCE.

**"UGIGRIP" CRAMPONS D'ALUMINIUM POUR PNEU**

"UGIGRIP" ALUMINIUM TIRE STUDS

**SPÉCIFICATIONS / SPECIFICATIONS**

29-11AM	#11	Boite/Box 1000
29-12AM	#12	Boite/Box 1000
29-13AM	#13	Boite/Box 1000
29-15AM	#15	Boite/Box 1000

Pour véhicule passager. Doit utiliser un fusil à cramponner AS9 ou SG9. Fabriqué en FRANCE.

For passenger vehicle. Need to use stud gun AS9 or SG9. Made in FRANCE

**"IMPORTATION" CRAMPONS POUR PNEU**

"IMPORT" TIRE STUDS

**SPÉCIFICATIONS / SPECIFICATIONS**

27-STUD-11C	#11	Boite/Box 1000
27-STUD-12C	#12	Boite/Box 1000
27-STUD-13C	#13	Boite/Box 1000
27-STUD-15C	#15	Boite/Box 1000
27-STUD-16C	#16	Boite/Box 1000
27-STUD-17C	#17	Boite/Box 1000

Pour véhicule passager. Utiliser un fusil à cramponner AS9 ou SG9.

For passenger vehicle. Need to use stud gun AS9 or SG9

**"UGIGRIP" CRAMPONS POUR PNEU DE CAMION (BOÎTE DE 500 PIÈCES)**

"UGIGRIP" TIRE STUDS FOR TRUCK (BOX OF 500 PIECES)

**28-TSMI-21**

Longueur : 17.5 mm. Diamètre de la base : 11 mm. Doit utiliser un fusil à cramponner AS11 pour : - semi-remorque - déneigeuse - chargeuse - chargeuse minière.

Length: 17.5 mm. Base diameter: 11 mm. Need to use stud gun AS11. To use on: - tractor trailer - snow plow - mining and loader tires.

**"UGIGRIP" CRAMPONS POUR PNEU GÉNIE CIVIL (BOÎTE DE 200 PIÈCES)****"UGIGRIP" TIRE STUDS FOR OFF-ROAD (BOX OF 200 PIECES)****28-L15-200**

Longueur : 20 mm. Diamètre de la base : 15 mm. Utiliser avec un fusil à cramponner EP15 pour : - semi-remorques - déneigeuses - chargeuses minières. Fabriqué en FRANCE.

Length: 20 mm. Base diameter: 15 mm. Need to use stud gun ep15. To use on: - tractor trailer - snow plow - mining and loader tires. Made in FRANCE.

**"IGRIP" CRAMPONS VISSÉS À ÉPAULEMENT****"IGRIP" SHOULDERED SCREW TIRE STUDS****SPÉCIFICATIONS / SPECIFICATIONS**

<b>28-SS15-100</b>	15MM	100 Pcs
<b>28-SS15-1000</b>	15MM	1000 Pcs
<b>28-SS15-200</b>	15MM	200 Pcs
<b>28-SS18-100</b>	15MM	100 Pcs
<b>28-SS18-1000</b>	18MM	1000 Pcs
<b>28-SS18-200</b>	18MM	200 Pcs
<b>28-SS25-100</b>	25MM	100 Pcs
<b>28-SS25-1000</b>	25MM	1000 Pcs
<b>28-SS25-200</b>	25MM	200 Pcs
<b>28-SS30-100</b>	30MM	100 Pcs
<b>28-SS30-1000</b>	30MM	1000 Pcs
<b>28-SS30-200</b>	30MM	200 Pcs
<b>28-SS40-100</b>	40MM	100 Pcs
<b>28-SS40-200</b>	40MM	200 Pcs



Tête en tungstène. La profondeur de sculpture des pneus minimale recommandée est de 13MM. Igrip sont destinés aux vtt, moto cross-country, moto enduro, scooter des neiges, chariot élévateur, petits véhicules de travail tels que chargeuse compacte, tracto-pelle, chargeuse skidsteer et tracteur compact.

**Veillez noter que l'outil d'installation est inclus dans chaque boîte.**

Tungsten carbide tip. The recommended minimum tire tread depth is 13MM. The igrip are intended for atv, cross country motorcycle, enduro motorcycle, snow scooter, forklift, small working vehicles such as compact loader, backhoe loader, skidsteer loader and compact tractor. Please note that an installation tool is included in each box.

**"IGRIP" CRAMPONS VISSÉS POUR VÉLO - 8 MM (BOÎTE DE 200 PIÈCES)****"IGRIP" BICYCLE SCREW TIRE STUDS - 8 MM (BOX OF 200 PIECES)****28-ST08-200G**

La longueur totale du crampon iGrip ST08 est de 8 mm. Tête de tungstène. La profondeur de sculpture du pneu minimale recommandée est de 6 mm. Ce produit convient: - à la machinerie légère - aux chaussures - aux véhicules récréatifs - aux vélos. **Veillez noter que l'outil d'installation est inclus dans chaque boîte.**

The iGrip tire stud ST08 is 8 mm in total length. Tungsten carbide tip. The recommended minimal tire tread depth is 6 mm. Intended for: - light machinery - footwear - recreational vehicles and bicycles. Please note that an installation tool is included in each box.





## "IGRIP" CRAMPONS VISSÉS

"IGRIP" SCREW TIRE

### SPÉCIFICATIONS / SPECIFICATIONS

28-ST11-100	11MM	100 Pcs
28-ST11-200	11MM	200 Pcs
28-ST15-100	15MM	100 Pcs
28-ST15-200	15MM	200 Pcs
28-ST18-100	18MM	100 Pcs
28-ST18-200	18MM	200 Pcs
28-ST25-100	25MM	100 Pcs
28-ST25-200	25MM	200 Pcs
28-ST30-200	30MM	200 Pcs

Tête en tungstène. La profondeur de sculpture des pneus minimale recommandée est de 9MM. Convient à la machinerie légère, aux chaussures, aux véhicules récréatifs ainsi qu'aux motoneiges. Veuillez noter que l'outil d'installation est inclus dans chaque boîte.

Tungsten carbide tip. The recommended minimum tire tread depth is 9MM. The igrip are intended for light machinery, footwear, recreational vehicles and snowmobile. Please note that an installation tool is included in each box.



## "IGRIP" CRAMPONS VISSÉS COURSE

"IGRIP" RACING TIRE SCREW

### SPÉCIFICATIONS / SPECIFICATIONS

28-ST11-100R	11MM	100 Pcs
28-ST18-100R	18MM	100 Pcs
28-ST20-100R	20MM	100 Pcs



## "UGIGRIP" CRAMPONS VISSÉS GÉNIE CIVIL - 30 MM (BOÎTE DE 200 PIÈCES) - CLAW

"UGIGRIP" SCREW TIRE STUDS OFF-ROAD - 30 MM (BOX OF 200 PIECES) - CLAW

28-VS8-30

Longueur complète : 30 mm. Mesure de la partie filetée : 18 mm. Doit utiliser une perceuse avec l'adaptateur inclus dans la boîte pour l'installation. Fabriqué en FRANCE.

Full length: 30 mm. Threaded parts length: 18 mm. Need to use with a drill and the adapter included in th box to install these studs. Made in France



## "UGIGRIP" CRAMPONS EN ACIER DE TYPE ZAMBONI | 9 MM - 15 MM - 3C (BOÎTE DE 1000 PIÈCES)

"UGIGRIP" TIRE STEEL STUDS FOR ZAMBONI TYPE | 9 MM - 15 MM - 3C (BOX OF 1000 PIECES)

28-Z9-15

Longueur : 15 mm. Diamètre de la base : 9 mm. Doit utiliser un fusil à cramponner AS9 ou SG9. Fabriqué en FRANCE.

Length: 15 mm. Base diameter: 9 mm. Need to use stud gun AS9 or SG9. Made in FRANCE



## FUSIL POUR CRAMPONS POUR CAMION

STUDS GUN FOR TRUCK TIRE

26-AS11

Automatique et léger. Ce fusil est facile à utiliser et à entretenir. Fait pour les crampons pour camion TSMI #21. Fonctionne avec un compresseur à l'air.

Automatic. Lightweight and easy to use and maintain. Handles TSMI #21 truck studs. Works with air compressor.

**"BW" FUSIL POUR CRAMPONS BASE 8 MM**

"BW" STUDS GUN FOR CAR TIRE 8 MM BASE

**26-AS8**

Automatique et léger. Ce fusil est facile à utiliser et à entretenir. Fait pour les crampons de type éco-stud. Fonctionne avec un compresseur à l'air.  
Automatic. Lightweight and easy to use and maintain. Handles eco-studs. Works with air compressor.

**"OKU" FUSIL POUR CRAMPONS**

"OKU" STUDS GUN FOR TIRE

**26-AS9**

Automatique et léger. Ce fusil est facile à utiliser et à entretenir. Fait pour les crampons TSMI #11 et #17. Fonctionne avec un compresseur à l'air.  
Automatic. Lightweight and easy to use and maintain. Handles TSMI #11-#17 studs. Works with air compressor.

**"OKU" FUSIL POUR CRAMPONS GÉNIE CIVIL**

"OKU" STUDS GUN FOR OFF-ROAD TIRE

**26-EP15**

Automatique et léger. Ce fusil est facile à utiliser et à entretenir. Fait pour les crampons pour génie civil L15-200. Fonctionne avec un compresseur à l'air.  
Automatic. Lightweight and easy to use and maintain. Handles L15-200 OTR studs. Works with air compressor.

**"OKU" FUSIL ROBUSTE POUR CRAMPONS**

"OKU" STUDS GUN HEAVY DUTY

**26-EP9**

Automatique et léger. Ce fusil est facile à utiliser et à entretenir. Fait pour les crampons TSMI #11 et #17. Monocollettere et multicollettere. Fonctionne avec un compresseur à l'air.  
Automatic. Lightweight and easy to use and maintain. Handles TSMI #11-#17 studs. Single and multi-flange studs. Works with air compressor.

**COMBO FUSIL À CRAMPONS SG9 & MF9 MINI DISTRIBUTEUR INCLUS**

COMBO STUDS GUN SG9 &amp; MF9 MINI FEEDER INCLUDED

**26-GF10**

Automatique et léger. Ce fusil est facile à utiliser et à entretenir. Fait pour les crampons TSMI #11 et #17. Fonctionne avec un compresseur à l'air.  
Automatic. Lightweight and easy to use and maintain. Handles TSMI #11-#17 studs. Works with air compressor.

**FUSIL POUR INSTALLER LES CRAMPONS**

STUDS GUN

**26-SG9**

Automatique et léger. Ce fusil est facile à utiliser et à entretenir. Fait pour les crampons de format de #11 à #17. Fonctionne avec un compresseur à l'air.  
Automatic. Lightweight and easy to use and maintain. Handles for #11 to #17 studs. Works with air compressor.





## MACHINE SEMI-AUTOMATIQUE POUR INSERTION DES CRAMpons

SEMI-AUTOMATIC STUDS INSERTION MACHINE

**26-SAT**

Cramponne les pneus avec constance et justesse. Alimente jusqu'à 225 crampons par minute. Réduit la fatigue de l'opérateur. Une solution économique et abordable qui vous permet de gagner en temps.

Consistent accurate studding. Increase your studding capacity. Feeds up to 225 studs per minute. Reduces operator fatigue. Economical. Affordable and a time saver solution.



## SUPPORT SUR PIED POUR CRAMponNER UN PNEU

FLOOR STAND FOR TIRE STUDDING

**26-SP9**

Supporte le pneu à l'aide de la selle ainsi qu'un distributeur automatique (HF9-AUTO) pour une pose de crampons plus rapide et confortable pour l'opérateur.

Supports the tire with the help of the saddle and also the automatic feeder (HF9-AUTO) for a quick and comfortable stud installation for the operator.



## "OKU" GROS DISTRIBUTEUR POUR CRAMpons

"OKU" BIG STUDS FEEDER

**26-HF9**

Doit être jumelé avec un moteur conçu pour ce distributeur. Peut être accroché à un mur à l'aide d'un crochet ou bien sur un support pour cramponner les pneus. Place les crampons par lui-même dans le bon sens.

Has to be fixed with the motor designed for this feeder. Can be hanged on a special hook designed for this feeder or on a studding floor stand. Fast loading and provides positive stud orientation.



## "OKU" DISTRIBUTEUR AUTOMATIQUE 110V

"OKU" AUTOMATIC FEEDER 110V

**26-HF9-AUTO**

Peut être accroché à un mur à l'aide d'un crochet ou bien sur un support pour cramponner les pneus. Place les crampons par lui-même dans le bon sens. Boyau inclus.

Can be hanged on a special hook designed for this feeder or on a studding floor stand. Fast loading and provides positive stud orientation. Hose included.



## MOTEUR 110V POUR GROS DISTRIBUTEUR À CRAMpons

MOTOR 110V FOR BIG FEEDER FOR TIRE STUDS

**26-HF9-MOT**

Conçu pour faire fonctionner le gros distributeur de crampons. Tel que 26-HF9.

Designed to operate the big feeder for tire studs. Like 26-HF9.



**MINI DISTRIBUTEUR MANUEL POUR CRAMPONS**

MANUAL MINI FEEDER FOR TIRE STUDS

**26-MF9**

S'installe directement sur un fusil à crampons. Permet d'emmagasiner 200 crampons au lieu de les insérer un à un. Place les crampons par lui-même dans le bon sens. Collet avec vis pour le tenir en place.

You fix it directly on the stud gun. Allows to store 200 studs instead of insert one by one. Provides positive stud orientation. Readily attaches with screw clamp.

**FEEDER HOSE 3/8" "CLEAR" 60" long**

FEEDER HOSE 3/8" "CLEAR" 60" length

**95SP-EP300CLEAR**

Pour 26-SAT ou pour 26-HF9-AUTO

For 26-SAT or for 26-HF9-AUTO

**OUTIL POUR ENLEVER LES CRAMPONS SUR UN PNEU 5 MM**

STUDS REMOVAL TOOL FOR TIRE 5 MM

**26-SRT-5**

Pour crampons d'acier passager et camionnette TSMI grandeur 11 à 17. S'utilise sur des crampons neufs ou usagés.

For use on steel bodied passenger/light truck studs TSMI #11 à #17. Works on new and used studs.

**OUTIL POUR ENLEVER LES CRAMPONS D'ALUMINIUM 6 MM**

ALUMINUM STUDS REMOVAL TOOL 6 MM

**26-SRT-6ALU**

Pour crampons d'aluminium passager et camionnette TSMI grandeur 11 à 17. S'utilise sur des crampons neufs ou usagés.

For use on alu bodied passenger/light truck studs TSMI #11 to #17. Works on new and used studs.

**ENSEMBLE DE RÉPARATION POUR FUSIL À CRAMPONS EP9**

REPAIR KIT FOR STUD GUN EP9

**95SP-SPK-10**

L'ensemble comprend : 3 SG 110 1 EP 112 1 OR 21 1 OR 28 1 N40-17 1 SP19 1 SP24

The kit contain: 3 SG 110 1 EP 112 1 OR 21 1 OR 28 1 N40-17 1 SP19 1 SP24

**ENSEMBLE DE RÉPARATION COMPLET POUR FUSIL À CRAMPONS AS9 & SG9**

COMPLETE REPAIR KIT FOR STUD GUN AS9 &amp; SG9

**95SP-SPK-11-C**

L'ensemble comprend : 3 AS102 3 SG104 1 SG108P 3 SG110 1 EP307 1 N14.8 1 N40.17 1 OR14 1 OR21 1 OR28 1 SP8X22

The kit contain: 3 AS102 3 SG104 1 SG108P 3 SG110 1 EP307 1 N14.8 1 N40.17 1 OR14 1 OR21 1 OR28 1 SP8X22





## ENSEMBLE DE RÉPARATION POUR FUSIL À CRAMPONS AS9 & SG9

REPAIR KIT FOR STUD GUN AS9 & SG9

**95SP-SPK-9**

L'ensemble comprend : 3 AS102 3 SG110 1 N40-17 1 OR 21 1 OR 28

The kit contain: 3 AS102 3 SG110 1 N40-17 1 OR 21 1 OR 28



## EMBOUIT DE REMPLACEMENT 5 MM POUR OUTIL SRT-5

5 MM REPLACEMENT TIP FOR SRT-5 TOOL

**95SP-STP0013**



## SUPPORT POUR PNEU "MANDRIL"

"MANDRIL" TIRE SUPPORT

**95SP-STP501**



## ADAPTATEUR POUR CRAMPONS VISSÉS 28-VS8-30

ADAPTER FOR SCREW STUDS 28-VS8-30

**95SP-U-ADP8**



## DRILL BITS

DRILL BITS

### SPÉCIFICATIONS / SPECIFICATIONS

<b>95SP-U-BITS 09</b>	9MM	9/64	Pour crampons/ For Tire Stud #11,12,13,15,16,17
<b>95SP-U-BITS 11</b>	11MM	11/64	Pour crampons/For Tire Stud # 21
<b>95SP-U-BITS 15</b>	15MM	15/64	Pour crampons/For Tire Stud L15-200



## BUTÉ DE MÊCHE

DRILL STOPPER

### SPÉCIFICATIONS / SPECIFICATIONS

<b>95SP-U-STOP 09</b>	9MM	Pour/For 95SP-U-BITS 09
<b>95SP-U-STOP 11</b>	11MM	Pour/For 95SP-U-BITS 11
<b>95SP-U-STOP 15</b>	15MM	Pour/For 95SP-U-BITS 15





**UGIGRIP**  
KEEP CONTROL

*vosre fournisseur de crampons*  
*your studs supplier*

- ◆ Excellence française  
French excellence
- ◆ Qualité de fabrication  
Production quality
- ◆ Innovation dans notre industrie  
Industry innovation



Partenaires depuis 1989  
Partners since 1989

Pour en savoir plus, rendez-vous sur notre site internet  
To find out more, visit our website

[www.ugigrip.com](http://www.ugigrip.com)







CRAMPONS POUR PNEU  
TIRE STUD ACCESSORIES & TOOLS

CAPACITÉ MAX  
ORIGINALE /  
POSITION DE P  
**2,500**





## ÉQUILIBREUR DE CHARGE POUR OUTIL 6.5-13.5 LB (8')

TOOL BALANCER 6.5-13.5 LB (8')

**08A-BL10**

Suspend les outils à portée de l'opérateur. 8 pi tressé en acier. Câble avec gaine en nylon. Préviens les chutes d'outils. Autolubrification. La tension du ressort est facilement réglable. Les balanceurs mécaniques permettent à tous types d'outils portatifs d'être suspendus et prêts à l'emploi. Il est important de noter que cet outil est conçu pour équilibrer l'outil où l'opérateur le place. Il ne s'agit pas d'un dispositif rétractable.

Suspends tools within easy reach of operator. 8' braided steel cable with nylon sheath. Prevents dropped tools. Self contained main spring and lubrication. Spring tension is easily adjustable. Heavy-duty mechanical tool balancers enables all types of portable tools to be suspended and ready-to-use. It is important to note that this tool is designed to balance the tool where the operator places it not to act as a retracting device.



## GOMME POUR NETTOYER L'EXTRUDEUSE 10 ROULEAUX 5 LB

CLEANING GUM FOR EXTRUDER 10 ROLLS PER 5 LB

**12G-R50**

Inclus dix rouleaux de 10 pieds de matériel blanc nettoyant. Utilisée pour chasser la gomme à extrudeuse prise dans le baril. L'opérateur doit introduire la corde normale pour extraire tout le matériel nettoyant blanc le jour suivant l'utilisation.

Includes 10 x 10' rolls of white extruder material. It is used to flush out all the regular extruder rope in the barrel. The day after the extruder is heated - the operator feeds regular extruder rope and flushes through the gun until all the white material is ejected through the tip.



## RUBAN D'ALUMINIUM NON-ADHÉSIF POUR DYMO

NON-ADHESIVE ALUMINIUM TAPE FOR DYMO

**50A-310**

Ruban métallique d'impression. 1/2" x 16" (12.7 mm x 4.88 m)

Metal embossing tape. 1/2" x 16" (12.7 mm x 4.8 m)



## LAME DE REMPLACEMENT POUR COUPEAU À TAILLAGE

REPLACEMENT TRIMMER BLADE

**50A-K55**

Lame de coupe 9" d'acier durci. Utilisé pour enlever le surplus de caoutchouc et les imperfections sur les pneus neufs ou nouvellement rechapés.

High carbon steel 9" trimmer. Used by tire manufacturers and recappers for trimming vents.



## COUPEAU POUR TAILLAGE COMPLET

TRIM KNIFE COMPLETE

**50A-K55M**

Lame de coupe 9" d'acier durci. Utilisé pour enlever le surplus de caoutchouc et les imperfections sur les pneus neufs ou nouvellement rechapés.

High carbon steel 9" trimmer. Used by tire manufacturers and recappers for trimming vents.

**CISEAU HD 10" POUR COUPER LE CAOUTCHOUC**

SCISSOR FOR CUTTING RUBBER H.D. 10"

**50A-S10****BLOCS "WICK"**

"WICK" PADS

**SPÉCIFICATIONS / SPECIFICATIONS**

<b>50A-SP-1</b>	8" x 12"	boite/box 24	
<b>50A-SP-2</b>	8" x 15"	boite/box 24	
<b>50A-SP-M</b>	8" x 12"	boite/box 24	Michelin



Coussinet de nylon utilisé pour faciliter le drainage de l'air entre le pneu et l'enveloppe de cuisson lors du rechapage. Évite la création de poche d'air qui pourrait créer une déformation de la bande de roulement lors de la cuisson.

Nylon wick pad used to easily drain air between the curing envelope & the tread strip just before the curing process. Avoids the creation of air pocket- that can cause distortion of the tread strip.

**RUBAN POUR MESURER LE DIAMÈTRE 33'**

DIAMETER MEASURING TAPE 33'

**50A-SP191****"WICK" BLOCS DE CAOUTCHOUC 1250MM X 175MM**

RUBBER "WICK" PAD 1250MM X 175MM

**50A-WP-3**

Bande de caoutchouc utilisée pour faciliter le drainage de l'air entre le pneu et l'enveloppe de cuisson lors du rechapage. Évite la création de poche d'air qui pourrait créer une déformation de la bande de roulement lors de la cuisson.

Rubber wick band used to easily drain air between the curing envelope and the tread strip just before the curing process. Avoid the creation of air pocket that can cause distortion of the tread strip.

**RUBAN "WICK"**

"WICK" TAPE

**SPÉCIFICATIONS / SPECIFICATIONS**

<b>50A-WT1201</b>	1" x 360'	blanc/white
<b>50A-WT</b>	1-1/2" x 180'	vert/green





## "OMER" AGRAFEUSE PNEUMATIQUE

"OMER" AIR STAPLER

**50AS-84**

Agrafeuse de calibre 21 à chargement par le dessous. Utilise des agrafes de grandeur 5/32" à 5/8". Peut charger 145 agrafes. Pression à l'air de 60-90 PSI. Caliber 21 stapler with underneath loading. Can use staples of size 5/32" up to 5/8". Can load until 145 staples. Air pressure 60-90 PSI.



## AGRAFES GALVANISÉES

GALVANIZED STAPLES

### SPÉCIFICATIONS / SPECIFICATIONS

<b>50AS-5010C</b>	1/2" Crown X 5/16" Leg	boite/box 5 000
<b>50AS-5012C</b>	1/2" Crown X 3/8" Leg	boite/box 5 000
<b>50AS-84-08</b>	5/16"	boite/box 10 000
<b>50AS-84-10</b>	3/8"	boite/box 10 000
<b>50AS-84-12</b>	1/2"	boite/box 5 000



## OUTIL POUR VAPORISER "SURE SHOT"

"SURE SHOT" SPRAYER

**50L-A2000**

Contenant de 32 OZ. Peut couvrir une grande surface en fonction bruite ou bien tirer jusqu'à 20" en fonction jet. Se remplit avec un raccord à l'air ou une bombonne de CO2.

32 OZ container. Shoots a wide-area mist spray or an effective jet stream up to 20". Fast and easy refilling with - standard air chuck - hand pump or CO2 cartridge.



## "BOSCH" FUSIL D'EXTRUSION DU CAOUTCHOUC 110V

"BOSCH" EXTRUDER GUN 110V

**50T-B100**

Construction compacte et économe en consommation d'énergie. Parfait pour remplir les entailles et la réparation de section d'un pneu. Contrôle de la chaleur variant de 32° à 248°F.

Compact construction and economical in power consumption. Perfect for filling skives and for section repair build-up. Variable heat control from 32° to 248°F.



## MINIFUSIL D'EXTRUSION DU CAOUTCHOUC 110V

MINI EXTRUDER GUN 110V

**50T-B101**

Construction compacte et économe en consommation d'énergie. Parfait pour remplir les petites blessures telles que les trous de clous lors de la réparation de section d'un pneu. Boîte chauffante qui supporte le fusil incluse.

Compact construction and economical in power consumption. Perfect for small injuries filling nailholes and section repair build-up. Heated box that supports the extruder gun included.



## "I.R." FUSIL D'EXTRUSION DE CAOUTCHOUC 110V

"I.R." EXTRUDER GUN 110V

**50T-B102-IR**

Construction compacte et économe en consommation d'énergie. Parfait pour remplir les entailles et la réparation de section d'un pneu. Contrôle de la chaleur variant de 32° à 248°F.

Compact construction and economical in power consumption. Perfect for filling skives and for section repair build-up. Variable heat control from 32° to 248°F.

**"BOSCH" FUSIL D'EXTRUSION DU CAOUTCHOUC 110V GÉANT****"BOSCH" EXTRUDER GUN 110V GIANT****50T-B103**

Économique en consommation d'énergie. Parfait pour remplir les entailles et la réparation de section d'un pneu. Contrôle de la chaleur variant de 32° à 248°F.  
Economical in power consumption. Perfect for filling skives and for section repair build-up. Variable heat control from 32° to 248°F.

**CONNECTEUR POUR ENVELOPPE STYLE "BANDAG"****NIPPLE FOR PRE CURE ENVELOPE "BANDAG" STYLE****50C-BD-1137****RACCORD POUR ENVELOPPE STYLE "BANDAG"****COUPLER FOR PRE CURE ENVELOPE "BANDAG" STYLE****50C-BD-ST2****RONDELLE DE REMPLACEMENT POUR RACCORD 50C-BD-ST2 (GRAND)****REPLACEMENT O-RING FOR COUPLER 50C-BD-ST2 (LARGE)****50C-BD2-110HT**

Conçue pour la haute température.

Made for high temperature.

**RONDELLE DE REMPLACEMENT POUR RACCORD 50C-BD-ST2 (PETITE)****REPLACEMENT O-RING FOR COUPLER 50C-BD-ST2 (SMALL)****50C-BD5-652HT**

Conçue pour la haute température.

Made for high temperature.

**CONNECTEUR POUR ENVELOPPE STYLE "SURE-SEAL"****NIPPLE FOR PRE CURE ENVELOPE "SURE-SEAL" STYLE****50C-SS2013**

**RACCORD POUR ENVELOPPE TYPE "SURE-SEAL"**

COUPLER FOR PRE CURE ENVELOPE "SURE-SEAL" STYLE

**50C-SS2016****"B&J" COUPEAU ROTATIF 1-1/4" DIAMÈTRE 3/8" TROU FILETÉ**

"B&amp;J" RASP ROTARY GOUGE 1-1/4" DIAM. 3/8" TREADED HOLE

**50G-11603**

Fait pour couper et creuser le caoutchouc. Acier traité pour être résistant à la chaleur.

Made to dig or cut rubber. Steel treated to be resistant on high temperature.

**"B&J" COUPEAU ROTATIF 1-1/4" DIAMÈTRE 3/8" TROU**

"B&amp;J" RASP ROTARY GOUGE 1-1/4" DIAM. 3/8" HOLE

**50G-11604**

Fait pour couper et creuser le caoutchouc. Acier traité pour être résistant à la chaleur.

Made to dig or cut rubber. Steel treated to be resistant on high temperature.

**"B&J" COUPEAU ROTATIF 2" DIAMÈTRE 1/2" TROU**

"B&amp;J" RASP ROTARY GOUGE 2" DIAM. 1/2" HOLE

**50G-11605**

Fait pour couper et creuser le caoutchouc. Acier traité pour être résistant à la chaleur.

Made to dig or cut rubber. Steel treated to be resistant on high temperature.

**"B&J" COUPEAU ROTATIF 2" DIAMÈTRE 1/2" TROU À ENCOCHE**

"B&amp;J" RASP ROTARY GOUGE 2" DIAM. 1/2" HOLE W/NOTCH

**50G-11606**

Fait pour couper et creuser le caoutchouc. Acier traité pour être résistant à la chaleur.

Made to dig or cut rubber. Steel treated to be resistant on high temperature.

**"B&J" COUPEAU ROTATIF 3/4" DIAMÈTRE 3/8" TROU**

"B&amp;J" RASP ROTARY GOUGE 3/4" DIAM. 3/8" HOLE

**50G-11607**

Fait pour couper et creuser le caoutchouc. Acier traité pour être résistant à la chaleur.

Made to dig or cut rubber. Steel treated to be resistant on high temperature.



**"B&J" COUTEAU ROTATIF 2" DIAMÈTRE 3/8" TROU****"B&J" RASP ROTARY GOUGE 2" DIAM. 3/8" HOLE****50G-11610**

Fait pour couper et creuser le caoutchouc. Acier traité pour être résistant à la chaleur.

Made to dig or cut rubber. Steel treated to be resistant on high temperature.

**"B&J" COUTEAU ROTATIF 2" DIAMÈTRE 3/8" TROU FILETÉ À ENCOCHE****"B&J" RASP ROTARY GOUGE 2" DIAM. 3/8" HOLE W/NOTCH****50G-11612**

Fait pour couper et creuser le caoutchouc. Acier traité pour être résistant à la chaleur.

Made to dig or cut rubber. Steel treated to be resistant on high temperature.

**"B&J" AIGUISOIR POUR COUTEAU ROTATIF POUR 1-1/4" 2" DIAMÈTRE****"B&J" GOUGE SHARPENER FOR 1-1/4" & 2" DIAM.****50G-11625**

Pour affûter les petites et grandes gouges rotatives rapidement et proprement et en toute sécurité. Il se monte facilement sur le dessus ou le côté d'un banc de travail. Appuyez simplement sur une gouge (sur un outil pneumatique ou un arbre flexible) entre les deux pierres d'affûtage coudées. En outre les pierres d'affûtage peuvent être utilisées pour l'outil pneumatique pour meuler le fil exposé.

To sharpen small and large Rotary Gouges quickly cleanly and safely. It conveniently mounts to the top or side of a work bench. Simply press a spinning gouge (on either air tool or flex shaft) between the two angled sharpening stones. Additionally, the sharpening stones can be used for the air tool for grinding off exposed wire.

**"B&J" AIGUISOIR POUR COUTEAU ROTATIF DE 1-1/4" 3/4" DIAMÈTRE****"B&J" GOUGE SHARPENER FOR 1-1/4" & 3/4" DIAM.****50G-11626**

Pour affûter les petites et grandes gouges rotatives rapidement et proprement et en toute sécurité. Il se monte facilement sur le dessus ou le côté d'un banc de travail. Appuyez simplement sur une gouge (sur un outil pneumatique ou un arbre flexible) entre les deux pierres d'affûtage coudées. En outre les pierres d'affûtage peuvent être utilisées pour l'outil pneumatique pour meuler le fil exposé.

To sharpen small and large Rotary Gouges quickly cleanly and safely. It conveniently mounts to the top or side of a work bench. Simply press a spinning gouge (on either air tool or flex shaft) between the two angled sharpening stones. Additionally the sharpening stones can be used for the air tool for grinding off exposed wire.





## "B&J" PIERRE DE REMPLACEMENT POUR AIGUISOIR 1-1/4" 2" DIAM. BOÎTE DE 6

"B&J" REPLACEMENT STONE FOR SHARPENER 1-1/4" & 2" DIAM. PACK OF 6  
50G-11635

Pour affûter les petites et grandes gouges rotatives rapidement et proprement et en toute sécurité. Il se monte facilement sur le dessus ou le côté d'un banc de travail. Appuyez simplement sur une gouge (sur un outil pneumatique ou un arbre flexible) entre les deux pierres d'affûtage coudées. En outre les pierres d'affûtage peuvent être utilisées pour l'outil pneumatique pour meuler le fil exposé.

To sharpen small and large Rotary Gouges quickly, cleanly and safely. It conveniently mounts to the top or side of a work bench. Simply press a spinning gouge (on either air tool or flex shaft) between the two angled sharpening stones. Additionally the sharpening stones can be used for the air tool for grinding off exposed wire.



## BROSSE À POILS DE NYLON LONGUEUR 8"

NYLON BISTLES BRUSH LEN. 8"  
55RB-173

Sert à récupérer la poussière de caoutchouc laissée lors du râpage de la semelle du pneu. S'installe sur la machine de réchapage.

Use to collect rubber dust left by the tread removing process. Fits directly on the retread machine.



## BROSSE À POILS LONGS LONGUEUR 8"

LONG BISTLES BRUSH LEN. 8"  
55RB-174

Sert à récupérer la poussière de caoutchouc laissée lors du râpage de la semelle du pneu. S'installe sur la machine de réchapage.

Use to collect rubber dust left by the tread removing process. Fits directly on the retread machine.



## PLAQUE ET BARRURE POUR ROUE EXPANDOMATIQUE

LOCK STEM PLAIN STEM FOR EXPANDOMATIC WHEEL  
94R-700001

Tiges avec serrure pour Expandable "hub"

Stems with lock for Expandable "Hub".



## PLAQUE POUR ROUE EXPANDOMATIQUE

PLAIN STEM FOR EXPANDOMATIC WHEEL  
94R-700002



## PLAQUE ET BARRURE POUR EXPANDOMATIQUE "CRS1 MICHELIN"

LOCK STEM "CRS1 MICHELIN" FOR EXPANDOMATIC WHEEL  
94R-800111

**PLAQUE POUR ROUE EXPANDOMATIQUE "CRS1 MICHELIN"**

PLAIN STEM "CRS1 MICHELIN" FOR EXPANDOMATIC WHEEL

94R-800112

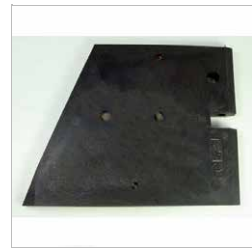
**RESSORT POUR ROUE EXPANDOMATIQUE**

NATIONAL GUARD SPRING FOR EXPANDOMATIC WHEEL

94R-900512

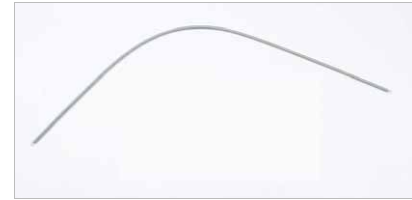
**RACCORD À AIR POUR ROUE EXPANDOMATIQUE**

AIR NIPPLE FOR EXPANDOMATIC WHEEL

94R-97712

**COURROIE POUR ROUE EXPANDOMATIQUE**

REPLACEMENT BELT FOR EXPANDOMATIC WHEEL

**SPÉCIFICATIONS / SPECIFICATIONS**

94R-B309302	22"	24-1/2" x 8-1/4"
94R-B702533	22"	24-1/2" x 9"

**ROUE EXPANDOMATIQUE**

WHEEL EXPANDOMATIC

**SPÉCIFICATIONS / SPECIFICATIONS**

94R-CW309030	13"	16" x 6-3/8"
94R-CW309040	17"	20" X 6-1/2"
94R-CW309050	20"	22-1/2" x 9"



Les segments sont usinés cnc sur toutes les surfaces critiques ce qui contribue à assurer un centrage précis et un runout minimal. Fabriqué en alliage d'aluminium léger, rendant plus fort et augmentant la durée de vie. Décharge d'air fournit sur toutes les jantes assurant une mesure de sécurité supplémentaire.

The segments are cnc machined on all critical surfaces helping to assure precise centering and minimal runout. Manufactured with lightweight virgin aluminum alloy gives added strength and longer service life. Safety air release provided on all rims insuring an extra measure of safety.

**"OLSON" BALLE DE PLASTIQUE**

"OLSON" PLASTIC BALL

**94O-6015****"OLSON" CLOU**

"OLSON" NAIL

**94O-6016****"OLSON" JOINT 64"**

"OLSON" O'RING 64"

**94O-6017****"OLSON" JOINT VENDU AU PIED**

"OLSON" O'RING SOLD BY FEET

**94O-6017BULK****CYLINDRE AVEC ADAPTATEUR MODÈLE 6018**

CYLINDER WITH FITTING MODEL 6018

**94O-6018****PAPIER POLYFILM HAUTE TEMPÉRATURE 360°**

POLYFILM PAPER HIGH TEMPERATURE 360°

**SPÉCIFICATIONS / SPECIFICATIONS**

<b>50AP-PF12</b>	12" x 4000'
<b>50AP-PF15</b>	15" x 4000'
<b>50AP-PF18</b>	18" x 4000'

Permet à l'enveloppe de pénétrer jusqu'au fond des motifs de la bande de roulement lors de la cuisson, lors du rechapage. Préviens les déchirures lorsqu'il est temps de retirer l'enveloppe du pneu nouvellement rechapé.

Allows the envelope to penetrate to the bottom of the tread pattern. Lets the envelope release from the tires without ripping or tearing.



**"RÉMA" LUBRIFIANT POUR MOYEU EXTENSIBLE 32 OZ - (BOÎTE DE 4)**

REMA EXPANDABLE HUB LUBE 32 OZ - (BOX OF 4)

**11T-HL32**

Lubrifiant en pulvérisateur "Réma Tip Top" spécialisé pour les usines de rechapage. Excellent lubrifiant pour les moyeux extensibles. Application rapide et facile. Sans pétrole ni silicone. Aucune accumulation de produit sur l'équipement. 70 pneus et plus par application. Spécialement conçu pour une utilisation pour les moyeux extensibles.

"Rema Tip Top" spray-on. Specialized lubricant for retread shops. Excellent lubricant for expandable hubs. Quick and easy application. Petroleum and silicone free. No mess or product build-up on equipment. More than 70 tires per application. Specifically designed for use for expandable hubs utilized in retread shops.

**PEINTURE NOIRE PRÉMÉLANGÉE POUR PNEU AU LATEX 5 GAL**  
PREMIXED LATEX BLACK TIRE PAINT 5 GAL**50L-124SPL**

À base de latex. Prémélangée et spécialement formulée pour l'apparence et une bonne adhésion sur le pneu. Couvre les marques de craie et la saleté. Sèche rapidement. Odeur légère. Moins consistante que la peinture 50L-125TP.

Latex based. Premixed specially formulated for improved appearance - coverage and tire adhesion. Covers crayon marks and dirt. Dries quickly. Low odor. Less consistant than the paint 50L-125TP.

**PEINTURE NOIRE CONCENTRÉE POUR PNEU AU LATEX 5 GAL**  
CONCENTRATED LATEX BLACK PAINT 5 GAL**50L-125TP**

À base de latex. Concentrée et spécialement formulée pour l'apparence et une bonne adhésion sur le pneu. Couvre les marques de craie et la saleté. Sèche rapidement. Odeur légère.

Latex based. Concentrated. Specially formulated for improved appearance - coverage and tire adhesion. Cover crayon marks and dirt. Dries quickly. Low odor.

**SOLVANT POUR CAOUTCHOUC 5 GAL INFLAMMABLE**  
RUBBER SOLVENT 5 GAL FLAMMABLE**50L-160**

Un nettoyant spécialement formulé pour dissoudre les corps gras et autres contaminants. Assure une surface propre.

Pre-buff cleaner specially formulated to dissolve mold-release lubricants and other contaminants creating a clean surface.

**CIMENT NOIR VULCANISANT INFLAMMABLE**  
FLAMMABLE BLACK VULCANIZING CEMENT**SPÉCIFICATIONS / SPECIFICATIONS****50L-8000** Application avec un pinceau/Application with brush**50L-8001** Application avec un vaporisateur/Application with a sprayer

Séchage rapide fait une vulcanisation entre le pneu réchapé et la bande de roulement lors de la cuisson.

Fast drying vulcanizes repair unit to casing when heat is applied.

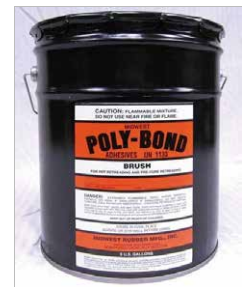

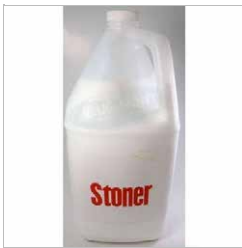

## SILICONE "STONER"

MOLD LUBRICANT "STONER"

### SPÉCIFICATIONS / SPECIFICATIONS

**50L-A245SI** 1 GAL

**50L-B245SI** 5 GAL

Facilite le relâchement entre le pneu et le moule de rechapage tout en le nettoyant. Concentré, peut être dilué avec de l'eau, recette 20 parts d'eau pour 1 part de silicone.

Release molded retreads with ease and keep molds clean at the same time. Economical concentrate may be diluted with up to 20 parts water to one part lubricant.



## "ROBBINS" LUBRIFIANT POUR ENVELOPPE 5 GAL

"ROBBINS" ENVELOPE LUBE 5 GAL

**50L-R100**

Aide à garder les enveloppes de rechapage en bon état et permet de garder les enveloppes plus longtemps. Évite le séchage du caoutchouc et les fissures.

Helps to keep the retreading envelopes in a good condition & also keeps the envelopes for a long time. Avoid the rubber dryness and cracks.



## "REMA" CIMENT NOIR VULCANISANT INFLAMMABLE

"REMA" BLACK VULCANIZING CEMENT FLAMMABLE

### SPÉCIFICATIONS / SPECIFICATIONS

**50L-R5000S** Application avec un vaporisateur/Application with a sprayer

**50L-R5002B** Application avec un pinceau /Application with brush

Séchage rapide fait une vulcanisation entre le pneu réchapé et la bande de roulement lors de la cuisson.

Fast drying vulcanizes repair unite casing when heat is applied.



## " WYCO" MOTEUR 3/4 H.P. DE MEULEUSE 49-5

"WYCO" MOTOR 3/4 HP FOR BUFFER 49-5

**55W-105**

Moteur à une vitesse à entraînement direct 3450 RPM.

Single-speed direct drive motor with 3450 RPM speed.



## ADAPTATEUR POUR POIGNÉE "WYCO" 55W-551

ADAPTER FOR "WYCO" HANDLE 55W-551

**55W-2282**

Permet d'adapter toutes sortes de brosses/de meules/de pierres avec un orifice central fileté de diamètre 3/8".

Allows to adapt all kinds of: - brushes - grinding wheels - stones with a central threaded hole. Diameter: 3/8".



## ADAPTATEUR POUR MOTEUR "WYCO" 49-3

COUPLING FOR MOTOR "WYCO" 49-3

**55W-3400-12**

Sert à brancher le boyau et le câble intérieur sur le moteur. Diamètre intérieur : 1/2".

Use to connect the hose and the inside cable in the engine. Inside diameter: 1/2".

**ADAPTATEUR POUR MOTEUR "WYCO" 49-3**

COUPLING FOR MOTOR "WYCO" 49-3

**55W-3400-58**

Sert à brancher le boyau et le câble intérieur sur le moteur. Diamètre intérieur : 5/8".

Use to connect the hose and the inside cable in the engine. Inside diameter: 5/8".

**ADAPTATEUR POUR MOTEUR "WYCO" 49-5**

COUPLING FOR MOTOR "WYCO" 49-5

**55W-342056**

Sert à brancher le boyau et le câble intérieur sur le moteur.

Used to connect the hose and inner cable to the motor.

**SUPPORT D'ARBRE POUR "WYCO"**

"WYCO" SUPPORT SHAFT

**55W-344100**

Pièce de remplacement pour machine industriel WYCO support d'arbre (pour modèle 49-2. 49-3. 49-4. 49-5. 49-6 & 49.14)

Parts for industrial flexible shaft machine shaft support ( for model 49-2. 49-3. 49-4. 49-5. 49-6 & 49.14)

**POIGNÉE POUR "WYCO" 49-3**

HANDPIECE FOR "WYCO" 49-3

**55W-3500**

Pièce de remplacement pour elwood wyco – essieu à main à changement rapide pour 1/2" de diamètre.

Parts for elwood wyco "quick-change" handpiece wheel arbors for 1/2" hold size.

**ADAPTATEUR HEXAGONAL POUR "WYCO" 3500**

HEX DRIVER FOR "WYCO" 3500

**55W-383544****ADAPTATEUR HEXAGONAL POUR "WYCO" 551**

HEX DRIVER FOR "WYCO" 551

**55W-385442**

Adaptateur hexagonal pièces : les deux ont des roulements à billes de précision blindés et scellés – et sont lubrifié à vie.

Hex Sleeve pieces: Both have shielded and sealed precision ball bearings – and are lifetime lubricated.





## ADAPTATEUR POUR POIGNÉE "WYCO"

ADAPTER FOR "WYCO" HANDPIECE

55W-405

Ensemble, accouplement, moteur, 550 MP 1/2" I.D. Size Ensemble, arbre flexible industriel #4, 1/2" pouces de diamètre intérieur 7 pi de long avec un accouplement de moteur à roulements à billes pour s'adapter au moteur ou à l'entraînement du client (avec un arbre de transmission de 1/2").

Assembly coupling, motor 550 MP 1/2" I.D. Size, Assembly industrial flexible shaft #4, 1/2" inch inside diameter, 7 ft long with a ball-bearing motor coupling to fit the customer's motor or drive (with a 1/2" drive shaft).



## MACHINE "WYCO" 3/4 HP 110V

"WYCO" BUFFER 3/4 HP 110V

55W-49-05

Direct Elwood Wyco 3/4 hp de puissance. L'équipement standard fourni avec la machine ci-dessus comprend : 1 arbre flexible 1 pièce à main 1 jeu d'arbres de roue et 1 jeu de clés. 1. Nouvelle base à quatre pieds en aluminium pour une meilleure stabilité. 2. Les pièces à main brevetées "Quick Change" s'enclenchent ou s'éteignent rapidement et facilement. 3. Le cintre pratique pour les pièces à main supplémentaires élimine le besoin de plateaux à outils désordonnés. 4. Les arbres flexibles Elwood Wyco sont recouverts de caoutchouc néoprène. Tous les arbres ont un revêtement intérieur à faible friction qui protège le noyau et rend l'unité courir plus lisse et durer plus longtemps. 5. Les moteurs sont les suivants : démarrage du condensateur vitesse constante: 115/230 volts: monophasé: 60-cycle AC avec commutateur à bascule: et 7 pieds cordon 3 fils et fiche de sécurité. 6. La base du moteur pivote sur les roulements à billes et est montée sur une grande base à quatre pattes stand avec des sous-verres roulants faciles. Vitesse unique Les machines Elwood Wyco Single-Speed Direct Drive sont équipées de 3450 rpm et 3/4 hp

Elwood Wyco Direct Drive Machines 3/4 hp power models. Standard Equipment furnished with above machine includes: 1 Flexible Shaft 1 Handpiece 1 set of Wheel Arbors and 1 set of Wrenches. 1. New aluminum caster four-legged base provides improved stability. 2. Patented "Quick Change" Handpieces snap on or off quickly and easily. 3. Handy Hanger for extra handpieces eliminates the need for messy tool trays. 4. Elwood Wyco flexible shafts are covered with neoprene rubber. All shafts have a low-friction inner lining which protects the core and makes the unit run smoother and last longer. 5. Motors are: capacitor start, constant speed; 115/230 volt: single phase; 60-cycle AC with toggle switch; and 7 foot 3-wire cord and safety plug. 6. Motor base swivels on ball bearings and is mounted on a large, four legged stand with easy rolling casters. Single Speed Elwood Wyco Single-Speed Direct Drive machines are furnished with 3450 rpm speeds 3/4 hp models. Standard equipment furnished with above machines includes: on flexible shaft, one handpiece (as listed) one set of wheel arbors, and one set of wrenches.

**ADAPTATEUR POUR POIGNÉE "WYCO"**

ADAPTER FOR "WYCO" HANDPIECE

**55W-505**

Pièce à main à changement rapide pour elwood wyco arbres de roue (1 jeu), diamètre du trou 1/2", largeur de la roue 1" à 1 1/2".  
Elwood wyco "quick-change" handpiece wheel arbors (1set), hold size 1/2", wheel width 1" to 1 1/2".

**ADAPTATEUR POUR MOTEUR" WYCO" 55W-49-5**

MOTOR COUPLING FOR 55W-49-5 "WYCO"

**SPÉCIFICATIONS / SPECIFICATIONS**

<b>55W-550MP-58</b>	5/8"
<b>55W-550MP-34</b>	3/4"

**POIGNÉE POUR "WYCO" 49-5**

HANDPIECE FOR 49-5 "WYCO"

**55W-551**

A des roulements à billes de précision blindés et scellés.  
Have shielded and sealed precision ball bearings.

**ROULEMENT À BILLES POUR "WYCO" 551**

BALL BEARING FOR "WYCO" 551

**55W-6202****VIS POUR POIGNÉE "WYCO" 551**

"WYCO" SPINDLE FOR 551 HANDPIECE

**55W-795072****CABLE INTÉRIEUR POUR "WYCO"**

"WYCO" CORE CABLE

**SPÉCIFICATIONS / SPECIFICATIONS**

<b>55W-C2</b>	49-3	6'
<b>55W-C30</b>	49-5	7'

**BOYAU EXTÉRIEUR POUR "WYCO"**

"WYCO" CASING

**SPÉCIFICATIONS / SPECIFICATIONS**

<b>55W-K2</b>	49-3	6'
<b>55W-K30</b>	49-5	7'





**RÂPES TAC-A-DISC CONVEXE 7"**

TAC-A-DISC STYLE CONVEX 7" RASPS

**50R-D03****MOYEU POUR TENIR BANDE CLOUTÉ CIRCULAIRE 50R-OX2R**

HUB FOR HOLDING CIRCULAR TACK BAND 50R-OX2R

**50R-OX2RH****BANDE CLOUTÉE CIRCULAIRE**

CIRCULAR TACK BAND

**SPÉCIFICATIONS / SPECIFICATIONS****50R-OX3R** D. 1-1/2" L. 5/8"**50R-OX2R** D. 2-1/2" L. 1"**MOYEU POUR TENIR BANDE CLOUTÉE CIRCULAIRE 50R-OX3R**

HUB FOR HOLDING CIRCULAR TACK BAND 50R-OX3R

**50R-OX3RH****"B&J" MINIRÂPES EN LAME CIRCULAIRE BOÎTE DE 6**

"B&amp;J" RASPS ROUND BLADES PAK OF 6

**50R-R6BLADES**

S'installe sur une perceuse ou un polisseur de type "Wyco" à l'aide d'un adaptateur. Sert à polir le caoutchouc et à enlever les débris pour avoir une surface parfaite pour la pose d'un emplâtre sur un pneu.

Fits on drills or wyco buffer with an adapter. Serves to produce a scorch-free surface with an ideal texture for obtaining the strongest rubber to rubber bonds.

**"ITALMATIC" RÂPES EN LAME I - 115 - 20**

"ITALMATIC" RASPS BLADE I - 115 - 20

**50R-I-R115-20**

S'installe sur un moyeu conçu pour enlever la bande de roulement sur un pneu à rechapier.

Fits on hub designed to remove the tread on a used tire and prepares the tire to be retreaded after.

**"ITALMATIC" RÂPES EN LAME I - 115 - 25**

"ITALMATIC" RASPS BLADE I - 115 - 25

**50R-I-R115-25**

S'installe sur un moyeu conçu pour enlever la bande de roulement sur un pneu à rechapier.

Fits on hub designed to remove the tread on a used tire and prepares the tire to be retreaded after.

**"ITALMATIC" RÂPES EN LAME I - 115 - 25****"SUPERVENT"**

"ITALMATIC" RASPS BLADE I - 115 - 25 "SUPERVENT"

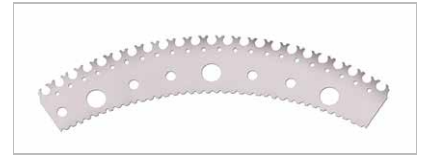
**50R-I-R115-25SC**

S'installe sur un moyeu conçu pour enlever la bande de roulement sur un pneu à rechapier.

Fits on hub designed to remove the tread on a used tire and prepares the tire to be retreaded after.

**"ITALMATIC" RÂPES EN LAME I - 4 - 16**

"ITALMATIC" RASPS BLADE I - 4 - 16

**50R-I-R4-16**

S'installe sur un moyeu conçu pour enlever la bande de roulement sur un pneu à rechapier.

Fits on hub designed to remove the tread on a used tire and prepares the tire to be retreaded after.

**"ITALMATIC" RÂPES EN LAME I - 4 - 25**

"ITALMATIC" RASPS BLADE I - 4 - 25

**50R-I-R4-25**

S'installe sur un moyeu conçu pour enlever la bande de roulement sur un pneu à rechapier.

Fits on hub designed to remove the tread on a used tire and prepares the tire to be retreaded after.

**"ITALMATIC" RÂPES EN LAME "LONG LIFE" II US (I-4-20)**

"ITALMATIC" RASPS BLADE "LONG LIFE" II US (I-4-20)

**50R-LL11**

S'installe sur un moyeu conçu pour enlever la bande de roulement sur un pneu à rechapier.

Fits on hub designed to remove the tread on a used tire and prepares the tire to be retreaded after.

**"ITALMATIC" RÂPES EN LAME "LONG LIFE" III**

"ITALMATIC" RASPS BLADE "LONG LIFE" III

**50R-LL111**

S'installe sur un moyeu conçu pour enlever la bande de roulement sur un pneu à rechapier.

Fits on hub designed to remove the tread on a used tire and prepares the tire to be retreaded after.

**"B&J" RÂPES EN LAME APOLLO II**

"B&amp;J" RASPS BLADE APOLLO II

**50R-APP.11**

S'installe sur un moyeu conçu pour enlever la bande de roulement sur un pneu à rechapier.

Fits on hub designed to remove the tread on a used tire and prepares the tire to be retreaded after.



### "B&J" RÂPES EN LAME APOLLO II DETREAD

"B&J" APOLLO II DETREAD RASP BLADES

50R-APP.11 DET

S'installe sur un moyeu conçu pour enlever la bande de roulement sur un pneu à rechapier.

Fits on hub designed to remove the tread on a used tire and prepares the tire to be retreaded after.



### "B&J" RÂPES EN LAME APOLLO III

"B&J" RASPS BLADE APOLLO III

50R-APP.111

S'installe sur un moyeu conçu pour enlever la bande de roulement sur un pneu à rechapier.

Fits on hub designed to remove the tread on a used tire and prepares the tire to be retreaded after.



### "B&J" ESPACEUR POUR MOYEU À RÂPES SAT II

"B&J" SPACER FOR RASPS HUB SAT II

50R-B16-625

Se fixe sur un moyeu à râpes pour rechapier les pneus. Crée un espace et sépare uniformément les râpes en rangée.

Fix on rasps hub for tire retreading. Creates space and separate uniformly rasps in equal row.



### "B&J" SUPPORT POUR ESPACEUR DETREADER

"B&J" DETREADER SUPPORT SPACER

50R-B16-626

Se fixe sur un moyeu à râpes pour rechapier les pneus. Crée un espace et sépare uniformément les râpes en rangée.

Fix on rasps hub for tire retreading. Creates space and separate uniformly rasps in equal row.



### "B&J" RÂPES EN LAME EAGLE II

"B&J" RASPS BLADE EAGLE II

50R-EAGLE 11

S'installe sur un moyeu conçu pour enlever la bande de roulement sur un pneu à rechapier.

Fits on hub designed to remove the tread on a used tire and prepares the tire to be retreaded after.



### "B&J" RÂPES EN LAME R-115 REG MOYEU CONVEXE - 30

"B&J" RASPS BLADE R-115 REG HUB CONVEX 30

50R-R115-25B

S'installe sur un moyeu conçu pour enlever la bande de roulement sur un pneu à réchapier.

Fits on hub designed to remove the tread on a used tire and prepares the tire to be retreaded after.

**"B&J" ESPACEUR DE REMPLACEMENT POUR MOYEU À RÂPES****"B&J" REPLACEMENT SPACER FOR RASPS HUB****SPÉCIFICATIONS / SPECIFICATIONS**

50R-R115-S316	3/16"
50R-R4-S316	3/16"
50R-S11-S316	3/16"
50R-R115-S14	1/4"
50R-R4-S14	1/4"
50R-S111-S14	1/4"
50R-R115-S38	3/8"
50R-R4-S38	3/8"
50R-S11-S38	3/8"

Se fixe sur un moyeu à râpes pour rechapier les pneus. Crée un espace et sépare uniformément les râpes en rangée.

Works with rasps hub for tire retreading. Creates space & separates uniformly rasps in equal row on the hub.

**"B&J" RÂPES EN LAME R-4-16 SPÉCIAL JET****"B&J" RASPS BLADE R-4-16 SPECIAL JET****50R-R4-16B**

S'installe sur un moyeu conçu pour enlever la bande de roulement sur un pneu à rechapier.

Fits on hub designed to remove the tread on a used tire and prepares the tire to be retreaded after.

**"B&J" RÂPES EN LAME R-4-20 SPÉCIAL JET****"B&J" RASPS BLADE R-4-20 SPECIAL JET****50R-R4-20B**

S'installe sur un moyeu conçu pour enlever la bande de roulement sur un pneu à rechapier.

Fits on hub designed to remove the tread on a used tire and prepares the tire to be retreaded after.

**"B&J" RÂPES EN LAME R-4-25 SUPER COOL****"B&J" RASPS BLADE R-4-25 SUPER COOL****50R-R4-25**

S'installe sur un moyeu conçu pour enlever la bande de roulement sur un pneu à rechapier.

Fits on hub designed to remove the tread on a used tire and prepares the tire to be retreaded after.

**"B&J" TIGE DE REMPLACEMENT POUR MOYEU À RÂPES****"B&J" REPLACEMENT PIN FOR RASPS HUB****SPÉCIFICATIONS / SPECIFICATIONS**

50R-R4-P	1/4"	L. 3-3/4"	roue/hub R4
50R-R115-P	5/16"	L. 4"	roue/hub R115
50R-S111-P	5/16"	L. 8"	roue/hub Saturn III
50R-S11-P	5/16"	L. 3-3/4"	roue/hub Saturn II



Permet de tenir les râpes et les espaceurs en place sur le moyeu à râpes.

Keeps the rasps and spacers in place on the hub rasps.



### "B&J" RÂPES EN LAME S-115-25 SPÉCIAL JET

"B&J" RASPS BLADE S-115-25 SPECIAL JET

50R-S115-25

S'installe sur un moyeu conçu pour enlever la bande de roulement sur un pneu à rechapier.

Fits on hub designed to remove the tread on a used tire and prepares the tire to be retreaded after.



### "ROBBINS" TROUSSE POUR RÉPARER LES ENVELOPPES

"ROBBINS" ENVELOPE REPAIR KIT

12S-2038

Répare les trous et les petites déchirures des enveloppes à cuisson de rechapage de pneus. L'ensemble comprend : - 2 rouleaux de grandeurs différentes de caoutchouc à cuire ayant la même résistance à la chaleur que les enveloppes - 1 pot de colle de 8 oz. Conçue spécialement pour les enveloppes.

To repairs holes and small tears in tire retreading. The set includes 2 rolls of different sizes of cooking rubber with the same heat resistance as the envelopes and 1 pot of 8 oz glue. Designed especially for envelopes.



### "ROBBINS" CIMENT POUR ENVELOPPE (TROUSSE 12S-2038)

"ROBBINS" CEMENT FOR ENVELOPE (KIT 12S-2038)

12S-2039



### "ASCOT" CONTENANT VIDE AVEC BROSSE À CIMENT 32 OZ

"ASCOT" EMPTY DISPENSER WITH BRUSH FOR CEMENT 32 OZ

50A-DISP

Brosse plus large et qui se rend jusqu'au fond du contenant en comparaison avec les brosses qui sont sur les contenants originaux des marques populaires.

Brush wider who goes at the bottom of container in comparison with brush that are on the original container of the popular brands.



### BROSSE DE REMPLACEMENT POUR CIMENT 32 OZ

REPLACEMENT BRUSH FOR CEMENT 32 OZ

50A-DISP-1B

Brosse plus large et qui se rend jusqu'au fond du contenant en comparaison avec les brosses qui sont sur les contenants originaux des marques populaires. Fonctionne avec le 50A-DISP.

Brush wider who goes at the bottom of container in comparison with brush that are on the original container of the popular brands. Work with 50A-DISP.



### CONTENANT VIDE AVEC BROSSE POUR CIMENT 32 OZ

EMPTY DISPENSER WITH BRUSH FOR CEMENT 32 OZ

50A-LBJ

Notez bien que la brosse ne se fixe pas sur les contenants de 32 oz des produits de marques populaires.

Please note that the brush does not fit on 32 oz container of the popular brands.



**BROSSE DE REMPLACEMENT POUR CONTENANT DE CIMENT 50A-LBJ**

CEMENT DISPENSER REPLACEMENT BRUSH FOR 50A-LBJ

**50A-LBJ-1**

Notez bien que la brosse ne se fixe pas sur les contenants de 32 oz des produits de marques populaires.

Please note that the brush does not fit on 32 oz container of the popular brands.

**BROSSE RONDE POUR CIMENT DIAM. 2"**

ROUND CEMENT BRUSH DIAM. 2"

**55RB-40082**

Sert à étendre le ciment avant la pose de l'emplâtre. Brosse compacte avec poils très rapprochés. Manche de bois ergonomique.

Use to extend the cement before installing the patch. Compact with brush hair very closer. Ergonomic wooden handle.

**DUROMÈTRE POUR MESURER LA DURETÉ DU CAOUTCHOUC**

DUROMETER FOR MEASURING THE HARDNESS OF RUBBER

**21PT-46728**

Un duromètre de poche avec un grand cadran facile à lire. Instrument de contrôle de la qualité extrêmement précis. Fait de Nickel plaqué laiton.

A pocket size durometer with a large easy-to-read dial. Extremely accurate quality control instrument. Nickel plated brass case.

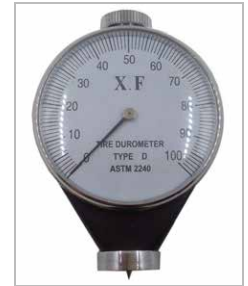
**AIGUILLE DE REMPLACEMENT POUR REMPLISSAGE D'URÉTHANE**

REPLACEMENT NEEDLE FOR FOAM FILL

**SPÉCIFICATIONS / SPECIFICATIONS****50A-112** 2"**50A-113** 3"**50A-114** 4"

Pour faire le remplissage de pneus avec de l'uréthane afin de les rendre résistants aux crevaisons.

To help fill the tires with urethane to make them resistant against punctures.



## "ROBBINS" ENVELOPPE AVEC VALVE

"ROBBINS" ENVELOPE WITH VALVE

### SPÉCIFICATIONS / SPECIFICATIONS

50ER-320-27 W/V	50ER-3517 W/V	50ER-4214 W/V	50ER-4416 W/V
50ER-3211 W/V	50ER-3812 W/V	50ER-4215 W/V	50ER-4418 W/V
50ER-3213 W/V	50ER-3818 W/V	50ER-4217 W/V	50ER-4422 W/V
50ER-3216 W/V	50ER-3822 W/V	50ER-4218 W/V	50ER-4515 W/V
50ER-3218 W/V	50ER-4014 W/V	50ER-4223 W/V	50ER-4814 W/V
50ER-3511 W/V	50ER-4023 W/V	50ER-4224 W/V	
50ER-3513 W/V	50ER-4213 W/V	50ER-4415 W/V	

Pour le processus de vulcanisation dans les fourneaux lors du réchapage de pneu

For the vulcanization process of retreaded tire in the curing chamber.



## "ROBBINS" TUBE POUR RÉCHAPEUR 11 x 22.5

"ROBBINS" PRE-CURE TUBE 11 X 22.5

50ER-UN1000-22

Utilisée dans le processus de vulcanisation dans les fourneaux lors du rechapage de pneu.

For the vulcanization process in the curing chamber while retreaded tire.



**"ROBBINS" ENVELOPPE INTÉRIEURE**

"ROBBINS" INNER ENVELOPE

**SPÉCIFICATIONS / SPECIFICATIONS**

50ER-I2705-16
50ER-I2907-17.5
50ER-I2907-19.5L
50ER-I3208-19.5R
50ER-I3208-22.5
50ER-I3518-22.5
50ER-I3818-22.5
50ER-I3818-24.5
50ER-I4028-22.5
50ER-I4028-24.5
50ER-I4210-22.5



Pour le processus de vulcanisation dans les fourneaux lors du réchapage de pneu.

For the vulcanization process of retreaded tire in the curing chamber.

**"JET" ENVELOPPE EXTÉRIEUR AVEC VALVE BASE LARGE**

"JET" OUTSIDE ENVELOPE W/WIDE BASE VALVE

**SPÉCIFICATIONS / SPECIFICATIONS**

50EJ-4008-22
50EJ-4010-34
50EJ-4208-25
50EJ-4210-34
50EJ-4410-34



Composition amélioré. Meilleure conductibilité de la chaleur et meilleure résistance aux déchirures thermique. Profil conçu pour un ajustement optimal sur le pneumatique. Zone de la valve renforcée pour éviter une défaillance à la base de valve. Profil de talon unique pour réduire le risque de déchirure lors de l'installation. Coût inférieur par cuisson.

Improved compound for superior heat tear resistance and thermal conductivity. Profile designed for optimum fit to the tyre. Reinforced valve area to prevent failure at the valve base area. Unique bead profile to reduce tear during installation. Lower cost per cure.

**"MAE" ENVELOPPE EXTÉRIEUR AVEC VALVE**

"MAE" OUTSIDE ENVELOPE WITH VALVE

50EM-40X32

Utilisée dans le processus de vulcanisation dans les fourneaux lors du rechapage de pneu. Pour les formats de pneu 295/75R22.5" et 275/80R22.5".

For the vulcanization process in the curing chamber while retreaded tire. For tires size 295/75R22.5" and 275/80R22.5".

**"MAE" ENVELOPPE EXTÉRIEUR AVEC VALVE**

"MAE" OUTSIDE ENVELOPE WITH VALVE

50EM-40X34

Utilisée dans le processus de vulcanisation dans les fourneaux lors du rechapage de pneu. Pour les formats de pneu 11-22.5" et LP24.5".

For the vulcanization process in the curing chamber while retreaded tire. For tires size 11/22.5" and LP24.5".





### "MAE" ENVELOPPE EXTÉRIEUR AVEC VALVE

"MAE" OUTSIDE ENVELOPE WITH VALVE

**50EM-42X34**

Utilisée dans le processus de vulcanisation dans les fourneaux lors du rechapage de pneu. Pour le format de pneu 11-24.5".

For the vulcanization process in the curing chamber while retreaded tire. For tire size 11-24.5".



### "MAE" ENVELOPPE EXTÉRIEUR AVEC VALVE

"MAE" OUTSIDE ENVELOPE WITH VALVE

**50EM-42X36**

Utilisée dans le processus de vulcanisation dans les fourneaux lors du réchapage de pneu. Pour le format de pneu 315/80-22.5" 315/75-22.5" 12-22.5" 1100-20 et 1000-20.

For the vulcanization process in the curing chamber while retreaded tire. For tires size 315/80-22.5" 315/75-22.5" 12-22.5" 1100-20 and 1000-20.

## CHARTRE ENVELOPPE ROBBINS EXTÉRIEUR / EXTERIEUR ROBBINS ENVELOPE

Tire Size	Module Type Seals Sidewall To Sidewall	Road Rim Type Seals With Removable Flanges	Road Rim Type Seals With Extended Hi-Flange	Rimless System Seals On The Face Of Bead
Tire Size	Envelope Size	Envelope Size	Envelope Size	Envelope Size
19S/75R14	2715-16	2715-16	2713-18	2710-21
20S/75R14	2715-16	2715-16	2711-20	2913-22
7.00R15	2916-19	2913-22	2913-22	2910-25
7.50R15	3216-23	3216-23	3213-25	3211-17
8.25R15	3517-24	3515-25	3513-28	3511-30
9.00R15 LT	2915-20	2913-22	2911-24	2910-25
9.00T15 TR/LB	3515-25	3513-28	3511-30	N/A
10.00R15 LT	3218-19	3216-23	3213-25	3211-27
10.00R15TR/LB	3816-28	3816-28	3812-32	N/A
31x15.5x15	3513-28	3511-30	N.A.	N.A
21S/70R15	2916-19	2713-18	2916-19	2913-22
21S/75R15	2916-19	2916-19	2915-20	2910-25
22S/75R15	2916-19	2915-20	2913-22	2910-25
23S/75R15	2916-19	2915-20	2913-22	2910-25
25S/75R15	3218-19	3216-23	3213-25	3211-27
6.00R16	2916-19	2916-19	2916-19	2913-22
6.50R16	2916-19	2916-19	2915-20	2913-22
7.00R16	3117-19	3115-21	3115-21	3111-24
7.50R16	3218-19	3216-23	3213-25	3211-27
8.25R16	3517-24	3515-25	3513-28	3511-30
9.00R16	3515-25	3513-28	3511-30	3812-32
21S/75R16	2916-19	2916-19	2915-20	2910-25
21S/85R16	3218-19	3218-19	3216-23	3211-27
22S/75R16	2916-19	2916-19	2913-22	2910-25
23S/85R16	3218-19	3216-23	3213-25	3211-27
24S/75R16	3218-19	3216-23	3213-25	3211-27
26S/75R16	3216-23	3216-23	3213-25	3211-27
22S/70R16.5	2916-19	2913-22	2913-22	2910-25
10R16.5	3218-19	3216-23	3216-23	3211-27
12R16.5	3213-25	3211-27	3513-28	3511-30
8.00R16.5	2916-19	2916-19	2916-19	2913-22
8.75R16.5	2916-19	2916-19	2915-20	2910-25
9.50R16.5	3218-19	3216-23	3216-23	3211-27
33-15.50-16.5			3511-29	
37X12.5-16.5				4012-34
750-17	3218-19	3216-23	3213-25	3211-27
8R17.5	3117-19	3117-19	3115-21	3111-24
9R17.5	3218-19	3517-24	3213-25	3513-28
10R17.5	3519-21	3517-24	3515-25	3511-30
11R17.5	3820-25	3818-26	3816-28	3812-32
14R17.5				4012-34
21S/75R17.5	2916-19	3218-19	2915-20	

Tire Size	Module Type Seals Sidewall To Sidewall	Road Rim Type Seals With Removable Flanges	Road Rim Type Seals With Extended Hi-Flange	Rimless System Seals On The Face Of Bead
Tire Size	Envelope size	Envelope Size	Envelope Size	Envelope Size
22S/75R17.5	3218-19	3218-19	3216-23	3211-27
23S/75R17.5	3218-19	3216-23	3216-23	3211-27
24S/70R17.5	3218-19	3216-23	3216-23	3211-27
8R19.5	3521-19	3521-19	3519-21	3515-25
9R19.5	3521-19	3519-21	3517-24	3513-28
15R19.5	4419-33	4421-32	4419-33	4413-40
16.5R19.5	4419-33	4419-33	4417-36	4814-44
18R19.5	4419-33	4415-38	4415-38	4814-44
22S/70R19.5	3218-19	3218-19	3218-19	3213-25
23S/70R19.5	3218-19	3218-19	3218-19	3213-25
24S/65R19.5	3218-19	3218-19	3218-19	3213-25
24S/70R19.5	3521-19	3521-19	3519-21	3513-28
26S/70R19.5	3521-19	3519-21	3517-24	3513-28
28S/70R19.5	3519-21	3517-24	3515-25	3511-30
30S/70R19.5	3822-23	3818-26	3818-26	3812-32
44S/65R19.5	4419-33	4415-38	4415-38	4513-44
6.50R20	3521-19	3521-19	3521-19	3515-25
7.00R20	3521-19	3521-19	3519-21	3515-25
7.50R20	3822-23	3822-23	3822-23	3816-28
8.25R20	3822-23	3820-25	3818-26	3812-32
9.00R20	4022-25	4020-26	4018-28	4012-34
10.00R20	4220-28	4221-29	4219-30	4213-37
11.00R20	4218-30	4420-31	4217-34	4415-38
12.00R20	4422-30	4418-34	4416-36	4413-40
13/80R20	4223-28	4219-30	4217-34	4213-37
14.00R20	55.5X17	55.5X14	55.5X10	58X13
14/80R20	4422-30	4419-33	4419-33	4413-40
10.00R22	4422-30	4422-30	4420-31	4416-36
11.00R22	4422-30	4420-31	4420-31	4415-38
12.00R22	4422-30	4421-32	4419-33	4413-40
BR22.5	3521-19	3822-23	3519-21	3818-26
9R22.5	3822-23	3822-23	3822-23	3814-30
10R22.5	4022-25	4022-25	4022-25	4014-32
11R22.5	4223-28	4223-28	4223-28	4217-34
11R22.5 DL	4223-28	4223-28	4223-28	4215-35
12R22.5	4422-30	4422-30	4420-31	4416-36
12.75R22.5	4422-30	4422-30	4420-31	4416-36
15R22.5	4423-30	4421-32	4419-33	4413-40
16.5R22.5	4522-34	4520-36	4520-36	4513-44
18R22.5	4522-34	4518-38	4515-41	4513-44
23S/80R22.5	3822-23	3822-23	3822-23	3816-28
24S/75R22.5	3521-19	3521-19	3519-21	3818-26
25S/70R22.5	3822-23	3822-23	3822-23	3816-28
26S/70R22.5	3822-23	3822-23	3820-24	3814-29
26S/75R22.5	3822-23	3822-23	3820-25	3814-30

All suggested envelope selections are to be used as a guide only. Variations in tire sizes, tire dimensions, precure tread designs, and precure tread thickness may require a smaller or larger envelope size. In some instances it may be necessary to measure the built tire to determine the correct envelope size.



# CHARTRE ENVELOPPE ROBBINS EXTÉRIEUR EXTERIEUR ROBBINS ENVELOPE

	Module Type Seals Sidewall To Sidewall	Road Rim Type Seals With Removable Flanges	Road Rim Type Seals With Extended Hi-Flange	Rimless System Seals On The Face Of Bead
Tire Size	Envelope Size	Envelope Size	Envelope Size	Envelope Size
275/70R22.5	3822-23	3822-23	3820-25	3814-30
275/80R22.5	4022-25	4222-26	4020-26	4214-32
295/75R22.5	4224-24	4222-26	4220-28	4214-32
295/80R22.5	4223-28	4223-28	4221-29	4215-35
305/70R22.5	4224-24	4222-26	4220-28	4217-34
305/75R22.8	4224-24	4220-28	4220-28	4217-34
305/85R22.5	4422-30	4422-30	4420-31	4416-36
315/80R22.5	4422-30	4422-30	4420-31	4416-36
315/80R22.5 Opt.	4422-30	4422-30	4420-31	4415-38
365/80R22.5	4522-33	4518-37	4518-37	58X12
385/65R22.5	4423-30	4421-32	4421-32	4415-38
385/65R22.5 DL	4423-30	4421-32	4421-32	4415-38
385/75R22.5	4522-33	4518-37	4518-37	58X12
425/65R22.5	4423-30	4520-36	4520-36	4515-41
445/50R22.5	4423-30	4421-32	4419-33	4415-38
445/65R22.5	4522-34	4518-38	4518-38	4814-44
11.00R24	4423-30	4421-32	4421-32	4415-38
12.00R24	4522-34	4522-34	4520-36	4515-41
12.00R24 DL	55.5X17	55.5X17	55.5X17	55.5X15
13.00R24	55.5X17	55.5X17	55.5X17	55.5X14
14.00R24	55.5X17	55.5X17	55.5X17	63X13
11R24.5	4422-30	4422-30	4422-30	4418-34
11R24.5 DL	4422-30	4422-30	4422-30	4416-35
12R24.5	4422-30	4422-30	4422-30	4416-36
275/80R24.5	4224-24	4222-26	4220-28	4217-34
285/75R24.5	4224-24	4222-26	4220-28	4217-34
295/80R24.5	4422-30	4422-30	4422-30	4418-34
305/75R24.5	4422-30	4422-30	4422-30	4418-34
305/75R24.5 DL	4223-28	4223-28	4223-28	4418-34

## CHARTRE ENVELOPPE ROBBINS INTÉRIEUR / INTERIEUR ROBBINS ENVELOPE

CMT / INNERLOPE APPLICATION CHART					
Tire Size	Outside	inside	Tire Size	Outside	Inside
305/75R24.5 DL	4422	40X8-24.5	365/80R20	4422	42X10-20
305/75R24.5	4223	40X8-24.5	14/80R20	4423	42X8-20
285/75R24.5	4224	38X8-24.5	14.00R20	4522	44X12-20
276/80R24.5	4224	38X8-24.5	13/80R20	4224	40X8-20
12R24.5	4422	42X8-24.5	12.00R20	4422	42X10-20
11R24.5	4422	42X8-24.5	11.00R20	4224	40X8-20
			10.00R20	4224	40X8-20
12.00R24	4423	44X10-24.5	9.00R20	4023	38X8-20
11.00R24	4422	42X10-24.5	8.25R20	3822	35X8X20
455/55-22.5	4422	42X10-22.5	305/70R19.6	3521	35X8-19.5
445/65R22.5	4522	44X12-22.5	285/70R19.5	3521	32X8-19.5
445/50R22.5	4219	40X8-22.5	265/70R19.5	3521	32X8-19.5
425/65R22.5	4522	44X10-22.5	245/70R19.5	3521	32X8-19.5
385/65R22.5	4422	42X10-22.5	225/70R19.5	3218	29X7-19.5
315/80R22.5	4422	40X8X22.5	8R19.5	3218	29X7-19.5
305/85R22.5	4224	40X8X22.5			
305/75R22.5	4023	38X8-22.5	245/70R17.5	3117	29X7-17.5
305/70R22.5	4023	38X8-22.5	215/75R17.5	3117	29X7-17.5
295/80R22.5	4224	38X8-22.5	11R17.5	3822	35X8-17.5
295/75R22.5	4023	38X8-22.5	10R17.5	3521	32X8-17.5
275/80R22.5	4023	38X8-22.6	9.5R17.5	3218	32X8-17.5
275/70R22.5	3822	35X8-22.5	9R17.5	3218	32X8-17.5
265/75R22.5	3822	35X8-22.5			
255/80R22.5	3822	35X8-22.5	7.50R17	3218	31X6-17.5
255/70R22.5	3822	35X8-22.5			
245/76R22.5	3822	35X8-22.5	246/75R16	3218	29X7-16
235/80R22.5	3822	35X8-22.5	235/85R16	3117	29X7-16
12.75R22.5	4224	40X8X22.5	225/75R16	2916	27X5-16
12R22.5	4224	40X8X22.5	215/85R16	3117	29X7-16
11R22.5	4224	38X8-22.5	7.50R16	3218	29X7-16
10R22.5	4023	38X8-22.5			
9R22.5	3822	35X8-22.5	10.00R15	3521	10.00X15 HB
			8.25R15	3218	8.25X15 HB
11.00R22	4422	42X8-22.5	7.50R15	3117	7.50X15 HB
10.00R22	4422	40X8X22.5			

UNI-TUBES
TUBESIZE
UN-285/75R24.5
UN-1200R24,11R24.5,12R24.5
UN-1100R24
UN-295/75R22.5
UN-265/75R22.5,275/80R22.5
UN-245/75R22.5,255/70R22.5
UN-15R22.5,16.5R22.5,315/80R22.5
UN-1000R22,11R22.152,R22.5
UN-1100R20,1200R20
UN-1000R20
UN-900R20
UN-825R20
UN-700R20,750R20
UN-8R19.5,9R19.5
UN-10R16.5
UN-750R16
UN-700R16
UN-1000R15,1100R15
UN-750R15
UN-700R15
UN-15"(381mm)LARGE
UN-15"(381mm)MEDIUM
UN-15"(381mm)SMALL
UN-14"(356mm)LARGE
UN-14"(356mm)MEDIUM
UN-14"(356mm)SMALL
UN-13"(330mm)LARGE
UN-13"(330mm)MEDIUM
UN-13"(330mm)SMALL
UN-12"(305mm)MEDIUM

Example Size Dimensions. 38X8-22.5  
38 is the outside diameter of the inside envelope in inchs.  
8 is the cross section of the inside envelope in inchs.  
22.5 is the bead diameter that the inside envelope.





# Outside Envelope Selection Chart ULTRA Series

Document No: AA/EN-GB/16/ESC/01/01/05

December 2017

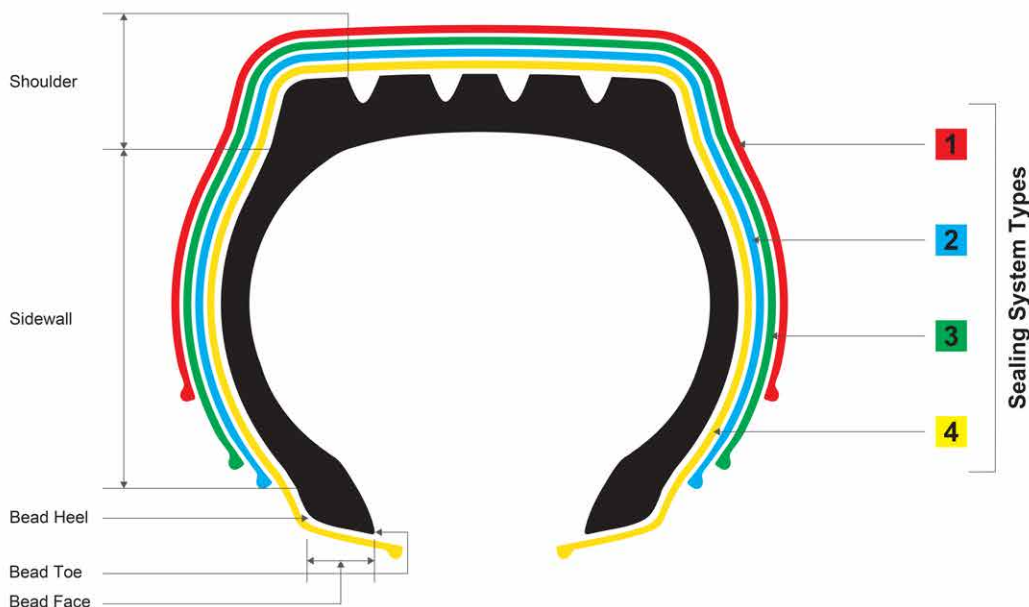

RECHAPAGE  
RETREADS

## Sealing System Types

Tyre Size	1	Module / Bonder and Inside Envelope	2	Road Rim with Removable Flange	3	High / Extended Flange Road Rim	4	SnapSeal / FlexSeal / ARC <sup>®</sup> Banding
7.00R15		2906 - 19		2906 - 21		2906 - 21		2906 - 24
7.50R15		3206 - 23		3206 - 23		3206 - 23		3206 - 26
8.25R15		3507 - 23		3507 - 26		3507 - 26		3507 - 29
215/70R15		2906 - 19		2906 - 19		2906 - 19		2906 - 21
215/75R15		2906 - 19		2906 - 19		2906 - 19		2906 - 24
225/75R15		2906 - 19		2906 - 19		2906 - 21		2906 - 24
235/75R15		2906 - 19		2906 - 19		2906 - 21		2906 - 24
255/75R15		3206 - 21		3206 - 23		3206 - 23		3206 - 26
6.00R16		2906 - 19		2906 - 19		2906 - 19		2906 - 21
6.50R16		2906 - 19		2906 - 19		2906 - 19		2906 - 21
7.00R16		3206 - 21		3206 - 23		3206 - 23		3206 - 26
7.50R16		3206 - 21		3206 - 23		3206 - 23		3206 - 26
8.25R16		3507 - 23		3507 - 26		3507 - 26		3507 - 29
9.00R16		3507 - 26		3507 - 26		3507 - 29		3807 - 30
215/75R16		2906 - 19		2906 - 19		2906 - 19		2906 - 24
215/85R16		3206 - 21		3206 - 21		3206 - 23		3206 - 26
225/75R16		2906 - 19		2906 - 19		2906 - 21		2906 - 24
235/85R16		3206 - 21		3206 - 23		3206 - 23		3206 - 26
245/75R16		3206 - 21		3206 - 23		3206 - 23		3206 - 26
265/75R16		3206 - 23		3206 - 23		3206 - 23		3206 - 26
285/75R16		3507 - 23		3507 - 26		3507 - 26		3507 - 29



**Elgi Rubber Company Limited**

2000 Trichy Road • Coimbatore 641 005 • Tamil Nadu • India  
+91 (422) 232 1000 • info@in.elgirubber.com • www.elgirubber.com



# Outside Envelope Selection Chart ULTRA Series

Document No. AA/EN-GB/16/ESC/01/01/05

December 2017

## Sealing System Types

Tyre Size	1 Module / Bonder and Inside Envelope	2 Road Rim with Removable Flange	3 High / Extended Flange Road Rim	4 SnapSeal / FlexSeal / ARC <sup>®</sup> Bandag
225/70R16.5	2906 - 19	2906 - 21	2906 - 21	2906 - 24
10R16.5	3206 - 21	3206 - 23	3206 - 23	3206 - 26
12R16.5	3206 - 23	3206 - 26	3507 - 26	3507 - 29
8.00R16.5	2906 - 19	2906 - 19	2906 - 19	2906 - 21
8.75R16.5	2906 - 19	2906 - 21	2906 - 21	2906 - 24
9.50R16.5	3206 - 21	3206 - 23	3206 - 23	3206 - 26
750-17	3206 - 21	3206 - 23	3206 - 23	3206 - 26
9R17.5	3206 - 21	3206 - 23	3206 - 23	3206 - 26
10R17.5	3507 - 23	3507 - 23	3507 - 26	3507 - 29
11R17.5	3807 - 22	3807 - 25	3807 - 25	3807 - 30
215/75R17.5	3206 - 19	3206 - 19	3206 - 19	3206 - 23
225/75R17.5	3206 - 21	3206 - 21	3206 - 23	3206 - 26
235/75R17.5	3206 - 21	3206 - 23	3206 - 23	3206 - 26
245/70R17.5	3206 - 21	3206 - 23	3206 - 23	3206 - 26
285/75R17.5	3507 - 23	3507 - 26	3507 - 26	3507 - 29
8R19.5	3507 - 23	3507 - 23	3507 - 23	3507 - 26
9R19.5	3507 - 23	3507 - 23	3507 - 23	3507 - 26
225/70R19.5	3206 - 21	3206 - 21	3206 - 21	3206 - 23
235/70R19.5	3206 - 21	3206 - 21	3206 - 21	3206 - 23
245/65R19.5	3206 - 21	3206 - 21	3206 - 21	3206 - 23
245/70R19.5	3507 - 23	3507 - 23	3507 - 23	3507 - 26
265/70R19.5	3507 - 23	3507 - 23	3507 - 23	3507 - 26
285/70R19.5	3507 - 23	3507 - 23	3507 - 26	3507 - 29
305/70R19.5	3807 - 22	3807 - 25	3807 - 25	3807 - 30
445/65R19.5	4412 - 34	4412 - 38	4412 - 38	4513 - 43
6.50R20	3507 - 23	3507 - 23	3507 - 23	3507 - 26
7.00R20	3507 - 23	3507 - 23	3507 - 23	3507 - 26
7.50R20	3807 - 22	3807 - 22	3807 - 25	3807 - 30
8.25R20	3807 - 22	3807 - 25	3807 - 25	3807 - 30
9.00R20	4008 - 22	4008 - 27	4008 - 27	4008 - 32
10.00R20	4008 - 22	4008 - 27	4008 - 32	4010 - 34
11.00R20	4208 - 25	4210 - 30	4210 - 32	4410 - 36
12.00R20	4412 - 30	4412 - 34	4412 - 36	4412 - 38
10.00R22	4410 - 28	4410 - 28	4410 - 28	4410 - 36
11.00R22	4410 - 28	4410 - 28	4410 - 28	4412 - 38
12.00R22	4410 - 29	4412 - 32	4412 - 34	4412 - 38
8R22.5	3807 - 22	3807 - 22	3807 - 22	3807 - 25
9R22.5	3807 - 22	3807 - 22	3807 - 22	3807 - 30
10R22.5	4008 - 27	4008 - 27	4008 - 27	4008 - 32
11R22.5	4208 - 25	4208 - 28	4210 - 30	4210 - 34
12R22.5	4410 - 28	4410 - 29	4410 - 31	4410 - 36
12.75R22.5	4410 - 28	4410 - 29	4410 - 31	4410 - 36
235/80R22.5	3807 - 22	3807 - 22	3807 - 22	3807 - 30
245/75R22.5	3807 - 22	3807 - 22	3807 - 22	3807 - 25
255/70R22.5	3807 - 22	3807 - 22	3807 - 22	3807 - 30
265/70R22.5	3807 - 22	3807 - 22	3807 - 22	3807 - 30
265/75R22.5	3807 - 22	3807 - 22	3807 - 22	3807 - 30

Page: 02



### Elgi Rubber Company Limited

2000 Trichy Road • Coimbatore 641 005 • Tamil Nadu • India  
+91 (422) 232 1000 • info@in.elgirubber.com • www.elgirubber.com



# Outside Envelope Selection Chart ULTRA Series

Document No: AA/EN-GB/16/ESC/01/01/05

December 2017

## Sealing System Types

Tyre Size	1	Module / Bonder and Inside Envelope	2	Road Rim with Removable Flange	3	High / Extended Flange Road Rim	4	SnapSeal / FlexSeal / ARC <small>© Bandag</small>
275/70R22.5		3807 - 22		3807 - 22		3807 - 22		4008 - 32
275/80R22.5		4008 - 22		4008 - 27		4008 - 27		4010 - 34
295/75R22.5		4008 - 22		4008 - 27		4008 - 27		4010 - 34
295/80R22.5		4208 - 25		4208 - 28		4208 - 28		4210 - 34
305/70R22.5		4208 - 25		4208 - 28		4208 - 28		4210 - 34
305/75R22.5		4208 - 25		4208 - 28		4208 - 28		4210 - 34
305/85R22.5		4410 - 28		4410 - 29		4410 - 31		4410 - 36
315/80R22.5		4410 - 28		4410 - 29		4410 - 31		4410 - 36
365/80R22.5		4513 - 33		4513 - 35		4513 - 35		4513 - 43
385/55R22.5		4208 - 25		4210 - 32		4210 - 32		4210 - 36
385/65R22.5		4410 - 28		4412 - 32		4412 - 32		4412 - 38
385/75R22.5		4513 - 33		4513 - 35		4513 - 35		4513 - 43
425/65R22.5		4513 - 33		4513 - 35		4513 - 35		4513 - 43
445/50R22.5		4410 - 31		4412 - 34		4412 - 34		4412 - 38
455/55R22.5		4513 - 33		4513 - 37		4513 - 37		4513 - 43
445/65R22.5		4513 - 33		4513 - 37		4513 - 37		4513 - 44
11.00R24		4412 - 28		4412 - 32		4412 - 32		4412 - 38
12.00R24		4412 - 28		4513 - 35		4513 - 37		4513 - 43
11R24.5		4410 - 28		4410 - 29		4410 - 31		4410 - 34
12R24.5		4410 - 28		4410 - 29		4410 - 31		4410 - 36
275/80R24.5		4208 - 25		4208 - 28		4208 - 28		4210 - 34
285/75R24.5		4208 - 25		4208 - 28		4208 - 28		4210 - 34
295/80R24.5		4410 - 28		4410 - 29		4410 - 29		4410 - 34
305/75R24.5		4410 - 28		4410 - 29		4410 - 29		4410 - 34

Note: Envelope sizes suggested are to be used only as a guide. Variation in tyre sizes and dimensions, precured tread designs and precure tread thickness may require a smaller or larger size envelope. It may be necessary to measure the built tyre to determine the correct envelope size in some instances.



### Elgi Rubber Company Limited

2000 Trichy Road • Coimbatore 641 005 • Tamil Nadu • India  
+91 (422) 232 1000 • info@in.elgirubber.com • www.elgirubber.com

## CHARTE ENVELOPPE MAE MAE ENVELOPE CHART

OUTER ENVELOPES FOR RIMLESS SYSTEM		
WHEN A RIM TYPE "ARC" OR EQUIVALENT IS USED		
C O D E	O U T E R    D I A M . x B E A D    B E A D	T Y R E S   S I Z E S (S U G G E S T E D)
48 x 45	M M . 1 2 3 8 x 1 2 2 0 I N C H . 4 8 . 7 x 4 8	1 4 0 0 - 2 4 , 4 4 5 / 6 5 - 2 2 . 5 4 2 5 / 6 5 - 2 2 . 5 , 4 5 5 / 5 5 - 2 2 . 5
44 x 38	M M . 1 1 3 0 x 9 6 5 I N C H . 4 4 , 4 x 3 8	1 2 0 0 - 2 0    3 8 5 / 6 5 - 2 2 . 5 4 4 5 / 6 5 - 1 9 , 5
44 x 36	M M . 1 1 3 0 x 9 1 5 I N C H . 4 4 , 4 x 3 6	
42 x 36	M M . 1 0 7 5 x 9 2 0 I N C H . 4 2 , 3 x 3 6 , 2	3 1 5 / 8 0 - 2 2 . 5    1 2 - 2 2 . 5    1 0 0 0 - 2 0
42 x 34	M M . 1 0 7 5 x 8 6 4 I N C H . 4 2 , 3 x 3 4	1 1 - 2 4 . 5    3 0 5 / 8 5 - 2 2 . 5
40 x 34	M M . 1 0 2 0 x 8 7 0 I N C H . 4 0 x 3 4 , 2	1 1 - 2 2 . 5    2 8 5 / 7 5 - 2 4 . 5 2 9 5 / 8 0 - 2 2 . 5
40 x 32	M M . 1 0 2 0 x 8 1 3 I N C H . 4 0 x 3 2	2 9 5 / 7 5 - 2 2 . 5    2 7 5 / 8 0 - 2 2 . 5 3 0 5 / 7 0 - 2 2 . 5
XL11	M M . 1 0 2 0 x 7 7 0 I N C H . 4 0 x 3 0	1 0 - 2 2 . 5
XL10	M M . 1 0 0 0 x 7 4 0 I N C H 3 9 x 2 9	9 - 2 2 . 5 , 2 6 5 / 7 5 - 2 2 . 5
35 x 29	M M . 8 8 9 x 7 5 2 I N C H 3 5 x 2 9 . 6	2 4 5 / 7 5 - 2 2 . 5 , 2 5 5 / 7 0 - 2 2 . 5 2 6 5 / 7 0 - 2 2 . 5 , 2 7 5 / 7 0 - 2 2 . 5
32 x 28	M M . 8 1 6 x 7 1 2 I N C H . 3 2 . 1 x 2 8	2 4 5 / 6 5 - 1 9 . 5 , 2 4 5 / 7 0 - 1 9 . 5 2 6 5 / 7 0 - 1 9 . 5
32 x 26	M M . 8 1 6 x 6 6 0 I N C H 3 2 . 1 x 2 6	2 2 5 / 7 0 - 1 9 . 5 , 2 4 5 / 7 5 - 1 6
29 x 25	M M . 7 2 5 x 6 5 0 I N C H . 2 8 . 5 x 2 5 . 6	2 2 5 / 7 5 - 1 6 , 2 0 5 / 7 5 - 1 6
27 x 21	M M . 6 8 0 x 5 9 0 I N C H 2 6 . 8 x 2 3 . 2	1 9 5 / 7 5 - 1 4
(1) x (2) Diameter x Bead to Bead		



Lowering the cost per  
RÉDUIRE LES COÛTS PAR TRAITEMENT (CURE)

# CURE

with a quality product is  
AVEC UN PRODUIT DE QUALITÉ

# ALL

we really think about.  
EST CE À QUOI ON SE CONSACRE !

### Robbins Envelopes—Your CMT Advantage

Our unique Compression Molding Technology (CMT) eliminates splicing the envelope, increasing durability, flexibility, and production life.



#### CMT durability means:

- Longer envelope life and a lower-cost-pure-cure
- Gauge consistency for uniform envelope thickness
- Designed thickness around the valve and in the crown

#### CMT flexibility means:

- Better fit and better performance
- Tear resistance from j-hooks and spreaders
- Retained pliability throughout envelope life

Proudly Made  
In The USA



Durable, high-performance envelopes and tubes, comprehensive training, and personalized customer service—**The Robbins Commitment** to you.

### Les enveloppes Robbins – L'avantage TMC

Notre technologie unique de moulage par compression (TMC) élimine la délamination de l'enveloppe, accroît la durabilité, améliore la flexibilité et la vie de production

#### Durabilité TMC veut dire:

- Une durée de vie plus longue des enveloppes et réduit le coût par traitement (Cure)
- L'uniformité de l'épaisseur de l'enveloppe mesurée avec précision
- L'épaisseur est aussi conçue en fonction du contour de la vanne et de la couronne

#### Flexibilité TMC veut dire:

- Meilleur ajustement et meilleur rendement
- Résistant à la déchirure de crochets en J et des épandeurs
- Maintient la malléabilité pendant la durée de l'enveloppe

Enveloppes et tubes durables, de haute-performance, une formation complète et un service à la clientèle personnalisés –

**Voilà l'engagement Robbins** envers vous !



**Robbins LLC**

A HEXPOL COMPANY

Made in the USA

[www.robbsinllc.com](http://www.robbsinllc.com)

**ROBBINS ENVELOPES X CURES = \$**



**italmatic®**

DONE WITH PASSION

**TYRE RETREADING ACCESSORIES  
MADE IN ITALY**

- **BUFFING BLADES MANUFACTURED WITH C100 STEEL OF THE BEST QUALITY (Made in Germany)**
- **CARBIDE TOOLS**
- **PORTABLE EXTRUDERS**



Established in 1966, Italmatic started operating in the rubber field and, in particular, in the **designing, construction and installation of machines and complete plants to retread tyres**, obtaining in a short time a strong recognition at international level.

Since 1983 Italmatic put beside the traditional business a **wide range of consumables and accessories for tyre shops and retreaders**; today Italmatic is a leading company at worldwide level for the completeness of offer to the companies operating in the fields of retreading, repairing and assistance to tyres. Italmatic produces many of the items handled, among which buffing blades and rasps, carbide tools and balancing weights, with relevant market shares at international level.

Beside the products of its own manufacture, the distribution, in many cases on the exclusivity basis, of primary international company is put.

Fondée en 1966, Italmatic a débuté ses opérations dans le domaine du caoutchouc, en particulier, dans la conception, la construction et l'installation de machinerie et d'usines de rechapage de pneus, ayant obtenu dans un court délai une réputation sur le plan international.

Depuis 1983 Italmatic a ajouté aux affaires traditionnelles un éventail élargi de fournitures et d'accessoires pour les ateliers et les réchappeurs; aujourd'hui Italmatic est un leader international pour tout ce qu'elle a à offrir aux compagnies œuvrant dans le secteur du rechapage, de la réparation et de l'entretien des pneus. Italmatic produit de nombreux items utilisés tel que des lames pour sculpter, des râpes, des outils en carbure ainsi que des plombs de balancement, maintenant une part pertinente du marché international.

En plus des produits que nous fabriquons, nous distribuons également des produits pour lesquels nous avons l'exclusivité en provenance d'entreprises reconnues sur le plan international.

**RÉSERVOIR PORTATIF POUR AIR 10 GAL**

PORTABLE AIR TANK 10 GAL

**21PT-69101**

Gauge à pression facile à lire. Pression maximale 125 PSI. Avec poignée pour un transport facile. Inclus un boyau de 4 pi avec un raccord robuste.

Easy to read pressure gauge. Maximum pressure 125 PSI. Portable design with carrying handle. 4' rubber hose with durable valve chuck included.

**OUTIL AUTOMATIQUE POUR LE GONFLAGE DE PNEU**

AUTOMATIC TIRE INFLATOR TOOL

**81-75QUBE**

Ce minuscule appareil de 150 mm x 150 mm est petit mais puissant. Il offre un gonflage de pneu rapide et précis. Trois modes possibles : - standard - gonfler/dégonfler - atelier de pneu. 145 PSI MAX

This tiny 150 mm x 150 mm unit packs is small but powerful. It offering fast and accurate tire inflation. Features three modes: standard inflate/deflate and tireshop. 145 PSI MAX

**VALVE DE CONTRÔLE D'AIR POUR "INFLATOR 81-89XDB"**

AIR FLOW CONTROL VALVE FOR "INFLATOR 81-89XDB"

**81-89-3W****COLLECTEUR MULTIPLE - 4 - POUR "INFLATOR 81-89XDB"**

MANIFOLD 4-WAY FOR "INFLATOR MODEL 81-89XDB"

**81-89HVMN****SYSTÈME DE GONFLAGE DE PNEU À HAUT VOLUME ROBUSTE**

HEAVY DUTY HIGH VOLUME TIRE INFLATOR SYSTEM

**81-89XDB**

Conçu spécialement pour gonfler les pneus de génie civil ou plusieurs pneus de camion en même temps. S'utilise tant à l'intérieur qu'à l'extérieur. Peut gonfler de 1 à 4 pneus simultanément. Orifice de 1/2" qui maximise l'entrée d'air.

Designed specifically for inflating large OTR tires or multiple truck tires at the same time. Indoor or outdoor use. Inflates 1 to 4 tires simultaneously. Inlet 1/2" maximizes air flow.

**SUPPORT POUR SYSTÈME DE GONFLAGE AUTOMATIQUE**

TIRE CAGE STAND FOR AUTOMATIC INFLATOR SYSTEM

**81-MW-STAND**

S'installe directement sur une cage de sécurité pour changement de pneu.

You can fix it directly on a safety tire cage.

**SYSTÈME DE GONFLAGE DE PNEU À HAUT VOLUME**

HIGH VOLUME TIRE INFLATOR SYSTEM

**81-MW4-WAY**

Conçu spécialement pour gonfler les pneus de génie civil ou plusieurs pneus de camion en même temps. S'utilise tant à l'intérieur qu'à l'extérieur. Peut gonfler de 1 à 4 pneus simultanément. Orifice de 1/2" qui maximise l'entrée d'air.

Designed specifically for inflating large OTR tires or multiple truck tires at the same time. Indoor or outdoor use. Inflates 1 to 4 tires simultaneously. Inlet 1/2" maximizes air flow.

**EMBRAYAGE POUR COMPRESSEUR "81-HGR5-3"**

CLUTCH FOR COMPRESSOR "81-HGR5-3"

**81-CLUTCH****"CHAMPION" COMPRESSEUR À AIR À ESSENCE RÉSERVOIR DE 30 GAL 13 CH**

"CHAMPION" 13 HP AIR GAZ COMPRESSOR 30 GAL. TANK

**81-HGR5-3**

Pompe 5 ch à 2 niveaux avec une valve pilote et un contrôleur de la pression d'air du réservoir. Moteur Honda 13 ch à gaz avec : - un démarreur électrique - un alerte pour le niveau d'huile - un sous-coussinet pour contrer la vibration.

Contrôleur de RPM. Embrayage centrifuge. Courroies d'entraînement crantées.

20.3 CFM Dimensions : 40" x 24" x 46". Poids : 409 lb

5 hp two-stage pump with pilot valve and tank air pressure. Honda 13 hp gas engine with: - electric and recoil start - oil alert and vibration dampening underpad. Idle-down control. Centrifugal clutch. Cog-type drive belts. 20.3 CFM. Dimensions: 40" x 24" x 46" Weight: 409 lb

**"CHAMPION" COMPRESSEUR À AIR 5 CH RÉSERVOIR DE 80 GAL 220V 1 PHASE**

"CHAMPION" 5 HP AIR COMPRESSOR 80 GAL. TANK 220V 1 PHASE

**81-HR05-8**

Pompe 5 ch à 2 niveaux avec une valve pilote et un contrôleur de la pression d'air du réservoir. Moteur électrique. Contrôleur de RPM. Embrayage centrifuge.

Courroies d'entraînement crantées. 19.7 CFM Dimensions : 64" x 27" x 49-1/2".

Poids : 525 lb

5 hp two-stage pump with pilot valve and tank air pressure. Electric engine. Idle-down control.

Centrifugal clutch. Cog-type drive belts. 19.7 CFM Dimensions: 64" x 27" x 49-1/2" Weight: 525 lb

**"CHAMPION" COMPRESSEUR À AIR 7.5 CH RÉSERVOIR DE 120 GAL 220V 1 PHASE**

"CHAMPION" AIR COMPRESSOR 7.5 HP 120 GAL. TANK 220V 1 PHASE

**81-HR07-12**

Pompe 7.5 ch à 2 niveaux avec une valve pilote et un contrôleur de la pression d'air du réservoir. Moteur électrique. Contrôleur de RPM. Embrayage centrifuge. Courroies d'entraînement crantées. 29.7 CFM Dimensions : 72" x 29" x 55". Poids : 860 lb

7.5 hp two-stage pump with pilot valve and tank air pressure. Electric engine. Idle-down control.

Centrifugal clutch. Cog-type drive belts. 29.7 CFM Dimensions: 72" x 29" x 55" Weight: 860 lb





### "CHAMPION" COMPRESSEUR À AIR 10 CH RÉSERVOIR DE 120 GAL 550V 3 PHASES

"CHAMPION" 10 HP AIR COMPRESSOR 120 GAL. TANK 550V 3 PHASES

**81-HR10-12**

Pompe 10 ch à 2 niveaux avec une valve pilote et un contrôleur de la pression d'air du réservoir. Moteur électrique. Contrôleur de RPM. Embrayage centrifuge. Courroies d'entraînement crantées. 39.8 CFM Dimensions : 72" x 29" x 55" Poids : 890 lb

10 hp two-stage pump with pilot valve and tank air pressure. Electric engine. Idle-down control.

Centrifugal clutch. Cog-type drive belts. 39.8 CFM Dimensions: 72" x 29" x 55" Weight: 890 lb



### "CHAMPION" COMPRESSEUR À AIR 15 CH RÉSERVOIR DE 120 GAL 550V 3 PHASES

"CHAMPION" 15 HP AIR COMPRESSOR 120 GAL. TANK 550V 3 PHASES

**81-HR15-12**

Pompe 15 ch à 2 niveaux avec une valve pilote et un contrôleur de la pression d'air du réservoir. Moteur électrique. Contrôleur de RPM. Embrayage centrifuge. Courroies d'entraînement crantées. 59 CFM Dimensions : 72" x 30" x 64" Poids : 1110 lb

15 hp two-stage pump with pilot valve and tank air pressure. Electric engine. Idle-down control.

Centrifugal clutch. Cog-type drive belts. 59 CFM Dimensions: 72" x 30" x 64" Weight: 1110 lb



### COMPRESSEUR À AIR À ESSENCE RÉSERVOIR DE 30 GAL 13 CH POUR MOTEUR HONDA

AIR COMPRESSOR 30 GAL. GAZ TANK 13 HP HONDA ENGINE

**81-HTG13/30**

Pompe 5 ch à 2 niveaux avec une valve pilote et un contrôleur de la pression d'air du réservoir. Moteur Honda 13 ch à gaz avec un démarreur électrique et un alerte pour le niveau d'huile. Contrôleur de RPM. Embrayage centrifuge. Courroies d'entraînement crantées. 22.8 CFM Dimensions : 40" x 24" x 46" Poids : 450 lb

5 hp two-stage pump with pilot valve and tank air pressure. Honda 13 hp gas engine with: - electric and recoil start - oil alert and vibration dampening underpad. Idle-down control. Centrifugal clutch. Cog-type drive belts. 22.8 CFM Dimensions: 40" x 24" x 46" Weight: 450 lb



### "C.P." COMPRESSEUR À VIS AVEC SÉCHEUR INDUSTRIEL 7.5 CH 60 GAL

"C.P." SCREW COMPRESSOR WITH DRYER 7.5 HP 60 GAL

**81-QRS 7.5 SCREW**

Pompe 5 ch à 2 niveaux avec une valve pilote et un contrôleur de la pression d'air du réservoir. Moteur Honda 13 ch électrique avec un alerteur pour le niveau d'huile. Contrôleur de RPM. Embrayage centrifuge. Courroies d'entraînement crantées. 22.8 CFM Dimensions : 40" x 24" x 46". Poids : 450 lb.

5 hp two-stage pump with pilot valve and tank air pressure. Honda 13 hp: - electric and recoil start - oil alert and vibration dampening underpad. Idle-down control. Centrifugal clutch. Cog-type drive belts. 22.8 CFM Dimensions: 40" x 24" x 46" Weight: 450 lb



**SYSTÈME AUTOMATIQUE DE GONFLAGE À L'AZOTE**

AUTOMATIC NITROGEN SYSTEM TIRE INFLATOR

**84-E160**

Convertit l'air en azote dans 4 pneus simultanément. Système complètement assemblé prêt à utiliser. Entièrement automatisé et programmable. Système de conversion contrôlé par microprocesseur. Rapport global des erreurs et autodiagnostique. Débit instantané et ininterrompu avec une pureté garantie à 99.9 pourcent. Double entrée d'air avec filtres haute performance installés à l'extérieur de l'appareil.

Converts air to nitrogen in 4 tires simultaneously. Complete fully assembled system. Nothing else to buy. Fully automated and programmable. Microprocessor controlled conversion system. Comprehensive error reporting and self-diagnostic features. Instant and uninterrupted flow with guaranteed purity up to 99.9 percent. Double air inlet with high performance filters installed outside of the unit.

**SYSTÈME AUTOMATIQUE DE GONFLAGE À L'AZOTE**

AUTOMATIC NITROGEN SYSTEM TIRE INFLATOR

**84-E170**

Convertit l'air en azote dans 6 pneus simultanément. Système complètement assemblé prêt à utiliser. Entièrement automatisé et programmable. Système de conversion contrôlé par microprocesseur. Rapport global des erreurs et autodiagnostique. Débit instantané et ininterrompu avec une pureté garantie à 99.9 pourcent. Double entrée d'air avec filtres haute performance installés à l'extérieur de l'appareil.

Converts air to nitrogen in 6 tires simultaneously. Complete fully assembled system. Nothing else to buy. Fully automated and programmable. Microprocessor controlled conversion system. Comprehensive error reporting and self-diagnostic features. Instant and uninterrupted flow with guaranteed purity up to 99.9 percent. Double air inlet with high performance filters installed outside the unit.

**SYSTÈME AUTOMATIQUE DE GONFLAGE À L'AZOTE**

AUTOMATIC NITROGEN TIRE INFLATOR

**84-NF123BU**

L'unité la plus rapide/facile et avancée technologiquement sur le marché. Remplace l'air automatiquement dans les pneus avec l'azote "Nitrofill" sans à avoir à lever le véhicule ou à enlever les valves ou les pneus. Autodiagnostique et calibration. Unité mobile. 2 piles durables et rechargeables. Programmable de 5PSI-174PSI.

Fastest and easiest most advanced unit available. Replaces the air in tires with nitrogen automatically without lifting the vehicle or removing the tires or valves. Self-diagnostic and calibrating. Completely mobile unit. 2 rechargeable long life batteries. Programmable from 5 PSI-174 PSI.





**CAOUTCHOUC POUR ÉLÉVATEUR (5.5" X 5.5") ENSEMBLE DE 4**

RUBBER LIFT PAD (5.5" X 5.5") KIT OF 4

**88-JOK01D**

Coussinets de remplacement pour les élévateurs de marque "Challenger".  
Replacement pads for "Challenger" lifts brand.

**CAOUTCHOUC POUR ÉLÉVATEUR (5.5" - ROND) ENSEMBLE DE 4**

RUBBER LIFT PAD (5.5" - ROUND) KIT OF 4

**88-JOK01M**

Coussinets de remplacement pour les élévateurs de marque "Challenger".  
Replacement pads for "Challenger" lifts brand.

**CAOUTCHOUC POUR ÉLÉVATEUR (6" X 6") ENSEMBLE DE 4**

RUBBER LIFT PAD (6" X 6") KIT OF 4

**88-JOK01O**

Coussinets de remplacement pour les élévateurs de marque "Challenger".  
Replacement pads for "Challenger" lifts brand.

**CAOUTCHOUC POUR ÉLÉVATEUR (3.5" X 4.5") ENSEMBLE DE 4**

RUBBER LIFT PAD (3.5" X 4.5") KIT OF 4

**88-JOK02M**

Coussinets de remplacement pour les élévateurs de marque "Benwil".  
Replacement pads for "Benwil" lifts brand.

**CAOUTCHOUC POUR ÉLÉVATEUR (5" - ROND) ENSEMBLE DE 4**

RUBBER LIFT PAD (5" - ROUND) KIT OF 4

**88-JOK03M**

Coussinets de remplacement pour les élévateurs de marque "Nussbaum".  
Replacement pads for "Nussbaum" lifts brand.

**CAOUTCHOUC POUR ÉLÉVATEUR (4" X 4.5") ENSEMBLE DE 4**

RUBBER LIFT PAD (4" X 4.5") KIT OF 4

**88-JOK04M**

Coussinets de remplacement pour les élévateurs de marque "Western American".  
Replacement pads for "Western American" lifts brand.

**CAOUTCHOUC POUR ÉLÉVATEUR (4" X 5") ENSEMBLE DE 4**

RUBBER LIFT PAD (4" X 5") KIT OF 4

**88-JOK05M**

Coussinets de remplacement pour les élévateurs de marque "Ammco" , "Ben Pearson".

Replacement pads for "Ammco" , "Ben Pearson" lifts brand.

**CAOUTCHOUC POUR ÉLÉVATEUR (6.25" - ROND) ENSEMBLE DE 4**

RUBBER LIFT PAD (6.25" - ROUND) KIT OF 4

**88-JOK06M**

Coussinets de remplacement pour les élévateurs de marque "ALM".

Replacement pads for "ALM" lifts brand.

**CAOUTCHOUC POUR ÉLÉVATEUR (5.5" X 5.5") ENSEMBLE DE 4**

RUBBER LIFT PAD (5.5" X 5.5") KIT OF 4

**88-JOK07D**

Coussinets de remplacement pour les élévateurs de marque "Toxedo" et "American".

Replacement pads for "Toxedo" and "American" lifts brand.

**CAOUTCHOUC POUR ÉLÉVATEUR (5" X 5") ENSEMBLE DE 4**

RUBBER LIFT PAD (5" X 5") KIT OF 4

**88-JOK07M**

Coussinets de remplacement pour les élévateurs de marque "Foward", "Worth", "American", "Gemini", "Grand", "Tuedo", "Eagle" et "Whip".

Replacement pads for "Foward", "Worth", "American", "Gemini", "Grand", "Tuedo", "Eagle" and "Whip" lifts brand.

**CAOUTCHOUC POUR ÉLÉVATEUR (3" X 4.25") ENSEMBLE DE 4**

RUBBER LIFT PAD (3" X 4.25") KIT OF 4

**88-JOK08M**

Coussinets de remplacement pour les élévateurs de marque "Globe".

Replacement pads for "Globe" lifts brand.

**CAOUTCHOUC POUR ÉLÉVATEUR (4" X 4") ENSEMBLE DE 4**

RUBBER LIFT PAD (4" X 4") KIT OF 4

**88-JOK09O**

Coussinets de remplacement pour les élévateurs de marque "Challenger" CL9 et CL10 .

Replacement pads for "Challenger" CL9 and CL10 lifts brand.





### CAOUTCHOUC POUR ÉLÉVATEUR (4.75" X 4.75") ENSEMBLE DE 4

RUBBER LIFT PAD (4.75" X 4.75") KIT OF 4  
88-JOK12M

Coussinets de remplacement pour les élévateurs de marque "Ben Pak".  
Replacement pads for "Ben Pak" lifts brand.



### CAOUTCHOUC POUR ÉLÉVATEUR (5.5" X 5.5") ENSEMBLE DE 4

RUBBER LIFT PAD (5.5" X 5.5") KIT OF 4  
88-JOK12O

Coussinets de remplacement pour les élévateurs de marque "Ben Pak".  
Replacement pads for "Ben Pak" lifts brand.



### CAOUTCHOUC POUR ÉLÉVATEUR (4.5" X 4.5") ENSEMBLE DE 4

RUBBER LIFT PAD (4.5" X 4.5") KIT OF 4  
88-JOK13D

Coussinets de remplacement pour les élévateurs de marque "Western".  
Replacement pads for "Western" lifts brand.



### CAOUTCHOUC POUR ÉLÉVATEUR (5.25" - ROND) ENSEMBLE DE 4

RUBBER LIFT PAD (5.25" ROUND) KIT OF 4  
88-JOK14O

Coussinets de remplacement pour les élévateurs de marque "Challenger" CL10 et "Quality".  
Replacement pads for "Chanllenger" CL10 and "Quality" lifts brand.



### CAOUTCHOUC POUR ÉLÉVATEUR (4.75" - ROND) ENSEMBLE DE 4

RUBBER LIFT PAD (4.75" - ROUND) KIT OF 4  
88-JOK16M

Coussinets de remplacement pour les élévateurs de marque "Wheels tronics", "Snap-on".  
Replacement pads for "Wheels tronics", "Snap-on" lifts brand.



### CAOUTCHOUC POUR ÉLÉVATEUR (4.25" X 5.25") ENSEMBLE DE 4

RUBBER LIFT PAD (4.25" X 5.25") KIT OF 4  
88-JOK17M

Coussinets de remplacement pour les élévateurs de marque "Wheels tronics", "Snap-on".  
Replacement pads for "Wheels tronics", "Snap-on" lifts brand.

**CAOUTCHOUC POUR ÉLÉVATEUR (3.25" X 4") ENSEMBLE DE 4**

RUBBER LIFT PAD (3.25" X 4") KIT OF 4

**88-JOK22D**

Coussinets de remplacement pour les élévateurs de marque "Rotary" SPO10 et SPO20.

Replacement pads for "Rotary" SPO10 and SPO20 lifts brand.

**CAOUTCHOUC POUR ÉLÉVATEUR (3.25" X 5.5") ENSEMBLE DE 4**

RUBBER LIFT PAD (3.25" X 5.5") KIT OF 4

**88-JOK24D**

Coussinets de remplacement pour les élévateurs de marque "Alamo".

Replacement pads for "Alamo" lifts brand.

**CAOUTCHOUC POUR ÉLÉVATEUR (4.75" - ROND) ENSEMBLE DE 4**

RUBBER LIFT PAD (4.75" - ROUND) KIT OF 4

**88-JOK25M**

Coussinets de remplacement pour les élévateurs de marque "Quality".

Replacement pads for "Quality" lifts brand.

**CAOUTCHOUC POUR ÉLÉVATEUR (4.5" - ROND) ENSEMBLE DE 4**

RUBBER LIFT PAD (4.5" - ROUND) KIT OF 4

**88-JOK26D**

Coussinets de remplacement pour les élévateurs de marque "Globe", "Fort Smith".

Replacement pads for "Globe", "Fort Smith" lifts brand.

**BLOC ESPACEUR CAOUTCHOUC POUR ÉLÉVATEUR (6" X 4" X 1.5') ENSEMBLE DE 4**

SPACER RUBBER BLOCK LIFT PAD (6" X 4" X 1.5") KIT OF 4

**88-JORB-1**

Bloc de caoutchouc espaceur , pour les élévateurs de marque "Rotary" et tous les modèles "Mid-Rise".

Spacer rubber block for "Rotary" airjacks and all "Mid-Rise" pad lifts.

**BLOC ESPACEUR CAOUTCHOUC POUR ÉLÉVATEUR (6" X 4" X 3") ENSEMBLE DE 4**

SPACER RUBBER BLOCK LIFT (6" X 4" X 3") KIT OF 4

**88-JORB-3**

Bloc de caoutchouc espaceur, pour les élévateurs de marque "Rotary" et tous les modèles "Mid-Rise".

Spacer rubber block for "Rotary" airjacks and all "Mid-Rise" pad lifts.





## ÉLÉVATEUR À 2 POTEAUX POUR AUTO (10 000 LB)

2 POSTS CAR LIFT (10 000 LB)

**88-SA-10**

Le SA10 dispose également d'options réglables en hauteur et en largeur pour le personnaliser davantage pour répondre à vos besoins. Les bras avant 3 étages et arrière 2 étages innovants offrent un balayage plus large.

The SA10 also features adjustable height and width options to further customize it to meet your needs. Innovative 3 stage front and 2 stage rear arms provide greater overall sweep.



## ÉLÉVATEUR POUR AUTO (10 000 LB)

CAR LIFT (10 000 LB)

**88-SMR-10**

Les blocs de repérage standard à 2 positions et les adaptateurs auxiliaires atteignent un large éventail de points de ramassage des véhicules. Les écrous à oreilles et autres petites pièces sont toujours à portée de main avec les plateaux de rangement encastrés du SRM10. Son faible encombrement par rapport aux autres modèles de levage fait du SRM10 un ajustement parfait.

Standard 2 position spotting blocks and auxiliary adapters reach a wide range of vehicle pick up points. Lug nuts and other small parts are always within reach with the SRM10's inset storage trays. Its small footprint compared to other lift models make the SRM10 a perfect fit.



## "CORGHI" CHANGEUR DE PNEU À 2 VITESSES POUR MODÈLE A2024

"CORGHI" TIRE CHANGER 2 SPEEDS MODEL A2024

**86-A2024TI-DV**

Dimensions extérieures de la jante 10"- 24" - Dimensions intérieures de la jante 13"- 26" - Voltage 110 V 1 pH - Largeur de la jante 2"- 15" - Diamètre maximal du pneu 43" - Pression d'air 150 PSI - Force du détalonneur 3500 lb - Couple 737 pi/lb.

Specifications: - Exterior rim size 10"-24" - Interior rim size 13"-26" - Voltage 110 V 1 pH - Rim width 2"-15" - Maximum tire diameter 43" - Air pressure 150 PSI - Bead breaker power 3500 lb - Torque 737 ft/lb



## "CORGHI" CHANGEUR DE PNEU À 2 VITESSES POUR MODÈLE A2024

"CORGHI" TIRE CHANGER 2 SPEEDS MODEL A2024

**86-A2024TI-DV20**

Dimensions extérieures de la jante 10"- 24" Dimensions intérieures de la jante 13"- 26" - Voltage 110 V 1 PH - Largeur de la jante 2"- 15" - Diamètre maximal du pneu 43" - Pression d'air 150 PSI - Force du détalonneur 3500 lb - Couple 737 pi/lb.

Specifications: - Exterior rim size 10"-24" - Interior rim size 13"-26" - Voltage 110 V 1 PH - Rim width 2"-15" - Maximum tire diameter 43" Air pressure 150 PSI - Bead breaker power 3500 lb - Torque 737 ft/lb



**"CORGHI" CHANGEUR DE PNEU À 2 VITESSES POUR MODÈLE A2024TI-DV300****"CORGHI" TIRE CHANGER 2 SPEEDS MODEL A2024TI-DV300****86-A2024TI-DV300**

Diamètre de roue interne 13" à 26" Diamètre de roue externe 10" à 24" - Diamètre de roue avec adaptateur 8" à 26" - Largeur maximale du pneu 14" - Diamètre maximal du pneu 43" - Puissance de couple 811 pi/lb - Vitesse de rotation 6/15 RPM - Alimentation électrique 120 V 1 pH 60 Hz - Alimentation pneumatique 130 PSI - Moteur 2 vitesses.

Rim diameter internal 13" to 26". Rim diameter external 10" to 24". Rim diameter external with adapters 8" to 26". Maximum wheel width 14". Maximum tire diameter 43". Torque power 811 ft/lb. Rotation speed 6/15 RPM. Power requirements 120 V 1 pH 60 Hz. Air requirements 130 PSI. Motor 2 speed.

**"CORGHI" CHANGEUR DE PNEU À 2 VITESSES POUR MODÈLE A222TI TILT-BACK****"CORGHI" TIRE CHANGER 2 SPEEDS MODEL A222TI TILT-BACK****86-A222TI-DV**

Diamètre de roue interne 13" à 25" - Diamètre de roue externe 10" à 22" - Diamètre de roue avec adaptateur 8" à 26" - Largeur maximale du pneu 12.5" - Diamètre maximal du pneu 39" - Puissance de couple 811 pi/lb - Vitesse de rotation 6/15 RPM - Alimentation électrique 120 V 1 pH 60 Hz - Alimentation pneumatique 130 PSI - Moteur 2 vitesses.

Rim diameter internal 13" to 25". Rim diameter external 10" to 22". Rim diameter external with adapters 8" to 26". Maximum wheel width 12.5". Maximum tire diameter 39". Torque power 811 ft/lb. Rotation speed 6/15 RPM. Power requirements 120 V 1 pH 60 Hz. Air requirements 130 PSI. Motor 2 speed.

**"CORGHI" CHANGEUR DE PNEU À 1 VITESSE POUR MODÈLE A9220TI****"CORGHI" TIRE CHANGER 1 SPEED MODEL A9220TI****86-A9220TI**

Diamètre de roue interne 13" à 23" - Diamètre de roue externe 10" à 20" Diamètre de roue avec adaptateur 8" à 24" Largeur maximale du pneu 12.5" Diamètre maximal du pneu 41" - Puissance de couple 737 pi/lb - Vitesse de rotation 6.5 RPM - Alimentation électrique 120 V 1 pH 60 Hz - Alimentation pneumatique 130 PSI - Moteur 1 vitesse.

Rim diameter internal 13" to 23". Rim diameter external 10" to 20". Rim diameter external with adapters 8" to 24". Maximum wheel width 12.5". Maximum tire diameter 41". Torque power 737 ft/lb. Rotation speed 6.5 RPM. Power requirements 120 V 1 pH 60 Hz. Air requirements 130 PSI. Motor 1 speed.

**"CORGHI" CHANGEUR DE PNEU MODÈLE A9824 & PU1500****"CORGHI" TIRE CHANGER MODEL A9824 & PU1500****86-A9824DV-1500**

Dimensions extérieures de la jante 10" - 24" - Dimensions intérieures de la jante 13" - 26" - Voltage 110 V 1 pH - Largeur de la jante 3.5" - 14" - Diamètre maximal du pneu 47" - Pression d'air 150 PSI - Force du détalonneur 3500 lb - Couple 811 pi/lb. Plus PU1500 Servo-Actionneur.

Specifications: Exterior rim size 10"-24" - Interior rim size 13"-26" - Voltage 110 V 1 ph - Rim width 3.5"-14" - Maximum tire diameter 47" - Air pressure 150 PSI - Bead breaker power 3500 lb - Torque power 811 ft/lb. Plus PU1500 Servo-Activator.





## "CORGHI" CHANGEUR DE PNEU À 2 VITESSES MODÈLE A9824

"CORGHI" TIRE CHANGER 2 SPEEDS MODEL A9824

**86-A9824TI**

Dimensions extérieures de la jante 10" - 24" - Dimensions intérieures de la jante 13" - 26" - Voltage 110 V 1 pH - Largeur de la jante 3.5" - 14" - Diamètre maximal du pneu 47" - Pression d'air 150 PSI - Force du détalonneur 3500 lb - Couple 811 pi/lb .

Specifications: Exterior rim size 10"-24" - Interior rim size 13"-26" - Voltage 110 V 1 ph - Rim width 3.5"-14" - Maximum tire diameter 47" - Air pressure 150 PSI - Bead breaker power 3500 lb - Torque power 811 ft/lb

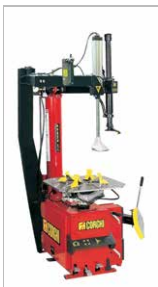

## "CORGHI"CHANGEUR DE PNEU MODÈLE A9824 & DV1000

"CORGHI" TIRE CHANGER MODEL A9824 & DV1000

**86-A9824TI-DV-1000**

Diamètre de roue interne 13" à 26" - Diamètre de roue externe 10" à 24" - Diamètre de roue avec adaptateur 8" à 28" - Largeur maximale du pneu 14" - Diamètre maximal du pneu 47" - Puissance de couple 811 pi/lb - Vitesse de rotation 6/15 RPM - Alimentation électrique 120 V 1 pH 60 Hz - Alimentation pneumatique 130 PSI - Moteur 2 vitesses.

Rim diameter internal 13" to 26" - Rim diameter external 10" to 24" - Rim diameter external with adapters 8" to 28" - Maximum wheel width 14" - Maximum tire diameter 47"- Torque power 811 ft/lb - Rotation speed 6/15 RPM - Power requirements 120 V 1 pH 60 Hz - Air requirements 130 PSI - Motor 2 speed.



## "CORGHI"CHANGEUR DE PNEU MODÈLE A9824 & DV-SX1

"CORGHI" TIRE CHANGER MODEL A9824 & DV-SX1

**86-A9824TI-DV-SX1**

Diamètre de roue interne 13" à 26" - Diamètre de roue externe 10" à 24" - Diamètre de roue avec adaptateur 8" à 28" - Largeur maximale du pneu 14" - Diamètre maximal du pneu 47" - Puissance de couple 811 pi/lb - Vitesse de rotation 6/15 RPM - Alimentation électrique 120 V 1 pH 60 Hz - Alimentation pneumatique 130 PSI - Moteur 2 vitesses.

Rim diameter internal 13" to 26" - Rim diameter external 10" to 24" - Rim diameter external with adapters 8" to 28" - Maximum wheel width 14" - Maximum tire diameter 47"- Torque power 811 ft/lb - Rotation speed 6/15 RPM - Power requirements 120 V 1 pH 60 Hz - Air requirements 130 PSI - Motor 2 speed



## "CORGHI" CHANGEUR DE PNEU MODÈLE ARTIGLIO 50 SANS BARRE À PNEU

"CORGHI" TIRE CHANGER MODEL ARTIGLIO 50 LEVERLESS

**86-ARTI50**

Diamètre de roue 12" à 30" - Largeur maximale du pneu 15" - Diamètre maximal du pneu 47" - Puissance de couple 811 pi/lb - Vitesse de rotation 7 RPM/18 RPM - Alimentation électrique 120 V 1 pH 60 Hz - Alimentation pneumatique 130 PSI.

Wheel diameter 12" to 30". Maximum wheel width 15". Maximum tire diameter 47". Torque power 811 ft/lb. Rotation speed 7 RPM/18 RPM. Power requirements 120 V 1 pH 60 Hz. Air requirement 130 PSI

**"CORGHI" CHANGEUR DE PNEU POUR CAMION MODÈLE HD1300**

"CORGHI" TRUCK TIRE CHANGER MODEL HD1300

**86-HD1300**

Diamètre de roue 14" à 56" - Largeur maximale du pneu 51" - Diamètre maximal du pneu 87" - Poids maximal de la roue 3748 lb - Puissance de couple 3038 pi/lb et 2170 pi/lb - Vitesse de rotation 4 RPM/8 RPM - Alimentation électrique 230 V 3 pH.

Wheel diameter 14" to 56" . Maximum wheel width 87" . Maximum tire diameter 51" . Maximum wheel weight 3748 lb. Torque power 3038 ft/lb - 2170 ft/lb. Rotation speed 4 RPM/8 RPM. Power requirements 230 V 3 pH

**"CORGHI" CHANGEUR DE PNEU POUR CAMION MODÈLE HD1300R**

"CORGHI" TRUCK TIRE CHANGER MODEL HD1300R

**86-HD1300R**

Modèle semi-automatique. Auto centreur à blocage hydraulique à ouverture large, de 14" à 56"(56" grâce aux rallonges de série). En option, des protecteurs efficaces pour travailler sur les jantes en aluminium. Largeur max. roue 1300 mm. Diamètre max. roue Max. 2200 mm. Capacité de l'étau 14" - 56" min. trou central roue 110 mm. Moteur centrale hydraulique 3ph - 1,5 kW. Motoréducteur à 2 vitesses 3ph 1,3 kW 1,8 kW . Couple max. Max. 4200 Nm . Force du détalonneur 2900 kg poids levable roue 1700 kg. Portée vérin levée roue Rad 2200 kg. Voltage 400/230 V - 3 ph - 50/60 Hz . Poids machine 1000 kg

Semi-automatic model. Wide-opening hydraulic locking auto centering switch from 14" to 56" (56" due to standard extension cords). Optional, efficient protectors for working on aluminum rims. Max. wheel width 1300 mm. Max. wheel diameter Max. 2200 mm. Vice Capacity 14"- 56"min. Central wheel hole 110 mm Central hydraulic motor 3ph - 1.5 kW 2-speed gear motor 3ph 1.3 kW 1.8 kW Max. torque Max. 4200 Nm. Force of the separator 2900 kg lifting weight wheel 1700 kg. Range lifting cylinder wheel Rad 2200 kg. Voltage 400/230 V - 3 ph - 50/60 Hz. Machine weight 1000 kg

**"CORGHI" CHANGEUR DE PNEU POUR CAMION MODÈLE HD1400E**

"CORGHI" TRUCK TIRE CHANGER MODEL HD1400E

**86-HD1400E**

Le HD1400 dispose de la fonction start et stop. Poids max de la roue : 1 900 KG | Nouveau autocentreur 58 | Détalonneur Largeur max. roue Max. 1470 mm. Diamètre max. roue Max 2500 mm. Capacité de l'étau 14" - 58" 0 min. trou central roue Mind. 0. 110 mm Moteur unité hydraulique 3ph – 4.8 kW. Motoréducteur à 2 vitesses 3ph - 1.5 / 2.2 kW Couple max. Max. 5000 Nm. Force du détalonneur 30000 N. Poids levable roue 1900 kg Portée vérin levée roue Rad 500 kg. Voltage 400/230 V - 3 ph - 50/60 Hz Poids machine 1160 kg.

The HD1400 features the start and stop function. Wheel weight up to 1.900 kg. Bead breaker NEW 58" turnable. Maximum wheel width 1470 mm Maximum wheel diameter 2500 mm. Clamp capacity 14"- 58". Wheel central hole minimum 110 mm. Hydraulic power unit motor 3ph-4.8 kW. Three-speed gear motor hydraulic. Max. torque delivery 5000 Nm. Forza stallonatore 1900 kg. Wheel lifter cylinder load capacity 2500 kg. Voltage 400/230 V - 3 ph - 50/60 Hz Machine weight 1160 kg.





## "CORGHI" CHANGEUR DE PNEU POUR CAMION MODÈLE HD1400HYD

"CORGHI" TRUCK TIRE CHANGER MODEL HD1400HYD

**86-HD1400HYD**

Le fonctionnement du HD1400 est totalement hydraulique. Poids max. de la roue : 1900 KG. Détalonneur. Nouveau autocentreur 58" Largeur max. roue 1470 mm. Diamètre max. roue 2500 mm. Capacité de l'étau 14"-58". Trou central roue 0 110 mm. Moteur unité hydraulique 3ph-4.8 kW. Motoréducteur à 3 vitesses. Couple max. Max. 5000 Nm. Force du détalonneur 30000 N poids levable roue 1900 kg. Portée vérin levée roue 2500 kg. Voltage 400/230 V - 3 ph - 50/60 Hz Poids machine 1160 kg.

Fully automatic universal tyre changer. Wheel weight up to 1900 kg. Bead breaker | New turnable maximum wheel width 1470 mm. Maximum wheel diameter 2500 mm. Clamp capacity 14"-58". Wheel central hole minimum 0 110 mm. Hydraulic power unit motor 3ph - 4,8 kW. Three-speed gear motor hydraulic Max. torque delivery 5000 Nm. Bead breaker force 30000 N. Max. liftable wheel weight 1900 kg. Wheel lifter cylinder load capacity 2500 kg. Voltage 400/230 V - 3 ph - 50/60 Hz .Machine weight 1160 kg.



## "CORGHI" CHANGEUR DE PNEU POUR CAMION MODÈLE HD1800 HYDRUS

"CORGHI" TRUCK TIRE CHANGER MODEL HD1800 HYDRUS

**86-HD1800-HYDRUS**

L'HD1800 exploite l'énorme potentialité fournie par le système hydraulique. Le nouveau mandrin au moyeu puissant soutient le dispositif autocentreur capable de bloquer des jantes jusqu'à 60" (avec l'utilisation de rallonges). Possibilité de bloquer les roues jusqu'à 50" sans rallonges. Largeur max. roue 1800 mm - 71". Diamètre max. roue 3000 mm - 118". Capacité de l'étau 14-50" (60" avec rallonges) .0 minimal trou central roue 110 mm - 4.3" Moteur centrale hydraulique 3ph - 4,8 kW. Motoréducteur à trois vitesses - hydraulic 4 - 6 - 10 rpm . Couple max. Max. 5500 Nm. Force du détalonneur 45000 N. Poids maximum de la roue 3000 kg, Voltage 200 - 208 - 230 - 400 V - 3 ph - 50/60 Hz Poids machine 2200 kg.

HD1800 exploits the enormous potential provided by the hydraulic system. The new power hub spindle supports the turntable, which can clamp rims up to 60" (by using extensions). Possibility to clamp wheels up to 50" without extensions. Maximum wheel width 1800 mm - 71" Maximum wheel diameter 3000 mm - 118". Clamp capacity 14" 50" (60" by using extensions). Wheel central hole minimum 110 mm - 4.3". Hydraulic power unit motor 3ph - 4.8 kW. 3-speed gear motor idraulico - hydraulic 4 - 6 - 10 rpm. Max. torque delivery 5500 Nm. Bead breaker force 45000 N. Max. wheel weight 3000 kg. Voltage 200 - 208 - 230 - 400 V - 3 ph - 50/60 Hz. Machine weight 2200 kg.



## "CORGHI" CHANGEUR DE PNEU POUR CAMION MODÈLE HD700

"CORGHI" TRUCK TIRE CHANGER MODEL HD700

**86-HD700**

Diamètre de roue 14" à 26" - Largeur maximale du pneu 30" - Diamètre maximal du pneu 59" - Poids maximal de la roue 1543 lb - Puissance de couple 1765 pi/lb - Vitesse de rotation 7 RPM - Alimentation électrique 230 V 3 pH.

Wheel diameter 14" to 26". Maximum wheel width 59". Maximum tire diameter 30". Maximum wheel weight 1543 lb. Torque power 1765 ft/lb. Rotation speed 7 RPM. Power requirements 230 V 3 pH

**"CORGHI" CHANGEUR DE PNEU MODÈLE MASTERJOLLY SANS CONTACT****"CORGHI" TIRE CHANGER MODEL MASTERJOLLY TOUCHLESS****86-MASTERJOLLY**

Diamètre de roue 12" à 26" Largeur maximale du pneu 14" - Diamètre maximal du pneu 40" - Puissance de couple 811 pi/lb - Vitesse de rotation 7 RPM et 18 RPM - Alimentation électrique 120 V 1 pH 60 Hz - Alimentation pneumatique 130 PSI.

Wheel diameter 12" to 26". Maximum wheel width 14". Maximum tire diameter 40". Torque power 811 ft/lb. Rotation speed 7 RPM/18 RPM. Power requirements 120 V 1 pH 60 Hz. Air requirement 130 PSI

**"CORGHI" CHANGEUR DE PNEU MODÈLE MASTERJOLLY SANS CONTACT****"CORGHI" TIRE CHANGER MODEL MASTERJOLLY TOUCHLESS****86-MASTERJOLLY-AUTO**

Diamètre de roue 12" à 26" Largeur maximale du pneu 14" - Diamètre maximal du pneu 40" - Puissance de couple 811 pi/lb - Vitesse de rotation 7 RPM et 18 RPM - Alimentation électrique 120 V 1 pH 60 Hz - Alimentation pneumatique 130 PSI.

Version "AUTOMATIC" avec blocage pneumatique.

Wheel diameter 12" to 26". Maximum wheel width 14". Maximum tire diameter 40". Torque power 811 ft/lb. Rotation speed 7 RPM/18 RPM. Power requirements 120 V 1 pH 60 Hz. Air requirement 130 PSI. "AUTOMATIC" version with pneumatic wheel clamping.

**"CORGHI" CHANGEUR DE PNEU À 1 VITESSE****"CORGHI" TIRE CHANGER 1 SPEED****86-PRO124TI**

Largeur maximale de la jante 13". Diamètre maximal des pneus 47 ". Diamètre de jante interne 13"- 26". Diamètre de jante externe 11 "- 24". Moteur 1 vitesse.

Maximum Rim Width 13". Maximum Tire Diameter 47". Rim Diameter Internal 13" – 26". Rim Diameter External 11" – 24". Motor 1 speed.

**"CORGHI" CHANGEUR DE PNEU À 1 VITESSE****"CORGHI" TIRE CHANGER 1 SPEED****86-PRO124TI-HSU24**

Démonte-pneus semi-automatique avec bras à drapeau pour jante jusqu'à 24". Solide et fiable Prise extérieure 11"- 24" Prise intérieure 13"- 26" Diamètre maxi roue 1250 mm Largeur pneu 3"- 13" Ouverture détalonneur 340 mm Puissance détalonnage 15000 N Pression de service air 8 - 10 bar Puissance moteur 1.1 kW Vitesse rotation mandrin 6.5 rpm Niveau de bruit pendant le fonctionnement 70 decibel Poids net machine 239 kg Poids brut machine 269 kg

Semi-Automatic swing-arm tyre changer for rims up to 24". Strong and reliable Outside Clamp 11"- 24" Inside Clamp 13"- 26" Max. wheel diameter 1200 mm Tire Width 3"- 13" Bead-breaker 340 mm Bead-breaking power 2500 N Working air Pressure 8 - 10 bar Motor Power (pedal control two speed motor) 0,75 kW - 1.1 kW Chuck rotation speed Spannutter 6.5 rpm







## "COATS" CHANGEUR DE PNEU - MODÈLE 70XE-PREMIUM

"COATS" TIRE CHANGER - MODEL 70XE-PREMIUM

**87-TC70X-EH3**

Dimensions extérieures de la jante 6" - 24" - Diamètre maximal du pneu 50" - Largeur de la jante maximal 14" - Type de roue d'acier ou d'aluminium. Moteur électrique - Dégagement du mécanisme de montage/démontage pour un meilleur accès - Actionnement du détalonneur à la main ou au pied - Aide "Robo Arm®" détalonneur 18" - Jauge de gonflage 0 à 60 PSI - Pression d'air 110 à 175 PSI - Dimension du châssis 49" x 48" x 76" - Poids 700 lb.

Rim diameter 6" - 24" external - Maximum tire diameter 50" - Maximum rim width 14" - Wheels handled steel or alloy - Drive systems electric - Mount/demount mechanism swings away for better access - Bead loosening system hand or foot controlled - Helper devices Robo-Arm® (18" of automated vertical stroke) - Inflation gauge 0 to 60 PSI - Air source 110 to 175 PSI - Chassis footprint 49" W x 48" DIAM x 85" H - Weight net 700 lb



## "COATS" CHANGEUR DE PNEU - MODÈLE 80XE

"COATS" TIRE CHANGER - MODEL 80XE

**87-TC80X-EH3**

Le changeur de pneus Coats RimClamp est devenu la norme dans l'industrie en raison de sa durabilité, de sa fiabilité et de sa capacité de mise à niveau. Le X-Series est une version améliorée du changeur Coats RimClamp que vous avez toujours connu et auquel vous avez fait confiance pour en faire la meilleure plateforme de l'entreprise, fonctionnant à la vitesse que vous attendez d'un changeur de pneus à bras oscillant. CONCEPTION AMÉLIORÉE DU CHÂSSIS Le modèle 80X est doté d'un tout nouveau châssis conçu spécialement pour les ateliers de pneus à grand volume et à cycle élevé qui doivent faire un effort supplémentaire. MOTEUR ÉLECTRIQUE 220V, 2 CHEVAUX Robuste 220V, moteur de 2 chevaux pour le travail difficile que vous devez faire

The Coats Rim Clamp tire changer has become the industry standard due to its legacy of durability, reliability, and upgradability. The X-Series is an upgraded version of the Coats Rim Clamp changer you have always known and trusted with new features to make it the best platform in the business, operating with the speed you expect from a swing arm tire changer. UPGRADED CHASSIS DESIGN 80X features a brand new chassis designed especially for high-volume, high-duty cycle tire shops that need to go the extra mile. 220V, 2 HORSEPOWER ELECTRIC MOTOR Rugged 220V, 2 horsepower motor for the tough work that you need to get done



## "GIULIANO" CHANGEUR DE PNEU - 2 VITESSES - MODÈLE MAXI GT (220V)

"GIULIANO" TIRE CHANGER - 2 SPEEDS - MODEL MAXI GT (220V)

**89-MAXI-GT**

Changeur de pneu haut volume avec bras pivotant manuel et assistant pneumatique pour profil bas. Blocage de la jante intérieure 12"-28" et blocage de la jante extérieure 10"-26". Largeur maximale du pneu 15". Diamètre maximal du pneu 47". Ensemble avec tête de plastique inclus. \*Moto inverter\* 2 vitesses. 220 V.

High volume tire changer with manuel swing arm. Rim size 12"-28" inside. Rim size 10"-26" outside. Maximum tire width 15". Maximum tire diameter 47". Plastic duckhead kit included 2 speed moto inverter on 220 V.

**"GIULIANO" CHANGEUR DE PNEU 2 VITESSES 220V MAXI GT-PA****"GIULIANO" TIRE CHANGER 2 SPEEDS 220V MAXI GT - PA****89-MAXI-PRESS ARM**

Changeur de pneu haut volume avec bras pivotant manuel et assistant pneumatique pour profil bas. Blocage de la jante intérieure 12"-28" et blocage de la jante extérieure 10"-26". Largeur maximale du pneu 15". Diamètre maximal du pneu 47". Ensemble avec tête de plastique inclus. \*Moto inverter\* 2 vitesses. 220 V.

High volume tire changer with manuel swing arm with pneumatic helper for low profile. Rim size 12"-28" inside. Rim size 10"-26" outside. Maximum tire width 15". Maximum tire diameter 47". Plastic duckhead kit included 2 speed moto inverter on 220 V.

**"GIULIANO" CHANGEUR DE PNEU - 1 VITESSE - S116GT (110V)****"GIULIANO" TIRE CHANGER - 1 SPEED - S116GT (110V)****89-S116**

Changeur de pneu avec bras pivotant manuel. Blocage de la jante intérieure 12"-24" et blocage de la jante extérieure 10"-22". Largeur maximale du pneu 13". Diamètre maximal du pneu 43". Ensemble avec tête de plastique inclus avec moteur 1 vitesse. 110 V.

Tire changer with manuel swing arm. Rim size 12"-24" inside. Rim size 10"-22" outside. Maximum tire width 13". Maximum tire DIAM 43". Plastic duckhead kit include 1 speed motor on 110 V.

**"GIULIANO" CHANGEUR DE PNEU - 1 VITESSE - S116GT-PA-ECO (110V)****"GIULIANO" TIRE CHANGER - 1 SPEED - S116GT-PA-ECO (110V)****89-S116PA-ECO**

Changeur de pneu avec bras pivotant manuel et assistant pneumatique pour profil bas. Blocage jante intérieure 12"-24" et blocage jante extérieure 10"-22". Largeur maximale du pneu 13". Diamètre maximal du pneu 43". Ensemble avec tête de plastique inclus avec moteur 1 vitesse. 110 V.

Tire changer with manuel swing arm with pneumatic helper for low profile. Rim size 12"-24" inside. Rim size 10"-22" outside. Maximum tire width 13". Maximum tire diameter 43". Plastic duckhead kit included 1 speed motor on 110 V.

**"GIULIANO" CHANGEUR DE PNEU - 2 VITESSES - S121 (220V)****"GIULIANO" TIRE CHANGER - 2 SPEEDS - S121 (220V)****89-S121**

Changeur de pneu haut volume avec bras opérateur de mouvement à parallélogramme (\*space saver\*) ainsi qu'un système sans barre à pneu (\*leverless\*) et assistant pneumatique (bp1 plus) avec dispositif de retour automatique pour profil bas. Centrage de la roue avec système "Smart Lock". Blocage de la jante 12" à 30". Largeur maximale du pneu 16". Diamètre maximal du pneu 47". \*Moto inverter\* 2 vitesses. 220 V. Certifié "Run Flat".

High volume tire changer with parallelogram operating arm (space saver) with leverless system (no tire bar needed) pneumatic helper (bp1 plus) complete with self storage fonction for low profile. Rim size 12" - 30". Max tire width 16". Maximum tire diameter 47". 2 speed moto inverter on 220 V and Run Flat certified.





## "GIULIANO" CHANGEUR DE PNEU - 1 VITESSE - S226PRO-GT (110V)

"GIULIANO" TIRE CHANGER - 1 SPEED - S226PRO-GT (110V)

89-S226PRO-GT

Changeur de pneu haut volume avec tour basculante et assistant pneumatique pour profil bas. Blocage de la jante intérieure 12"-24" et blocage de la jante extérieure 10"-22". Largeur maximale du pneu 15". Diamètre maximal du pneu 43". Ensemble avec tête de plastique inclus avec moteur 1 vitesse. 110 V. Certifié "Run Flat".

High volume tire changer with tilt back and pneumatic helper for low profile. Rim size 12"-24" inside. Rim size 10"-22" outside. Maximum tire width 15". Maximum tire diameter 43". Plastic duckhead kit included 1 speed motor on 110 V and Run Flat certified.



## "GIULIANO" CHANGEUR DE PNEU - 2 VITESSES - S228 PRO GT (220V)

"GIULIANO" TIRE CHANGER - 2 SPEEDS - S228 PRO GT (220V)

89-S228

Changeur de pneu haut volume avec tour basculante et assistant pneumatique pour profil bas. Blocage de la jante intérieure 12"-28" et blocage de la jante extérieure 10"-26". Largeur maximale du pneu 16". Diamètre maximal du pneu 43". Ensemble avec tête de plastique inclus. \*Moto inverser\* 2 vitesses. 220 V. Certifié "Run Flat".

High volume tire changer with tilt back and pneumatic helper for low profile. Rim size 12"-28" inside. Rim size 10"-26" outside. Maximum tire width 16". Maximum tire diameter 43". Plastic duckhead kit included 2 speed moto inverter on 220 V and Run Flat certified.



## "GIULIANO" CHANGEUR DE PNEU 2 VITESSES - SX120-PRO DUO (220V)

"GIULIANO" TIRE CHANGER 2 SPEEDS - SX120-PRO DUO (220V)

89-SX120-PRO

Changeur de pneu haut volume avec bras opérateur de mouvement à parallélogramme (\*space saver\*) et assistant pneumatique (bp1 plus) avec dispositif de retour automatique pour profil bas. Blocage de la jante avec puissance x 4 cylindres (design unique). Bloquage de la jante intérieure 12"- 28" et blocage de la jante extérieure 10"- 26". Largeur maximale du pneu 16". Diamètre maximal du pneu 47". Ensemble avec tête de plastique inclus. \*Moto inverser\* 2 vitesses. 220 V. Certifié "Run Flat".

High volume tire changer with parallelogram operating arm (space saver) and pneumatic helper (bp1 plus) complete with self-storage fonction for low profile. Power x 4 cylinders clamping system (unique design). Rim size 12"-28" inside. Rim size 10"-26" outside. Maximum tire width 16". Max tire diameter 47". Plastic duckhead kit included 2 speed moto inverter on 220 V and Run-flat certified.

**"CORGHI" BALANCEUR DE ROUE MODÈLE 9250**

"CORGHI" WHEEL BALANCER MODEL 9250

**86-EM9250**

Vitesse d'équilibrage 90 - 130 RPM - Précision 1 g (0.04 oz) - Cycle de lancement de 7 sec. - Largeur de la jante réglable 1.5" à 20" - Diamètre de la jante réglable 11" à 32" - Largeur maximale du pneu 23.5" - Diamètre maximal du pneu 44" - Poids maximal de la roue 165 lbs - Diamètre de l'arbre 40 mm - Alimentation électrique 120 V 50-60 Hz / 240 VAC 1 pH 50-60 Hz.

Balancing speed 90 - 130 RPM. Weight accuracy 1 g (0.04 oz). Spin cycle 7 sec. Rim width 1.5" to 20". Rim diameter 11" to 32". Maximum tire width 23.5". Maximum tire diameter 44". Maximum tire weight 165 lbs. Shaft diameter 40 mm. Power supply 120 V 50-60 Hz / 240 VAC 1 pH 50-60 Hz

**"CORGHI" BALANCEUR DE ROUE MODÈLE 9350X-3D**

"CORGHI" WHEEL BALANCER MODEL 9350X-3D

**86-EM9350X-3D**

Vitesse d'équilibrage 90 - 130 RPM - Précision 1 g (0.04 oz) - Cycle de lancement de 7 sec. - Largeur de la jante réglable 1.5" à 20" - Diamètre de la jante réglable 11" à 32" - Largeur maximale du pneu 23.5" - Diamètre maximal du pneu 44" - Poids maximal de la roue 165 lbs - Diamètre de l'arbre 40 mm - Alimentation électrique 120 V 50-60 Hz / 240 VAC 1 pH 50-60 Hz.

Balancing speed 90 - 130 RPM. Weight accuracy 1 g (0.04 oz). Spin cycle 7 sec. Rim width 1.5" to 20". Rim diameter 11" to 32". Maximum tire width 23.5". Maximum tire diameter 44". Maximum tire weight 165 lbs. Shaft diameter 40 mm. Power supply 120 V 50-60 Hz / 240 VAC 1 pH 50-60 Hz

**"CORGHI" BALANCEUR DE ROUE MODÈLE 9550-3D**

"CORGHI" WHEEL BALANCER MODEL 9550-3D

**86-EM9550-3D**

Vitesse d'équilibrage 75 - 85 - 98 RPM - Précision 1 g (0.04 oz) - Cycle de lancement de 5.5 sec. - Largeur de la jante réglable 1.5" à 20" - Diamètre de la jante réglable 10" à 32" - Largeur maximale du pneu 23.5" - Diamètre maximal du pneu 44". Poids maximal de la roue 165 lb - Diamètre de l'arbre 40 mm - Alimentation électrique 120 V 50-60 Hz / 240 VAC 1 pH 50-60 Hz.

Balancing speed 75 - 85 - 98 RPM. Weight accuracy 1 g (0.04 oz). Spin cycle 5.5 sec. Rim width 1.5" to 20". Rim diameter 10" to 32". Maximum tire width 23.5". Maximum tire diameter 44". Maximum tire weight 165 lb. Shaft diameter 40 mm. Power supply 120 V 50-60 Hz / 240 VAC 1 pH 50-60 Hz

**"CORGHI" BALANCEUR DE ROUE MODÈLE 9550C-3D PLUS**

"CORGHI" WHEEL BALANCER MODEL 9550C-3D PLUS

**86-EM9550C-3D PLUS**

Vitesse d'équilibrage 75 - 85 - 98 RPM - Précision 1 g (0.04 oz) - Cycle de lancement de 5.5 sec. - Largeur de la jante réglable 1.5" à 20" - Diamètre de la jante réglable 10" à 32" - Largeur maximale du pneu 23.5" - Diamètre maximal du pneu 44". Poids maximal de la roue 165 lb - Diamètre de l'arbre 40 mm - Alimentation électrique 120 V 50-60 Hz / 240 VAC 1 pH 50-60 Hz.

Balancing speed 75 - 85 - 98 RPM. Weight accuracy 1 g (0.04 oz). Spin cycle 5.5 sec. Rim width 1.5" to 20". Rim diameter 10" to 32". Maximum tire width 23.5". Maximum tire diameter 44". Maximum tire weight 165 lb. Shaft diameter 40 mm. Power supply 120 V 50-60 Hz / 240 VAC 1 pH 50-60 Hz





## "CORGIH" BALANCEUR DE ROUE MODÈLE 9580C-3D BARRURE ÉLECTRIQUE

"CORGIH" WHEEL BALANCER MODEL 9580C-3D ELECTRONIC LOCKING SYSTEM  
86-EM9580C-3D

Vitesse d'équilibrage 75 - 85 - 98 RPM - Précision 1 g (0.04 oz) - Cycle de lancement de 5.5 sec. - Largeur de la jante réglable 1.5" à 20" - Diamètre de la jante réglable 10" à 32" - Largeur maximale du pneu 23.5" - Diamètre maximal du pneu 44" - Poids maximal de la roue 165 lb - Diamètre de l'arbre 40 mm - Alimentation électrique 120 V 50-60 Hz / 240 VAC 1 pH 50-60 Hz.

Balancing speed 75 - 85 - 98 RPM. Weight accuracy 1 g (0.04 oz). Spin cycle 5.5 sec. Rim width 1.5" to 20". Rim diameter 10" to 32". Maximum tire width 23.5". Maximum tire diameter 44". Maximum tire weight 165 lb. Shaft diameter 40 mm. Power supply 120 V 50-60 Hz / 240 VAC 1 pH 50-60 Hz



## "CORGIH" BALANCEUR DE ROUE POUR CAMION MODÈLE ET77

"CORGIH" TRUCK WHEEL BALANCER MODEL ET77  
86-ET77

Vitesse d'équilibrage 94 - 99 RPM Largeur maximale du pneu 31" -Précision 1 g  
Diamètre maximal du pneu 52" -Cycle de lancement de 6 sec. - Poids maximal de la roue 441 lb Largeur de la jante réglable 4" à 20" -Diamètre de l'arbre 46 mm  
Diamètre jante réglable 12" à 28" Alimentation électrique 120 V 1 pH 60 Hz.

Balancing speed 94 - 99 RPM. Maximum tire width 31". Weight accuracy 1 g. Maximum tire diameter 52". Spin cycle 6 sec. Maximum tire weight 441 lb. Rim width 4" to 20". Shaft diameter 46 mm. Rim diameter 12 "to 28". Power supply 120 V 1 pH 60 Hz



## "CORGIH" BALANCEUR DE ROUE CAMION - MODÈLE PROLINE 150

"CORGIH" TRUCK WHEEL BALANCER - MODEL PROLINE 150  
86-PRO150

Diamètre maximal de la jante 9"- 28" (automatique)-8" - 35" - Diamètre maximal de roue 47". Poids maximal de la roue 200 kg. Diamètre de l'arbre 40 mm. Poids de la machine 265 kg. Alimentation 230V / 1 ph/50hz - 115V / 1 ph/60hz.

Rim diameter 9"- 28" (automatic) -8"- 35" Maximum wheel diameter 47". Maximum wheel weight 200 kg. Shaft diameter 40 mm. Machine weight 265 kg. Power supply voltage 230V / 1 ph/50hz - 115V / 1 ph/60hz.



## "CORGIH" BALANCEUR DE ROUE MODÈLE PROLINE 650

"CORGIH" WHEEL BALANCER MODEL PROLINE 650  
86-PRO650

Largeur maximale du pneu 22.5 " Diamètre maximal du pneu 43" - Diamètre maximal de roue 26" Poids maximal du pneu 150 lb Diamètre de l'arbre 40 mm  
Couvercle de protection en option. Frein de positionnement en option.

Maximum rim width 22.5". Maximum tire diameter 43". Maximum rim diameter 26". Maximum tire weight 150 lb. Shaft diameter 40 mm. Wheel guard in option positioning brake pedal in option.



**"CORGHI" BALANCEUR DE ROUE MODÈLE PROLINE 650-2D**

"CORGHI" WHEEL BALANCER MODEL PROLINE 650-2D

**86-PRO650-2D**

Équilibreuse avec écran numérique cycle entièrement automatisé logiciel opérant sur tous les types de roues en acier alliage léger de voitures tout-terrain utilitaires légers motocycles et scooters. Largeur max du pneu 22.5 " Diamètre max du pneu 43 "Diamètre max. de roue 26" Poids max du pneu 150 lb Diametre arbre 40 mm  
Couvercle de protection Option

Digital display wheel balancer completely automatic cycle and software compatible with all types of steel and light alloy wheels for passenger cars off-road vehicles light commercial vehicles motorcycles and scooters. Maximum Rim Width 22.5" Maximum Tire Diameter 43 " Maximum Rim Diameter 26 " Maximum Tire Weight 150 lb Shaft Diameter 40 mm

**"CORGHI" LEVIER POUR ROUE - MODÈLE TT-0**

"CORGHI" WHEEL LIFTER - MODEL TT-0

**86-TT-0**

Élévateur de roue automatique, auto-équilibré, pour roues d'automobiles, de véhicules de transport logistique et de motocycles: Permet de soulever et centrer les roues pesant jusqu'à 80 kg /176 lb sans le moindre effort. Poids net de l'élévateur 60 kg.

Self-balancing automatic wheel lift for automobile wheels for logistic transport vehicles and motorcycles. Allows you to lift and center wheels weighing up to 80 kg /176 lb without any effort. Net lift weight 60 kg.

**"COATS" BALANCEUR DE ROUE - MODÈLE 775**

"COATS" WHEEL BALANCER - MODEL 775

**87-BL775**

Modes d'équilibrage 10 - Diamètre de roue 34" to 40" - Largeur de roue 2" à 20" - Diamètre maximal de la jante 30" - Poids maximal du pneu 100 lb - Diamètre du moyeu 40 mm - Vitesse de balancement 100 RPM - Moteur 110 V 1 pH - Poids expédition 198 lb.

Balancing modes 10. Maximum tire diameter 34" to 40". Rim width 2" to 20". Rim diameter up to 30". Maximum tire weight 100 lb. Shaft diameter 40 mm. Balancing speed 100 RPM. Motor 110 V 1pH. Shipping weight 198 lb.

**PINCE POUR JANTE D'ALUMINIUM**

HANDFREE MOUNTING CLAMP

**82-MF31100149**

Aide à monter les pneus de haute performance en maintenant le talon dans le coeur de la roue sans rayer les roues d'aluminium.

Assist in mounting high performance tires by holding the bead in the drop center. Will not scratch aluminum rims

**"COATS" TÊTE EN NYLON HIGH SPOKE AVEC HRDW**

"COATS" NYLON DUCKHEAD HIGH SPOKE WITH HRDW

**93C-0048184432**

Pour démonte-pneu "Coats". Le modèle peut varier.

For "Coats" tire changers. Models may vary.



**BARRE À PNEU À PROFIL BAS 20'**

LOW PROFILE BEAD LEVER TOOL 20'

**93C-005500****PROTECTION EN NYLON POUR BARRE À PROFIL BAS 93C-005500 PAQUET DE 3**

BLACK PROTECTOR BEAD LIFTING LOW PROFILE 5500 LEVER FOR 93C-005500 KIT OF 3

**93C-005503**

Se glisse sur la barre à pneu 93C-005500.

Suitable for tire lever 93C-005500.

**"COATS" MÂCHOIRE 2 POSITIONS (4 PIÈCES)**

"COATS" ADJ JAWS 2 POSITIONS (4 PIECES)

**93C-009182247**

Mâchoire réglable 2 positions pour un changeur de pneu "Coats" (6" à 20").  
S'adapte à n'importe quel changeur "Coats" modèle X avec mâchoire réglable -  
Boîte de 4.

Adjustable 2 button rim clamp jaw for Coats tire changers (6" to 20" range). Fits any "Coats" x-models  
with adjustable carriers - Pack of 4.

**"COATS" MÂCHOIRE 3 POSITIONS (4 PIÈCES)**

"COATS" ADJ JAWS 3 POSITIONS (4 PIECES)

**93C-00918412**

Mâchoire 3 positions qui s'adapte à n'importe quel changeur modèle X avec  
mâchoire réglable - Boîte de 4.

3 position jaw. Fits any "Coats" x-models with adjustable carriers - Pack of 4.

**"CORGHI" VIS POUR PROTECTEUR (103502B & 106611)**

"CORGHI" SCREW FOR PROTECTOR (103502B &amp; 106611)

**93C-03438**

Vis protectrice pour les changeurs de pneus corghi

Protector screw for corghi tire changers

**"CORGHI" PROTECTEUR SPATULE**

"CORGHI" SHOVEL PROTECTOR

**93C-100105-1**

Le protecteur de pelle de changement de pneu peut s'adapter à la plupart des  
machines de changement de pneu de pince de jante de Corghi telles que les  
modèles de Corghi.

The tire change shovel protector can fit most corghi rim clamp tire changer machines such as corghi  
models.

**"CORGHI" PROTECTEUR POUR MÂCHOIRE INTERNE 4 PIÈCES**

"CORGHI" INSIDE JAWS PLASTIC PROTECTOR 4 PCS

93C-100108-4

Pour démonte-pneu "Corghi". Le modèle peut varier.

Fits "Corghi" tire changer. Model may vary.

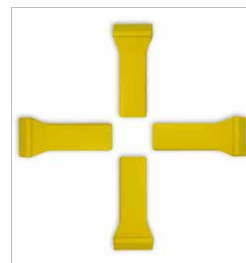
**"CORGHI" PROTECTEUR POUR MÂCHOIRE 4 PIÈCES**

"CORGHI" JAWS PLASTIC PROTECTOR 4 PCS

93C-100109-4

Ces protecteurs se clipsent sur les mâchoires des modèles ci-dessous et restent fixés en place tout en travaillant avec la machine.

These protectors clip over the jaws of the below models and remain secured in place while working with the machine.

**"CORGHI" CYLINDRE DROIT**

"CORGHI" RIGHT CYLINDER

93C-100455C



Pour les machines à pneus Corghi. A2024 , A2024LL

Good for Corghi tire machines. A2024 , A2024LL

**PROTECTEUR DE PLASTIQUE POINTE 5 PIÈCES**

PLASTIC HEAD PROTECTOR 5 PCS

93C-101608

Insertion nylon pour tête d'acier de démonte-pneu des marques : Accuturn - Bosch - Sicam. Boîte de 5.

Nylon inserts for steel mount/demount head for tire changer: - Accuturn - Bosch - Sicam. Pack of 5.

**PROTECTEUR DE NYLON AVEC TÊTE POUR MONTAGE/DÉMONTAGE**

M/D HEAD NYLON PROTECTOR

93C-102725

Convient aux produits Sicam et Accuturn. Le modèle peut varier.

Fits with products: - Sicam - Accuturn. Model may vary.

**"CORGHI" PROTECTEUR DE NYLON POUR TÊTE (10 PIÈCES)**

"CORGHI" HEAD NYLON PROTECTOR (10 PIECES)

93C-103502B-10

**"COATS" BOUTEILLE DE LUBRIFIANT POUR LES MACHINES RC SIDE**

"COATS" LUBE BOTTLE FOR RC SIDE MACHINES

93C-106259



**"COATS" BOUTEILLE DE LUBRIFIANT - 4040**

"COATS" LUBE BOTTLE - 4040

**93C-106572****"CORGHI" PROTECTEUR DE NYLON POUR TÊTE (10 PIÈCES)**

"CORGHI" NYLON HEAD PROTECTOR (10 PIECES)

**93C-106611-10****"COATS" ENSEMBLE COMBO DE PROTECTION POUR BARRE (ENSEMBLE DE 10 PETITS & LONGS)**

"COATS" COMBO TOOL BOOT (KIT OF 10 SMALL &amp; LONG)

**93C-107790****"COATS" PROTECTION POUR BARRE - PETIT**

"COATS" TOOL PROTECTION BOOT - SMALL

**93C-107791****"COATS" PROTECTION POUR BARRE - LONG**

"COATS" TOOL PROTECTION BOOT - LONG

**93C-107792****"COATS" JAUGE DE GONFLAGE DÉMONTE-PNEU**

"COATS" AIR GAUGE FOR TIRE CHANGERS

**93C-107985**

Cadran de remplacement pour changeurs de pneus "Coats" (montage par la bride)

Air gauge for "Coats" tire changers (flange mount)

**BARRE DE LEVAGE À PNEU STANDARD DE 20"**

20" BEAD LIFTING TOOL FOR STANDARD TIRE

**93C-181354**

**"CORGHI" PIN**

"CORGHI" SPRING PIN

**93C-201059DL**

Pour les machines à pneus Corghi modèle A2024, A2024LL, A9824, A2019, A9820.

Good for Corghi tire machines model A2024, A2024LL, A9824, A2019, A9820.

**"CORGHI" PÉDALE DE GONFLAGE**

"CORGHI" INFLATION PEDAL

**93C-252625**

Pour les machines à pneus Corghi A2024, A2024LL, A9824, A2019, A9820.

Good for Corghi tire machines A2024, A2024LL, A9824, A2019, A9820

**"CORGHI" RACCORD 90 DEG.**

"CORGHI" 90 DEG. FITTING

**93C-302044****"CORGHI" RACCORD**

"CORGHI" FITTING

**93C-302045**

Raccord union "quick fitting" 6MM

Union fitting "quick fitting" 6MM

**"CORGHI" PÉDALE DE MACHOIRE**

"CORGHI" JAWS PEDAL

**93C-325031**

Pour machine à pneu Corghi modèle A2024.

Good for Corghi tire machine model A2024.

**"CORGHI" PÉDALE POUR BEAD BREAKER**

"CORGHI" BEAD BREAKER PEDAL

**93C-325032**

Pour les machines à pneus Corghi modèle A9824-A2024.

Good for Corghi tire machines model A9824-A2024.





**"CORGHI" POINTE DE BLOCAGE MÂCHOIRE (UNITAIRE)**

"CORGHI" JAW LOCKING PEAK (UNIT.)

**93C-339146C**

Pour les machines à pneus Corghi. A2024 , A2024LL , A9824 , A9820

Good for Corghi tire machines. A2024 , A2024LL , A9824 , A9820

**"CORGHI" GLISSIERE DE MACHOIRE 10-24'**

"CORGHI" SLIDER FOR JAWS 10-24'

**93C-4101441A**

Pour les machines à pneus Corghi. A2024 , A9824

Good for Corghi tire machines. A2024 , A9824

**"CORGHI" CAOUTCHOUC DE REMPLACEMENT**

"CORGHI" BEAD BREAKER PAD

**93C-436199B**

Pour les machines à pneus Corghi. A2024 , A9824 , A9820 , 2024LL , A2019

Good for Corghi tire machines. A2024 , A9824 , A9820 , 2024LL , A2019

**"CORGHI" RESSORT POUR**

"CORGHI" SPRING FOR

**93C-440341A**

Pour machine à pneu Corghi. A9824

Good for Corghi tire machine. A9824

**"CORGHI" TETE DE PLASTIQUE**

"CORGHI" PLASTIC HEAD

**93C-440600A****"CORGHI" KIT DE RÉGULATEUR & FILTREUR & HUILEUR**

"CORGHI" REGULATOR &amp; FILTER &amp; OILER KIT

**93C-456522B**

Pour les machines à pneus Corghi A9824, A2024, A2024LL, A2019, A9820.

Good for Corghi tire machines A9824, A2024, A2024LL, A2019, A9820.

**'PRESSURE CUP'**

"PRESSURE CUP"

**93C-483-08002**

**CAOUTCHOUC DE REMPLACEMENT POUR LA 'PRESSURE CUP'**

REPLACEMENT RUBBER FOR "PRESSURE CUP"

**93C-483-08005****"CORGHI" CYLINDRE GAUCHE**

"CORGHI" LEFT CYLINDER

**93C-5100454C**

Pour les machines à pneus Corghi. A2024 , A2024LL

Good for Corghi tire machines. A2024 , A2024LL

**"CORGHI" DISQUE DE ROULEMENT**

"CORGHI" WHEEL DISC WITH BEARING

**93C-5100688A**Pour les machines à pneus Corghi. ART50 , ART500 , MASTER24 , MASTER26,  
MASTER JOLLY

Good for Corghi tire machines. ART50 , ART500 , MASTER24 , MASTER26, MASTER JOLLY

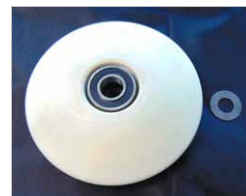
**"CORGHI" PÉDALE DE ROTATION**

"CORGHI" ROTATION PEDAL

**93C-5102714**

Pour les machines à pneus Corghi. A2024 , A9824 , ART 50

Good for Corghi tire machines. A2024 , A9824 , ART 50

**'TUFFBAR" BARRE À PNEU DE 24"**

"TUFFBAR" 24" BEAD LIFTING TOOL

**93C-72080**

Toute la surface supérieure de la "Tuffbar" est recouverte de plaques de polymère de protection durable. Aucun contact entre la barre métallique et la jante. Plus longue pour un meilleur effet de levier et faite d'acier forgé. Cette barre est plus forte que les barres standards. Parfaite pour le montage des pneus à profil bas sur les grandes jantes d'alliage à diamètre large. Utiliser la "Tuffbar" avec les démonte-pneus de la même manière que votre barre régulière. Les plaques de polymère remplaçables sont sécuritaires.

"Tuffbar" entire top surface is covered with tough protective polymer plates so there is no contact between the metal bar and the rim. Greater length for more leverage. Forged steel makes tuffbar stronger than standard bars. Perfect for mounting low profile tires on large wide diameter alloy rims without bending. Use tuffbar with existing rim clamp machines the same way as your regular bar. The replaceable polymer plates are secure. No boot to shift position or fall into the tire.



**PROTECTEURS DE MÂCHOIRE (PAQUET DE 4 PIÈCES)**

JAWS NYLON PROTECTOR (PACKAGE OF 4 PIECES)

**93C-760-400****PROTECTION DE NYLON AVEC TÊTE POUR MONTAGE/DÉMONTAGE POINTE 100106 (10 PIÈCES)**

MOUNT/DEMOUNT NYLON PROTECTOR WITH HEAD FRONT 100106 (10 PIECES)

**93C-760-402****PROTECTEUR DE PLASTIQUE 100107 (5 PIÈCES)**

PLASTIC PROTECTOR 100107 (5 PIECES)

**93C-760-403**

Protecteur de Plastique pour M/D tête en acier inoxydable

M/D Stainless Steel Head

**PROTECTEUR POUR BARRE À PNEU JAUNE**

BEAD LIFTING LEVER PROTECTOR YELLOW

**93C-760-406Y****"HUNTER" TÊTE POUR MONTAGE/DÉMONTAGE DE NYLON ROUGE**

"HUNTER" MOUNT/DEMOUNT RED NYLON DUCKHEAD

**93C-760-410****TÊTE POUR MONTAGE/DÉMONTAGE DE NYLON JAUNE**

MOUNT/DEMOUNT YELLOW NYLON DUCKHEAD

**93C-760-423**

Convient pour les produits des marques : - Corghi - Coats - Hunter - Hofmann - Cemb - Giuliano - All tool. Le modèle peut varier.

Replacement for: - Corghi - Coats - Hunter - Hofmann - Cemb - Giuliano - All tool. Models may vary.

**ENSEMBLE - TÊTE DE NYLON AVEC ADAPTATEUR - 28K**

SET - NYLON DUCK HEAD WITH ADAPTER - 28K

**93C-760-424**

**ENSEMBLE - TÊTE DE NYLON AVEC ADAPTATEUR - 29K**

SET - NYLON DUCKHEAD WITH ADAPTER - 29K

93C-760-424-B29

**PINCE PRESSE-TALON**

BEAD PRESSING CLAMP

93C-760-427

**"CORGHI" ENSEMBLE DE CONE ET ESPACEUR POUR CAMION LÉGER (3 PIÈCES)**

"CORGHI" LIGHT TRUCK CONE KIT AND SPACER (3 PIECES)

93C-8-21100141



Ensemble de deux cones de 117mm à 173mm et un espaceur.

Kit included two cone of 117mm to 173mm and one spacer

**"CORGHI" PROTECTEUR DE PLASTIQUE**

"CORGHI" PLASTIC PROTECTOR

93C-801458663



Pour les machines à pneus Corghi A9824, A2024, A2024LL, A9820, A2019.

Good for Corghi tire machines A9824, A2024, A2024LL, A9820, A2019.

**PROTECTEUR POUR LE REBORD DE JANTE 760-405 (1 PIÈCE)**

RIM PROTECTOR 760-405 (1 PIECE)

93C-801461007

**"CORGHI" CALOTTE DE SERRAGE POUR JANTES EN ALLIAGE 210 MM**

"CORGHI" CAP FOR CLAMPING ALLOY RIMS 210 MM

93C-802459564

**"COATS" INSERTION POUR MACHINE (12 PIÈCES)**

"COATS" MOUNT/DEMOUNT HEAD INSERT (12 PIECES)

93C-8182963

Insertion en plastique protecteur pour tête d'inox de démonte-pneu "Coats". Boîte de 12.

Plastic insert rim protectors for "Coats" stainless steel mount/demount head - Pack of 12.



**"COATS" TÊTE POUR MONTAGE/DÉMONTAGE DE NYLON NOIRE****"COATS" BLACK NYLON MOUNT/DEMOUNT DUCKHEAD****93C-8183061****"COATS" TÊTE POUR LE MONTAGE/DÉMONTAGE EN ACIER 28K****"COATS" STAINLESS STEEL MOUNT/DEMOUNT DUCKHEAD 28K****93C-8183429**

Tête de montage/démontage d'inox avec trou rond pour changeur de pneu "Coats".

Stainless steel mount/demount head with round hole for "Coats" tire changers.

**OUTIL POUR AJUSTER LE NIVEAU DU VOLANT****STEERING WHEEL ADJUSTING LEVEL****93C-921001000****"COATS" BARRE À PNEU POUR COMBO TOOL DE 18'****"COATS" COMBO TOOL OF 18'****93C-CT768**

Barre combo pour changeur de pneus "Coats".

Combo tool for "Coats" tire changers.

**PROTECTEUR EN NYLON POUR TÊTE MONTAGE/DÉMONTAGE (10 PIÈCES)****MOUNT AND DEMOUNT HEAD NYLON PROTECTOR (10 PIECES)****93C-J247G15A**

Insertion longue pour tête de démonte-pneu de métal des marques : - Snap-on - Hofmann - JBC - FMC - GS Boxer. Paquet de 10. Pour protéger la roue pendant le montage/démontage des roues. Remplacement pour snap-on eaa0247g15a. Remplacement pour Hofmann st4024181. Pour une utilisation sur tous les modèles.

Long inserts for metal mount heads for tire changers: - Snap-on - Hofmann - JBC - FMC - GS Boxer. Pack of 10. To protect the wheel during tire changer wheel service. Replacement for snap-on eaa0247g15a. Replacement for Hofmann st4024181. For use on all models.



**TÊTE POUR MONTAGE/DÉMONTAGE EN NYLON**

NYLON DUCKHEAD

**93C-J247G20A**

Tête de montage/démontage de nylon seulement pour changeur de pneu des marques : - Accuturn - FMC premières générations - John Bean - Hofmann - Snap-on. Remplacement pour Accuturn 20024335. Utiliser avec les modèles 7700 8910 8911 8922 8944 et 8989. Remplacement pour hofmann 20024335. Remplacement pour FMC/John Bean eaa 24335. Pour une utilisation sur les changeurs de pneus de série ehp. Rechange pour snap-on 24335. Pour une utilisation sur tous les modèles. Tête seulement.

Nylon mount/demount tire changers head only for: - Accuturn early- FMC - John Bean - Hofmann - Snap-on tire changers. Replacement for Accuturn 20024335. Use with models 7700 8910 8911 8922 8944 8989. Replacement for Hofmann 20024335. Replacement for FMC - John Bean eaa 24335. For use on ehp series tire changers. Replacement for snap-on 24335. For use on all models. Head only.

**PROTECTEUR SPATULE**

SHOVEL PROTECTOR

**93C-J304G15A**

Protecteur de nylon pour détalonneur de côté pour les changeurs de pneus des marques : - Snap-on - John Bean - Hofmann.

Nylon shoe protector for side shovel for tire changers: - Snap-on - John Bean - Hofmann.

**ENSEMBLE TÊTE DE NYLON AVEC ADAPTATEUR**

NYLON DUCK HEAD WITH ADAPTER

**93C-J304G66A**

À utiliser avec les modèles suivants: Hofmann John Bean Fmc Accuturn Snap-on

Use with this models : Hofman John Bean Fmc Accuturn Snap-on

**INSERTION DE NYLON POUR TÊTE MONTAGE/DÉMONTAGE (10 PIÈCES)**

MOUNT DEMOUNT HEAD NYLON INSERT (10 PIECES)

**93C-J3310678****PROTECTEUR DE MÂCHOIRE (4 PIÈCES)**

JAWS PLASTIC PROTECTOR (4 PIECES)

**93C-J4027645**

Couvre mâchoire pour démonte-pneu "Snap-on".

Black jaw/clamp cover for "Snap-on" clamps.





### "CORGHI" MASTER PROTECTEUR EN NYLON EN FORME DE CÔNE

"CORGHI" NYLON PROTECTION CONE MASTER

93C-J461668C

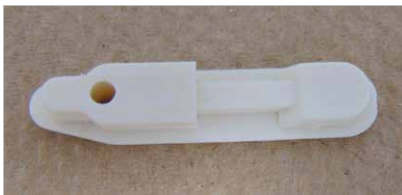

### "HUNTER" PROTECTEUR NYLON TÊTE M/D TALON (10PCS.)

"HUNTER" NYLON INSERT TAIL M/D HEAD (10PCS.)

93C-J4636



### "CORGHI" ARTIGLIO PROTECTEUR DE NYLON EN FORME DE CÔNE

"CORGHI" NYLON PROTECTOR CONE ARTIGLIO

93C-JE4103232A



### "HUNTER" PROTECTEUR DE PLASTIQUE (10 PIÈCES)

"HUNTER" PLASTIC PROTECTOR (10 PIECES)

93C-JRP11-8111003035



### TÊTE POUR MONTAGE/DÉMONTAGE EN NYLON NOIRE

NYLON DUCKHEAD BLACK

93C-JRP6-0343B

Tête de montage/démontage en nylon pour changeurs de pneus des marques : "Hunter", "Bosch" et "Accuturn".

Nylon mount/demount head for: "Hunter", "Bosch" and "Accuturn" tire changers.



### OUTIL POUR MESURER LA LARGEUR DE LA ROUE (3" - 14")

TIRE RIM CALIPER (3" - 14")

93C-R1972003

Mesure la largeur de la roue en pouce.

Measures wheel width in inches.



### PROTECTION EN NYLON POUR BARRE À PNEU NOIR

BEAD LIFTING LEVER PROTECTOR BLACK

93C-TC11400098

**"HUNTER" TETE D'OUTIL EN NYLON**

"HUNTER" NYLON TOOL HEAD

**93C-TC14120****"COATS" ENSEMBLE 4 MÂCHOIRES 13-18"**

"COATS" KIT 4 JAWS " 13-18"

**93C-TC181677****"HUNTER" TÊTE POUR MONTAGE/DÉMONTAGE EN NYLON NOIRE**

"HUNTER" NYLON DUCKHEAD BLACK

**93C-TC400327**

Cette tête montage/démontage pour Hunter TCX . Convient à tous les Hunter TCX50 , TCX51 , TCX53 , TCX56 Cette tête montage/démontage fonctionnera également dans les séries Atlas 200 et 700

Nylon Winged Head for Hunter TCX Fits all Hunter TCX50 , TCX53 , TCX53 , TCX56. This Duck head will also work in Atlas series 200 and 700

**TÊTE POUR MONTAGE/DÉMONTAGE EN NYLON NOIRE**

NYLON DUCKHEAD BLACK

**93C-TC450310**

Tête de remplacement en nylon pour monte/démonte pneus : - Corgi - Hofmann - All tool. Remplacement pour "Corgi" 450310. Pour tous les changeurs de pneus. Remplacement pour les "Coats" 83008403. Remplacement pour "Hunter" rp11-8314813. Remplacement pour "Hofmann" 8314813. Pour utilisation sur les modèles 1550 1510 1610 3200 3500 5410 s408 maxi. Pas pour une utilisation sur les produits "Hofmann" 1620 et 1625. Remplacement pour "Cemb" 3008403. Remplacement de "Giuliano" g3008403. Remplacement pour "All tool" 2008401.

Nylon mount/demount head only with round hole for: - Coats - Corgi - Hofmann - All tool. Replacement for Corgi 450310. For all rim clamp tire changers. Replacement for Coats 83008403. Replacement for Hunter rp11-8314813. Replacement for Hofmann 8314813. For use on models 1550 1510 1610 3200 3500 5410 s408 maxi. Do not use on Hofmann 1620 and 1625. Replacement for Cemb 3008403. Replacement for Giuliano g3008403. Replacement for All tool 2008401.

**"HUNTER" ANNEAU DE CAOUTCHOUC 6' POUR MACHINE**

"HUNTER" RUBBER RING 6' FOR

**93C-WB1061572**

A utiliser sur tous les équilibreurs de roues Hunter, pour éviter que la roue ne se marie pendant le service d'équilibrage des roues

For use on all hunter wheel balancers, to prevent marring of the wheel during wheel balancing service





**"HUNTER" ANNEAU DE CAOUTCHOUC 4.5' POUR MACHINE**

"HUNTER" RUBBER RING 4.5' FOR

93C-WB106822

Anneau en caoutchouc pour écrou à dégagement rapide Hunter

Rubber ring for Hunter quick release nut



**"CORGHI" JAUGE 2" (1/8" 0-12 B/P)**

"CORGHI" GAUGE DIAM. 2" (1/8" 0-12B/P)

93c-300488

Pour les machines à pneus Corghi A2000, A2001, A2002, A2010, A2019.

Good for Corghi tire machines A2000, A2001, A2002, A2010, A2019.

CHANGEUR À PNEU, BALANCEURS & ÉLÉVATEURS  
TIRE CHANGERS, BALANCERS & LIFTS





# PASSION TO INNOVATE LA PASSION D'INNOVER

## MASTER 28 A

**Center-post Touchless Tire Changer designed for all vehicle applications.**  
Démonte-pneus à prise central sans contact pour tous les types de véhicules.



## HD1800

**The HD1800 Hydrus is the World's largest HD Tire Changer.**  
**Lifting capacity : 6614lbs**  
La HD1800 Hydrus est le plus gros Démonte-Pneus HD au monde.  
Capacité de levage : 6614lbs



## R.E.M.O. RAPIDE

**In a few seconds checks the alignment status of the vehicle without touching the rim.**  
En quelques secondes, contrôle l'état de la géométrie de la voiture sans contact avec la roue.



## EM9780C **WINUT**

**Diagnostic Wheel Balancer with contactless detection of dimensions and Radial/Lateral diagnostic modes.**  
Équilibrage Diagnostique avec prise de données sans contact et modes diagnostique radiale/latérale.



CHANGEUR À PNEU, BALANCEURS & ÉLÉVATEURS  
TIRE CHANGERS, BALANCERS & LIFTS



## PARTS LIST / 66610X-X-C AIR MOTOR SECTION

**IMPORTANT**  
BE CERTAIN TO ORIENT (115) SPACER LEGS  
AWAY FROM BLOCKING INTERNAL PORTS  
WHEN REASSEMBLING AIR SECTION.

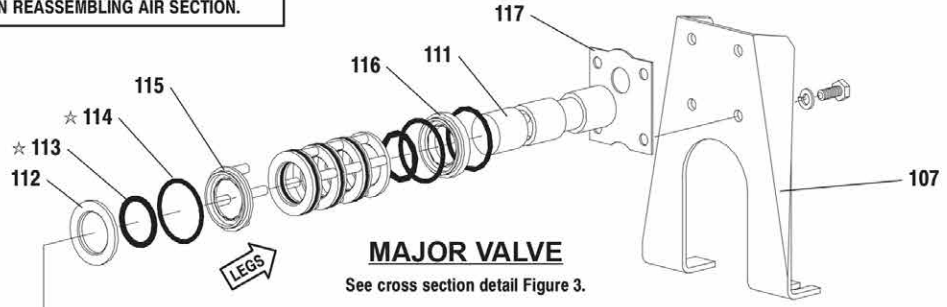
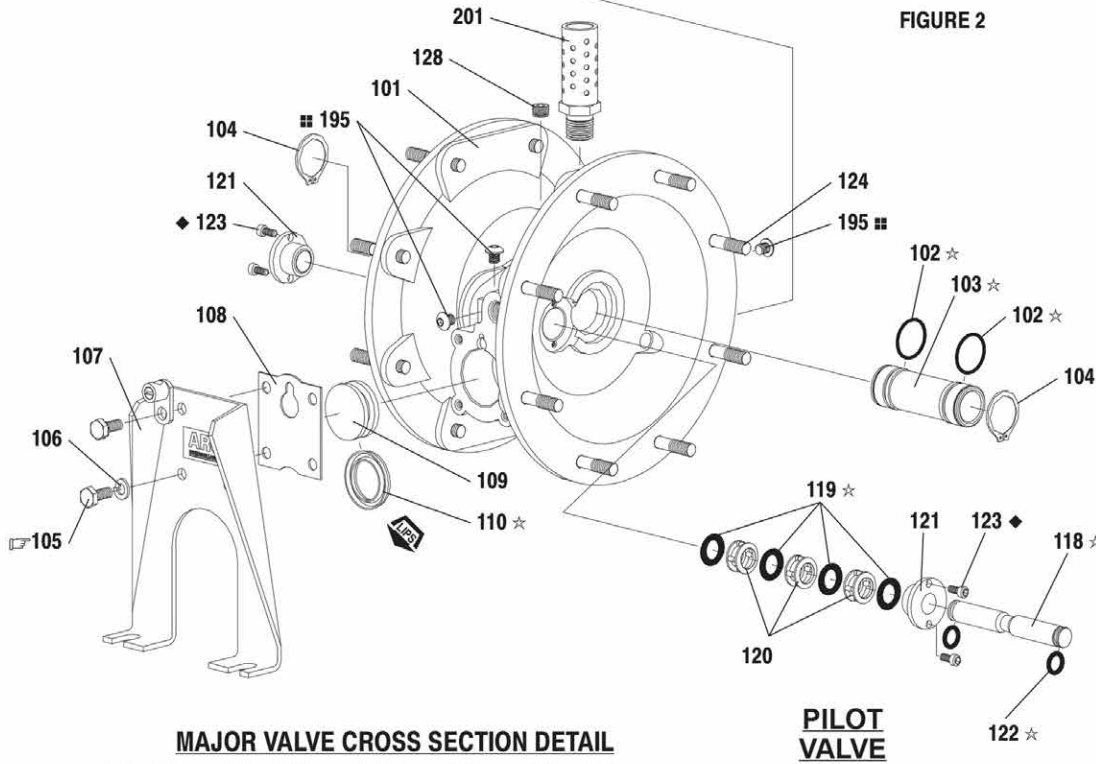
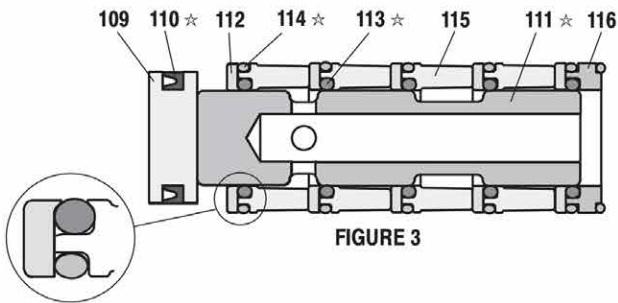

FIGURE 2



MAJOR VALVE CROSS SECTION DETAIL



**TORQUE REQUIREMENTS**  
NOTE: DO NOT OVERTIGHTEN FASTENERS  
(105) 40 - 50 in. lbs (4.5 - 5.6 Nm).

**LUBRICATION / SEALANTS**

- ★ Apply Key-Lube grease to all "O" rings, "U" Cups & mating parts.
- ◆ Apply Loctite 271 to threads.
- Apply Dri-Loc 204 to threads.

## PARTS LIST / 66610X-X-C FLUID SECTION

COLOR CODE		
MATERIAL	DIAPHRAGM COLOR	BALL COLOR
ACETAL	N/A	ORANGE
NITRILE	RED (-)	RED (+)
EPR	BLUE (-)	BLUE (+)
HYTREL	CREAM	N/A
NEOPRENE	GREEN (-)	GREEN (+)
SANTOPRENE	CREAM*	CREAM
TFE	WHITE	WHITE
URETHANE	N/A	RED
VITON	YELLOW (-)	YELLOW (+)
	(-) STRIPE	(+) DOT

\* SEE ITEM 8 IN INSET BELOW.

### TORQUE REQUIREMENTS

**NOTE: DO NOT OVERTIGHTEN FASTENERS**

(14) Diaphragm Bolt 25 - 30 ft lbs (33.9 - 40.7 Nm),  
apply Loctite 271 to threads.

(26) Bolts and (29) nuts 120 - 140 in. lbs (13.6 - 15.8 Nm).

### LUBRICATION / SEALANTS

★ Apply Key-Lube to all "O" rings, "U" Cups & mating parts.  
Apply Loctite Nickel Antiseize to threads of (26) - models  
6661XB-XXX-C and 6661XD-XXX-C only.

○ NOTE: Radius edge of parts (5 and 6) is against diaphragm.

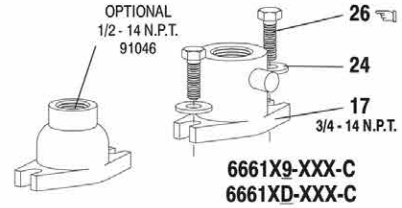

FOR THE  
AIR MOTOR SECTION  
SEE PAGES 6 & 7

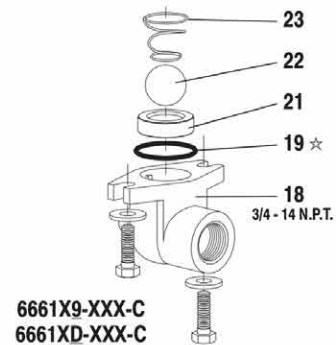
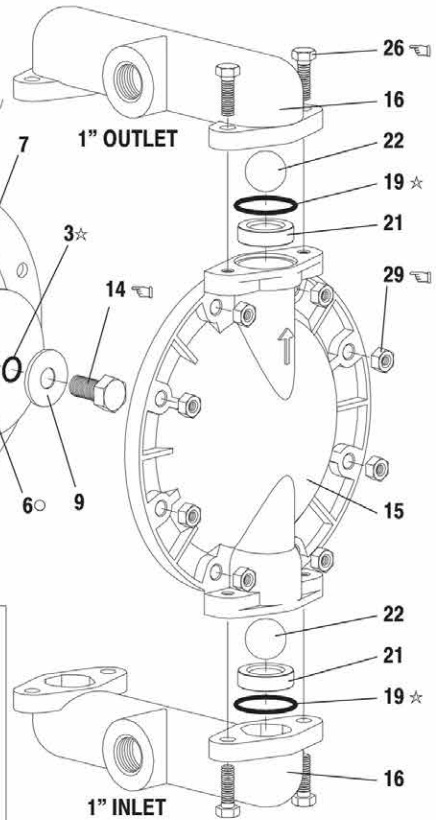
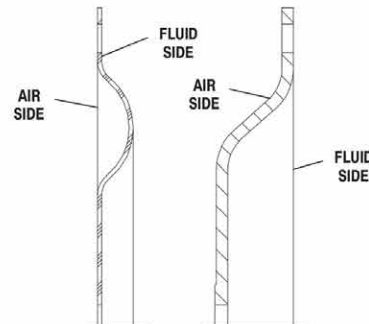
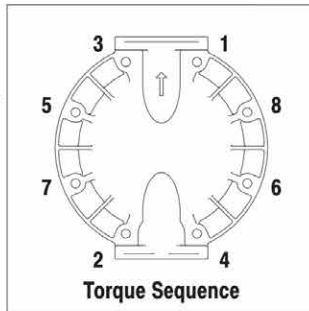
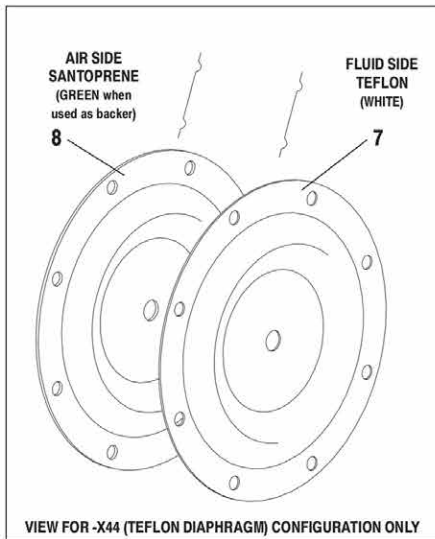
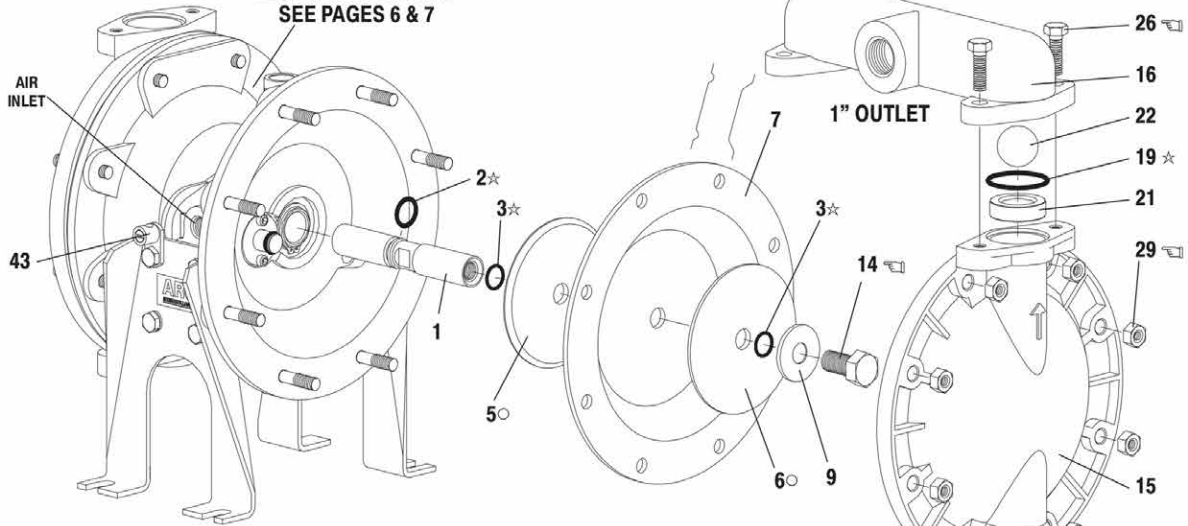
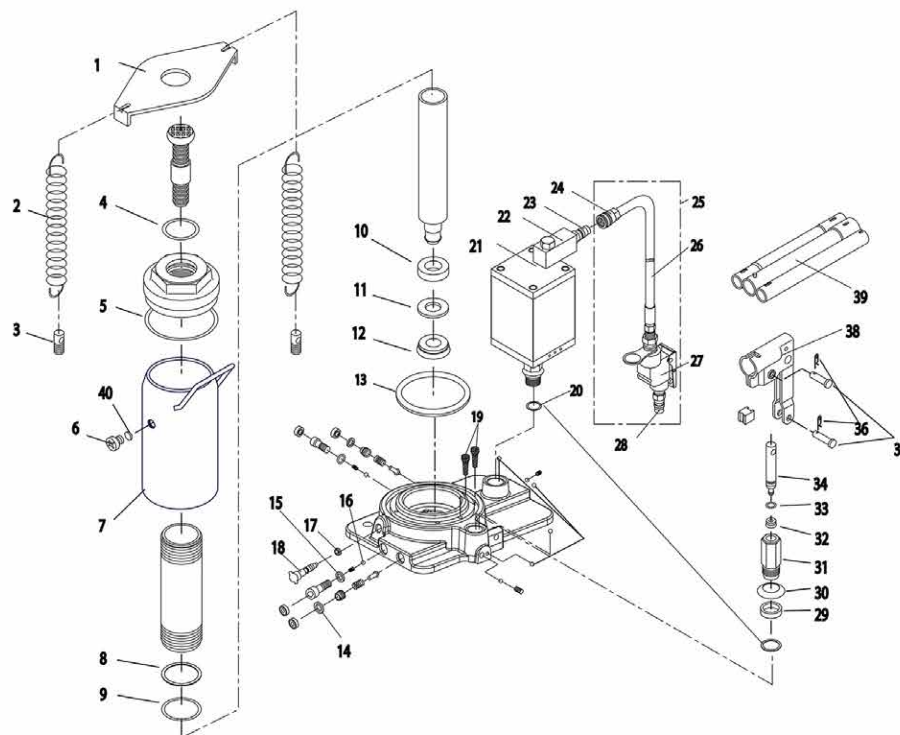
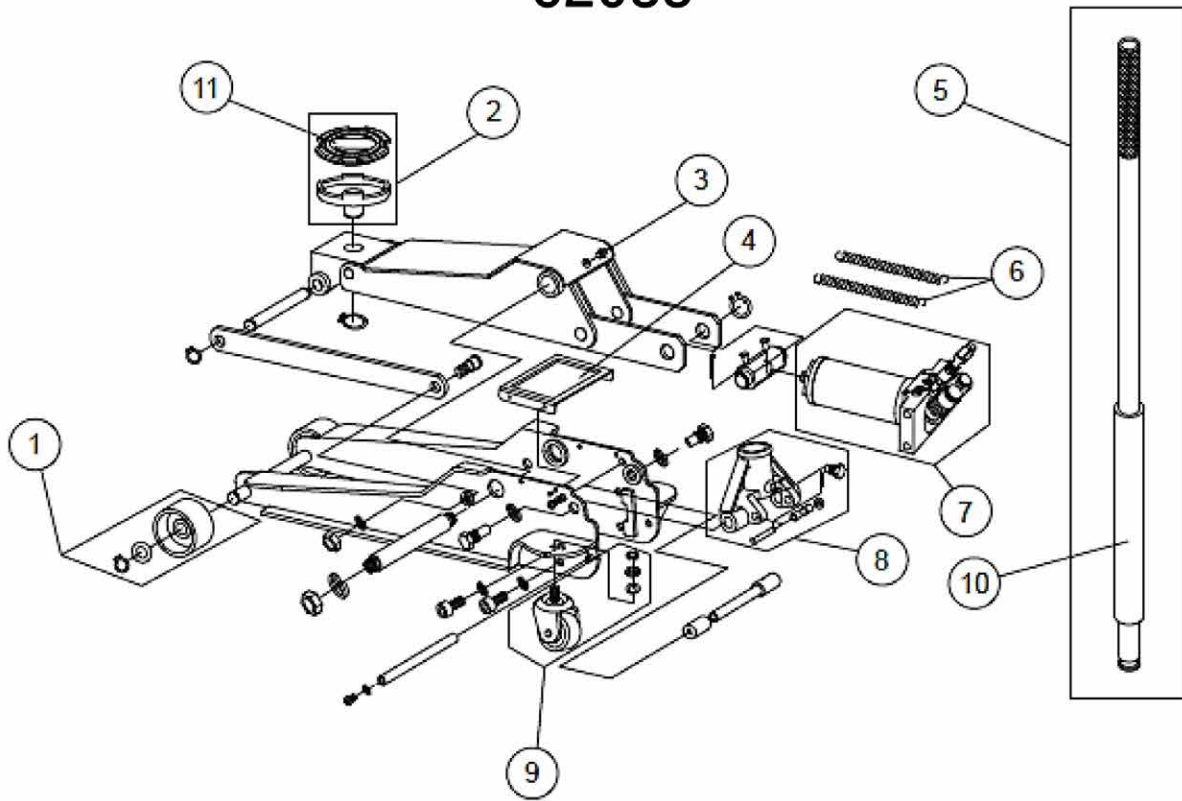

FIGURE 1

## 18206C



Pièce	N° de pièce pour modèle 18126C	N° de pièce pour modèle 18206C	Description	Qté
1	A240-10002-000	A200-10003-000	Pièce supérieure du vérin	1
2	A200-10002-000	A200-10002-000	Ressort de traction	2
3	A200-10004-000	A200-10004-000	Vis	2
4	*	*	Joint torique	1
5	*	*	Ensemble de	1
6	5905-00100-200*	G62S-03301-000*	Vis de l'évent/bouchon	1
7	B12A-11000-000	B20A-11000-000	Assemblage du réservoir	1
8	*	*	Anneau de recharge	1
9	*	*	Joint torique	1
10	*	*	Palier de vérin à piston plongeur	1
11	*	*	Anneau de recharge	1
12	*	*	Joint en coupelle	1
13	*	*	Joint	1
14	*	*	Joint torique	2
15	*	*	Rondelle spéciale	2
16	*	*	Bille en acier	6
17	*	*	Joint	1
18	BT10-24001-000	BT10-24001-000	Soupape de surpression	1
19	B020-10003-000	B120-10003-000	Filter	2
20	*	*	Ensemble de	2
21	G831-03200-000	G831-03200-000	Assemblage de moteur à air	1
22	A240-01000-000	A240-01000-000	Entrée d'air pivotante	1
23	A240-02400-000	A240-02400-000	Raccord rapide mâle	1
24	A240-02300-000	A240-02300-000	Raccord rapide femelle	1
25	A240-02000-000	A240-02000-000	Assemblage de tuyau	1
26	A240-02100-000	A240-02100-000	Assemblage de tuyau	1
27	A240-02200-000	A240-02200-000	Vanne de commande de levage à entrée d'air	1
28	A240-02400-000	A240-02400-000	Raccord rapide mâle	1
29	*	*	Garniture	1
30	B020-15002-000	B020-15002-000	Rondelle	1
31	B080-15001-000	B080-15001-000	Vérin du levier	1
32	*	*	Assemblage du joint pour huile	1
33	*	*	Joint torique	1
34	A120-15101-000	A120-15101-000	Piston du levier	1
35	B10N-10004-000	B10N-10004-000	Plateau porte-disque en caoutchouc	1
36	5405-02018-000	5405-02018-000	Goupille fendue	2
37	5405-07027-000	5405-07027-000	Goupille	2
38	B10N-14000-000	B10N-14000-000	Assemblage de la douille de la poignée	1
39	B10N-21000-000	B10N-21000-000	Assemblage de la poignée	1
40	S.O.	*	Joint torique	1
*	A2406S-053	A2006S-054	Trousse de réparation	



Item	Part Number*	Description	Q'ty
1	LYD3G-100	Front wheel assembly	2
2	LYD3G-500	Saddle w/pad	1
3	GB1152-89-M6	Grease Fitting	1
4	LYD2G-4D	Cover	1
5	LYD3G-200	Handle Assembly w/ foam	1
6	LYD2-9	Return Spring	2
7	LYD3G.5D	Power Unit Assembly	1
8	LYD3G-300	Handle Fork Assembly	1
9	LYD3G-400	Rear Caster Assembly	2
10	LYDBI-3T-17	Handle foam only	1
11	LYD3G-14D	Saddle pad only	1
N/A	302-62035-L	Product Label	1

\* Items not identified by a part number are not available for replacement.



# 72200D

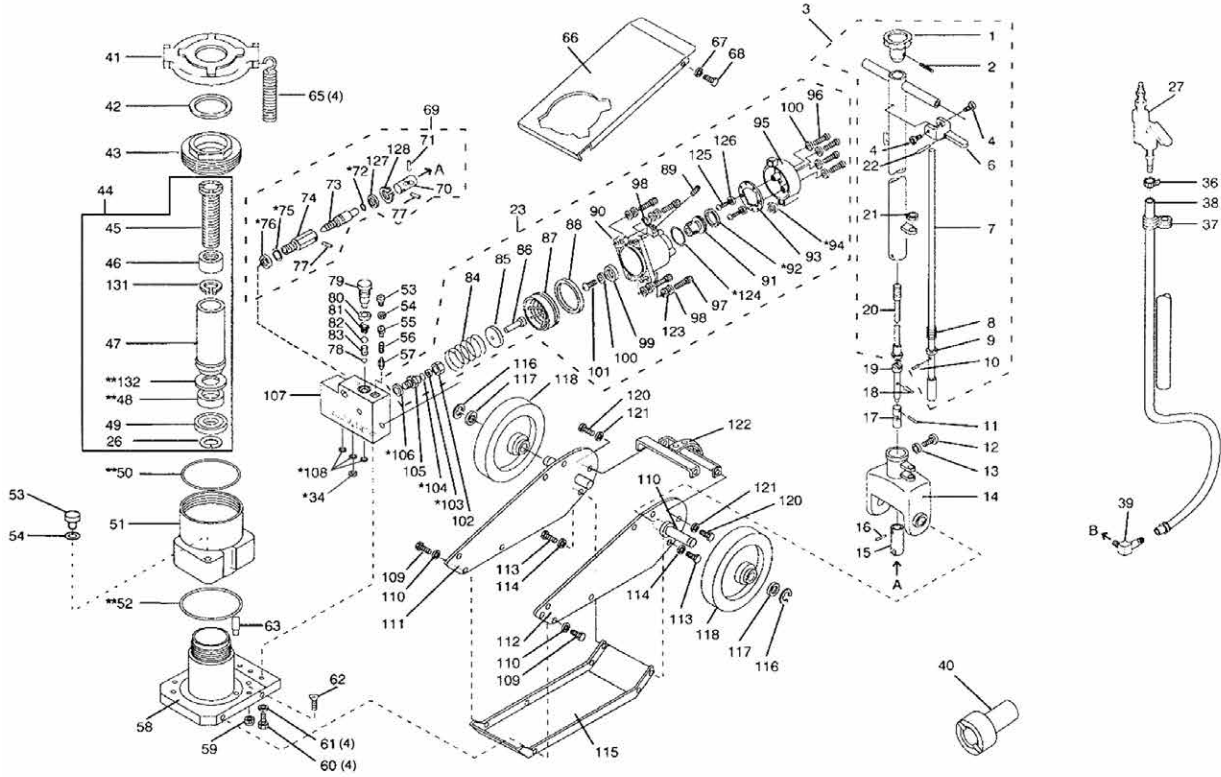

INDEX NO.	DESCRIPTION	PART NO.	REQ'D NO.	INDEX NO.	DESCRIPTION	PART NO.	REQ'D NO.	INDEX NO.	DESCRIPTION	PART NO.	REQ'D NO.
1	Knob	222079	1	46	Bushing	222003	1	91	Valve, Servo	222148	1
2	Pin, Spring	222082	1	47	Rod, Piston	222166	1	*92	U-Cup Seal	222149	1
3	Handle Assembly	222083	1	**48	Packing "U" Cup	8038	1	93	Muffler Insert	222154	1
4	Bolt	222084	2	49	Seat, Packing	222006	1	*94	Square Gasket	222153	1
5				**50	O-Ring	12082	1	95	Cover, Muffler	222156	1
6	Lever, Lock	222087	1	51	Tank, Oil	222009	1	96	Screw	222157	4
7	Stopper	222089	1	**52	O-Ring	12083	1	97	Screw	222143	1
8	Spring	222091	1	53	Bolt	222012	2	98	Lock Washer	222142	1
9	Washer	222092	1	**54	Packing	222013	2	99	Guide, Packing	222137	1
10	Pin, Cotter	7037	1	55	Seat, Spring	222014	2	100	Washer	222136	1
11	Pin, Spring	222097	1	56	Spring	222016	2	101	Screw	222146	1
12	Bolt	222098	1	57	Valve, Safety	222017	1	102	Nut	222057	1
13	Washer, Spring	222099	1	58	Cylinder	222155	1	*103	Ring, Backup	12089	1
14	Fork, Handle	222101	1	59	Nut	222019	1	*104	O-Ring	12090	1
15	Rod, Connecting	222102	1	60	Bolt	222021	4	105	Cylinder	222058	1
16	Pin, Spring	222103	1	61	Washer, Spring	222022	4	*106	Packing	8042	1
17	Joint, Universal	222096	1	62	Screw, Machine	222023	4	107	Box, Oil	222135	1
18	Pin, Cotter	7038	1	63	Strainer, Oil	222011	1	*108	O-Ring	12086	3
19	Rod, Connecting	222094	1	64				109	Bolt	222066	1
20	Rod, Connecting	222093	1	65	Spring	4015	4	110	Washer, Spring	222064	1
21	Washer	222088	1	66	Cover, Upper	222059	1	111	Frame, (right hand)	222077	1
22	Pin, Spring	222086	1	67	Lock Washer	222061	4	112	Frame, (left hand)	222078	1
23	Air Motor Assembly	222160	1	68	Screw, Machine	222062	4	113	Bolt	222076	2
24				69	Valve Assembly, Relief	222025	1	114	Washer, Spring	222074	2
25				70	Joint, Universal	222026	1	115	Cover, Lower	222063	1
26	"C" Clip	222168	1	71	Pin, Spring	222028	1	116	Ring, Snap, Wheel	12091	2
27	Complete Air Valve	222105	1	*72	O-Ring	12084	1	117	Washer	222067	2
28				73	Valve	222029	1	118	Wheel	222068	2
29				74	Guide	222031	1	119			
30				*75	O-Ring	12085	1	120	Bolt	222069	2
31				*76	Packing	8040	1	121	Washer, Spring	222071	2
32				77	Pin, Spring	222027	2	122	Bracket, Handle Fork	222072	1
33				78	Ball, Steel	9013	1	123	Flat Washer	222141	4
*34	Backup O-ring	222175	1	79	Bolt	222033	1	*124	O-Ring	222144	1
35	Connector, Hose	222113	1	80	Packing	8041	1	125	Screw	222151	2
36	Band, Hose	222114	2	81	Spring	222034	1	126	Lock Washer	222152	2
37	Spring	222116	1	82	Ball, Steel	9012	1	127	Washer	222159	1
38	Hose, Air	222117	1	83	Separator	222036	1	128	Snap Ring Release Valve	222161	1
39	Elbow, Pump	222122	1	84	Spring	222056	1	129			
40	Saddle	222328	1	85	Seat, Spring	222054	1	130	Snap Ring, Ext, Screw	222163	1
41	Hanger, Spring	222007	1	86	Plunger	222053	1	131	Snap Ring, Ram	222164	1
42	Seal, Oil	8039	1	87	Piston, Air	222133	1	**132	Backup Ring	222167	1
43	Nut	222008	1	*88	U-Cup Seal	222134	1				
44	Rod Assembly, Piston	222000	1	89	Plug Guide	222147	1				
45	Screw, Extension	222001	1	90	Body, Air Pump	222138	1				

\*\* Designates parts in kit #222170 hydraulic only

\* Designates parts in kit #222165 air only

\*\*/\* Designates parts in complete repair kit #222300



# 73100

## Pneumatics Assembly

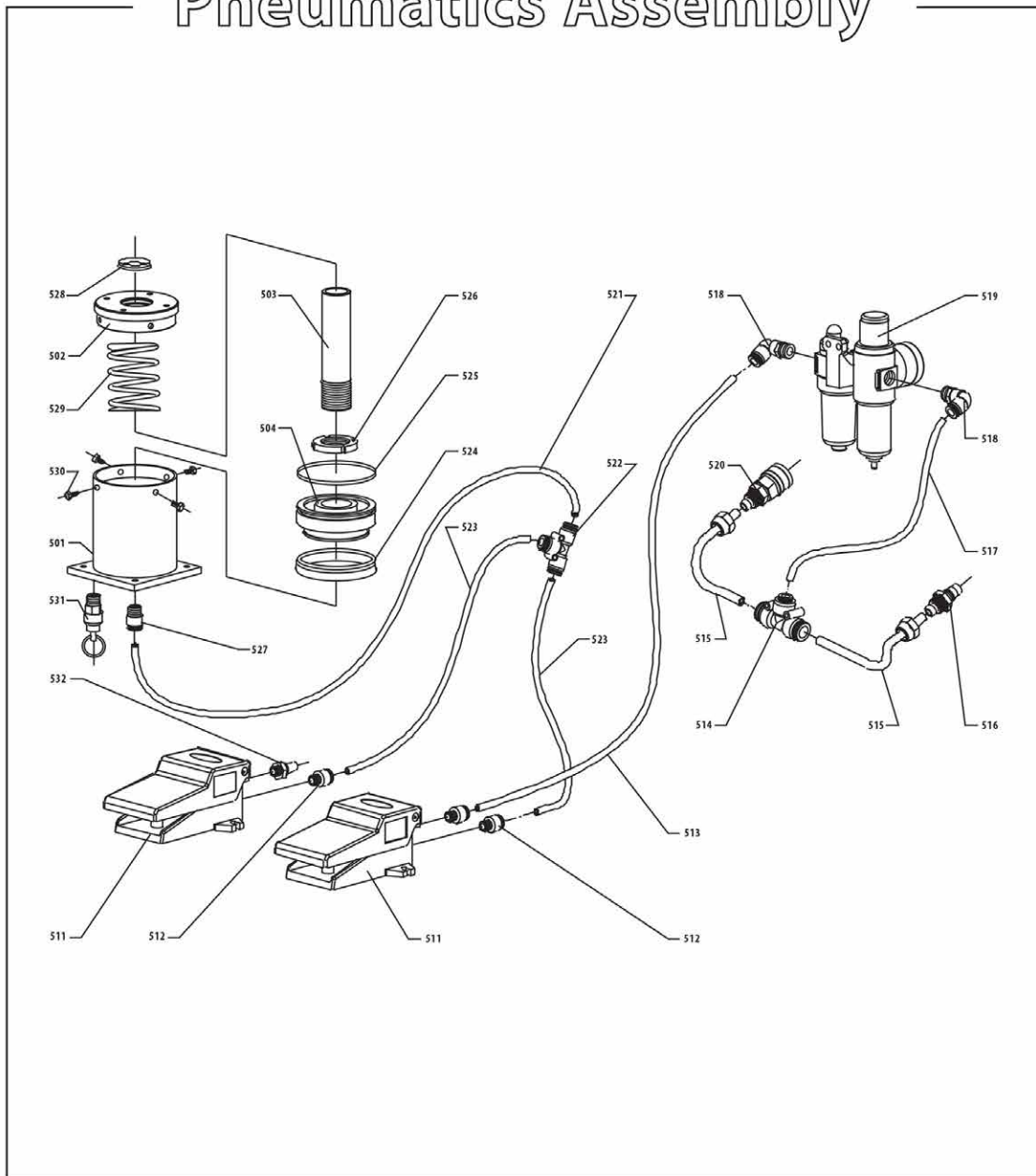

AME	NO	DESCRIPTION	QTY
73100	501	Cylinder	1
73100	502	Cylinder cover	1
73100	503	Piston staff	1
73100	504	Piston	1
73100	511	Step valve	2
73100	512	Direct tie-in	3
73100	513	PU pipe	2
73100	514	red-tee	1
73100	515	PU pipe	2
73100	516	Metal speediness tie-in	1
73100	517	PU pipe	1
73100	518	Right angle tie-in	2
73100	519	Oil-water separator	1
73100	520	Metal speediness tie-in	1
73100	521	PU pipe	1
73100	522	Straight tee	1
73100	523	PU pipe	1
73100	526	PU pipe	1
73100	527	PU pipe	1
73100	528	Y- windtight ring	1
73100	529	O- windtight ring	1
73100	530	Circinal nut M56X2	1
73100	531	Dustproof ring	1
73100	532	constringent spring	1
73100	533	Hexangular bolt M10X16	4
73100	534	Safety valve	1
73100	535	Silencer	1

## 73100

## Body Assembly

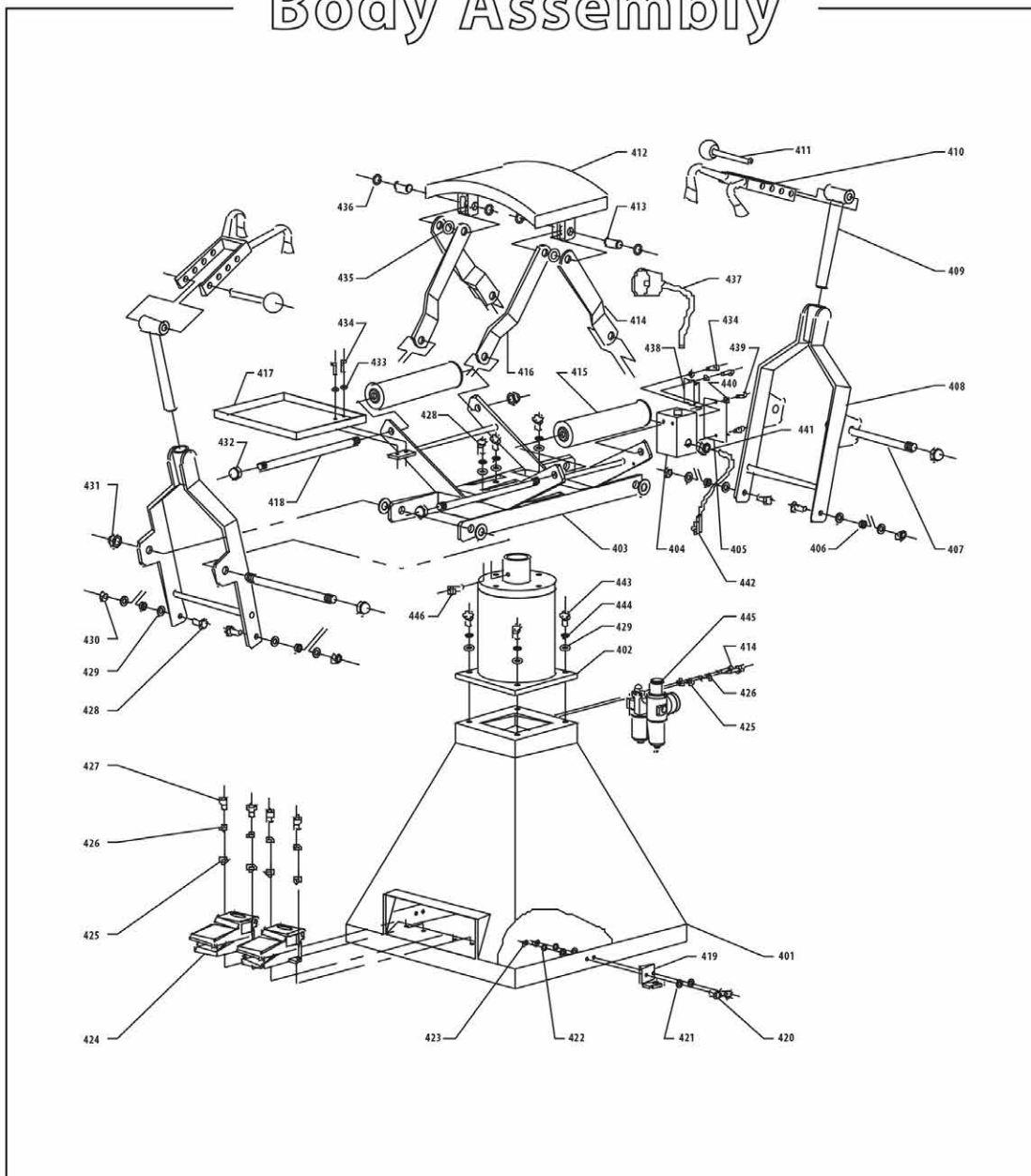

AME	NO	DESCRIPTION	QUANTITY
73100	401	Main Body	1
73100	402	Cylinder	1
73100	403	Bracket	1
73100	404	Power box	1
73100	405	Box cover	1
73100	406	sheath	4
73100	407	Staff 1	2
73100	408	Waver rack	2
73100	409	Shaft	2
73100	410	Spread hook	2
73100	411	Align pin	2
73100	412	Coping	1
73100	413	Coping shaft	2
73100	414	Connect board 2	2
73100	415	Bracket unite element	2
73100	416	Connect board 1	2
73100	417	Tool salver	1
73100	418	Staff 2	2
73100	419	Corner angle iron	2
73100	420	Hexangular bolt M6X16	4
73100	421	Even gasket 6	8
73100	422	Spring gasket 6	4
73100	423	Hexangular nut M6	4
73100	424	Step valve	2

AME	NO	DESCRIPTION	QUANTITY
73100	425	Big even gasket 5	2
73100	426	Spring gasket 5	6
73100	427	Column hexangular bolt M5X16	8
73100	428	Hexangular bolt M10X25	8
73100	429	Even gasket 10	8
73100	430	Cease nut M10	16
73100	431	Cover nut M16	4
73100	432	Hexangular nut M5	4
73100	433	Even gasket 5	2
73100	434	Cover nut M14	4
73100	435	Even gasket 16	6
73100	436	Shaft pring block ring16	4
73100	437	Working light	1
73100	438	Column hexangular bolt M5X10	2
73100	439	Crossed setboltM4X8	2
73100	440	Transformer	1
73100	441	Even gasket 4	2
73100	442	Across line	1
73100	443	Power line	1
73100	444	Hexangular bolt M10X30	4
73100	445	Column hexangular bolt M8X16	1
73100	446	Spring gasket 10	8
73100	447	Oil-water separator	1

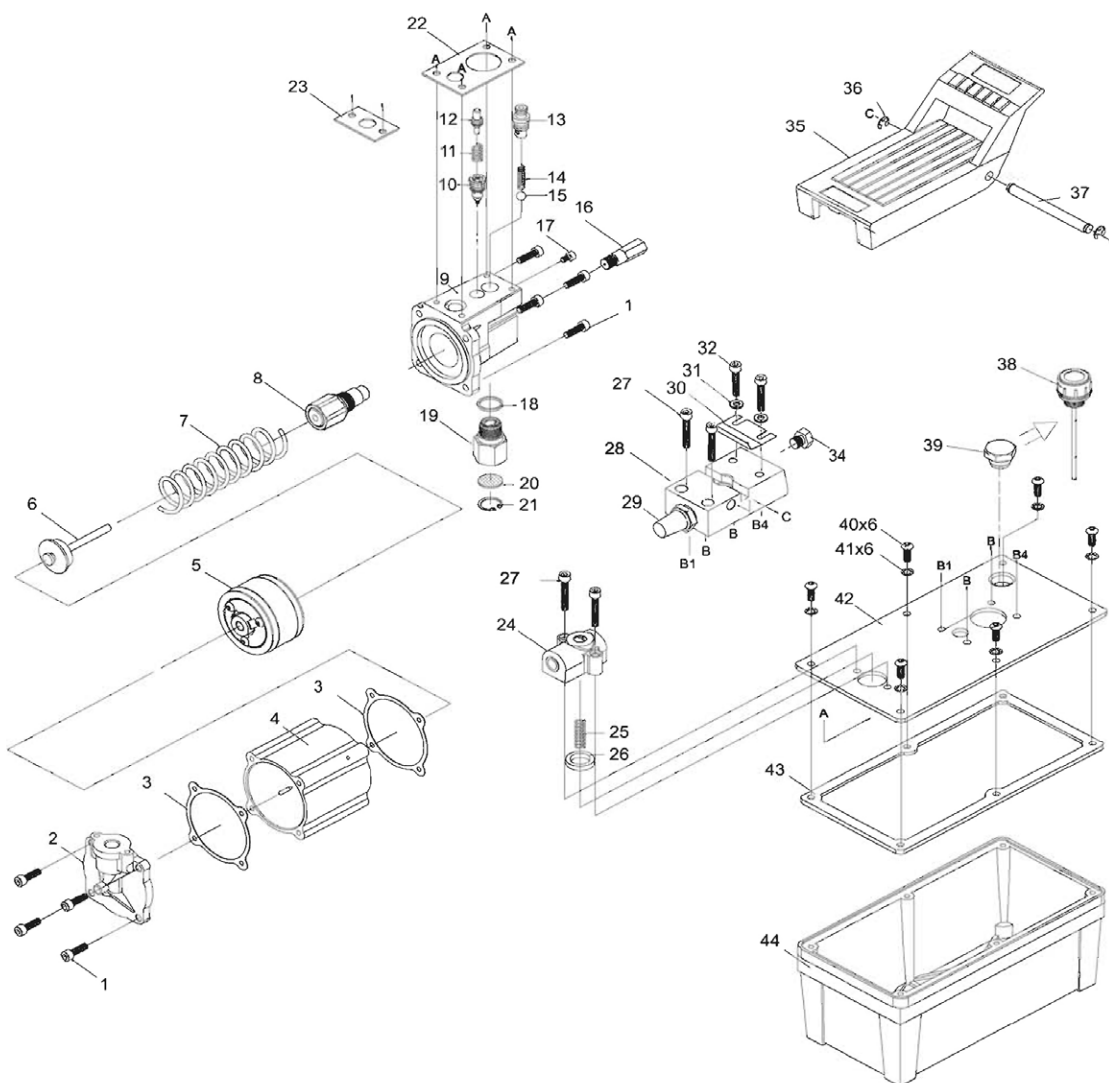

Part #	Description
922-101-01	Bolt
922-101-02	Top Cap
922-101-03	* Packing
922-101-04	Cylinder Tube
922-101-05	Air Piston
922-101-06	Pump Piston
922-101-07	Spring
922-101-08	Pump Cylinder
922-101-09	Hydraulic Base
922-101-10	Release Valve
922-101-11	Release Spring
922-101-12	Release Valve Bolt
922-101-13	Oil Pressure Valve
922-101-14	Spring
922-101-15	Steel Ball
922-101-16	Valve Cartridge
922-101-17	Screw
922-101-18	* Packing
922-101-19	Oil Inlet Valve
922-101-20	Filter
922-101-21	C-Ring
922-101-22	* Packing

Part #	Description
922-101-23	* Packing
922-101-24	Air Inlet Valve Seat
922-101-25	Spring
922-101-26	* O-Ring
922-101-27	Screw
922-101-28	Pump Valve Block
922-101-29	* Silencer
922-101-30	Foot Pedal Stoper
922-101-31	Washer
922-101-32	Bolt
922-101-34	Plug
922-101-35	Foot Pedal
922-101-36	C-Ring
922-101-37	Foot Pedal Axle
922-101-38	Air Ventilation Plug
922-101-39	Shipping Plug
922-101-40	Bolt
922-101-41	Washer
922-101-42	Cover
922-101-43	* Oil Packing
922-101-44	Oil Container
922-101-RK	Repair Kits (All *)

## AS9-SG9

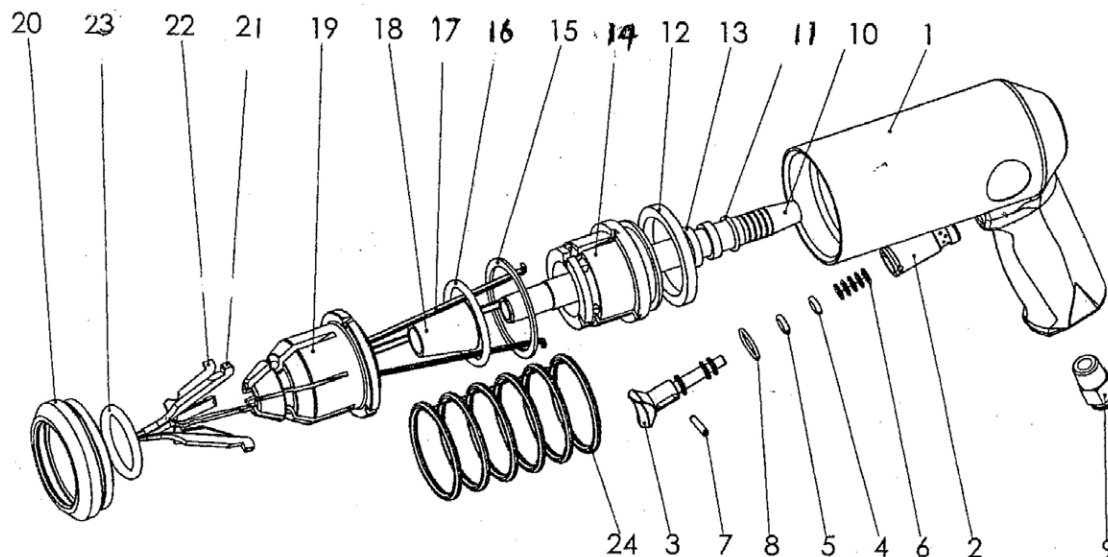

Pos #	BW #	QUEMONT #	SG #	OKU #	Description & ( QTY )
# 1	0128	99	SG105	00570045	Handle grip (1)
# 2	0099	99	SG100	00350728	Bushing / Sleeve (1)
# 3	0098	95SP-EP307	SG307	00470092	Trigger (1)
# 4	0091	95SP-OR4	SG4	00003463	O'ring (1)
# 5	0090	95SP-OR5	SG5	00003404	O'ring (1)
# 6	0095	95SP-SP8X22	SG8	00350297	Spring (1)
# 7	0096	95SP-EP305	SG305	00000536	Dowel pin (1)
# 8	0089	95SP-OR12	SG12	00003464	O'ring (1)
# 9	N/A	N/A	N/A	00031539	Coupling / Air nipple
# 10	0130	95SP-AS109	SG109	00470085	Feeding tube 9mm (1)
# 11	0136	95SP-OR14	SG14	00003412	O'ring (1)
# 12	0092	95SP-N40-17	SG40-17	00003507	Piston cup lip seal large (1)
# 13	0383	95SP-N14-8	SG14-8	00003508	Piston cup lip seal small (1)
# 14	0129	95SP-AS108P	SG108	00470082	Piston (1)
# 15	0135	95SP-AS115	SG115	00350299	Ring washer (1)
# 16	0088	95SP-OR28	SG28	00003465	O'ring (1)
# 17	0126	95SP-AS102	SG102	00470083	Inserting fingers pin (3)
# 18	0131	95SP-AS110	SG101	00350292	Bushing / Sleeve (1)
# 19	132-9	95SP-AS111	SG111	00470089	Gun head for 9mm (1)
# 20	0133	99	SG112	00350294	Clamping ring / lock nut (1)
# 21	0084	95SP-EP110	SG110	00485167	External spreading fingers (3)
# 22	0127	95SP-AS104	SG104	00350295	Metering lever (3)
# 23	0087	95SP-OR21	SG21	00417280	O'ring (1)
# 24	0134	95SP-AS113	SG113	00350298	Compression spring (1)

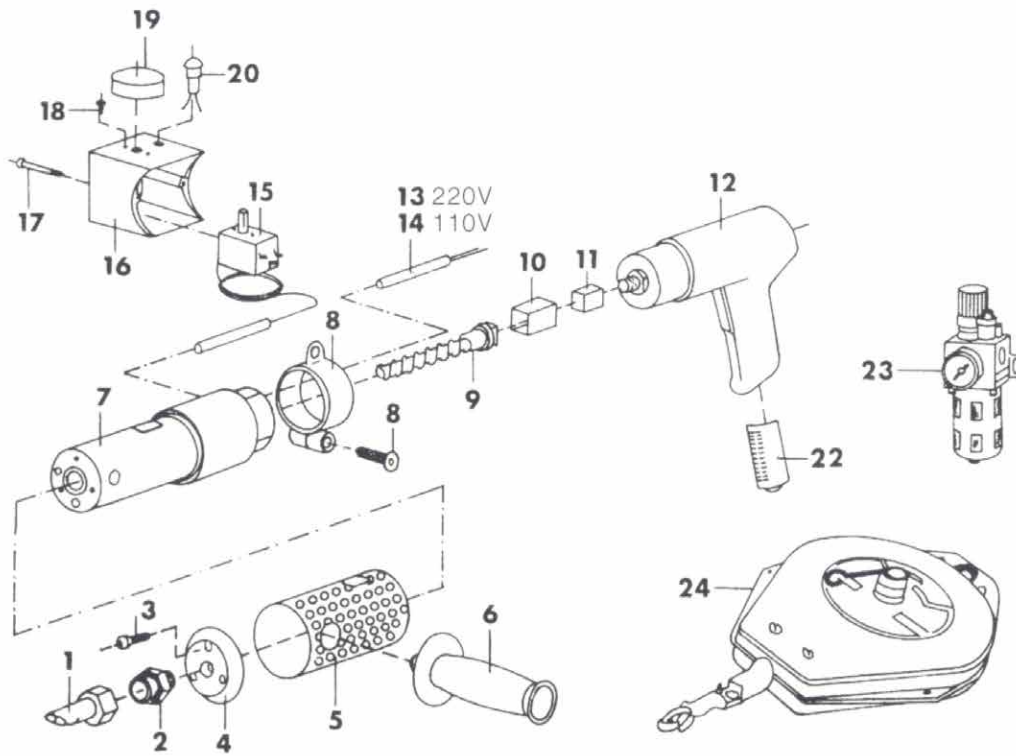

ITEM#	PART#	DESCRIPTION	ITEM#	PART#	DESCRIPTION
1	68501	SHAPED NOZZLE	14	68514	HEAT ELEMENT 110V
2	68502	NOZZLE ADAPTER	15	68515	THERMOSTAT
3	68503	SCREW FOR HEAD CAP	16	68516	CONTROL BOX
4	68504	HEAD	17	68517	SCREW FOR CONTROL BOX
5	68505	COOLING SLEEVE	18	68518	SCREW FOR THERMOSTAT
6	68506	HANDLE	19	68519	KNOB
7	68507	CENTRAL BODY	20	68520	PILOT LIGHT
8	68508	CLAMP WITH SCREW	22	68522	MUFFLER
9	68509	EXTRUDER SCREW	23	68523	AIRFILTER/REGULATOR/ LUBRICATOR opt.
10	68510	SQUARE JOINT	24	68524	RETRACTABLE REEL opt.
11	68511	TANG		68525	CORD PROTECTOR
12	68512	BOSCH DRILL		68527	TERMINAL BLOCK
13	68513	HEAT ELEMENT 220V		68529	FRONT BUSHING
				68530	BACK BUSHING



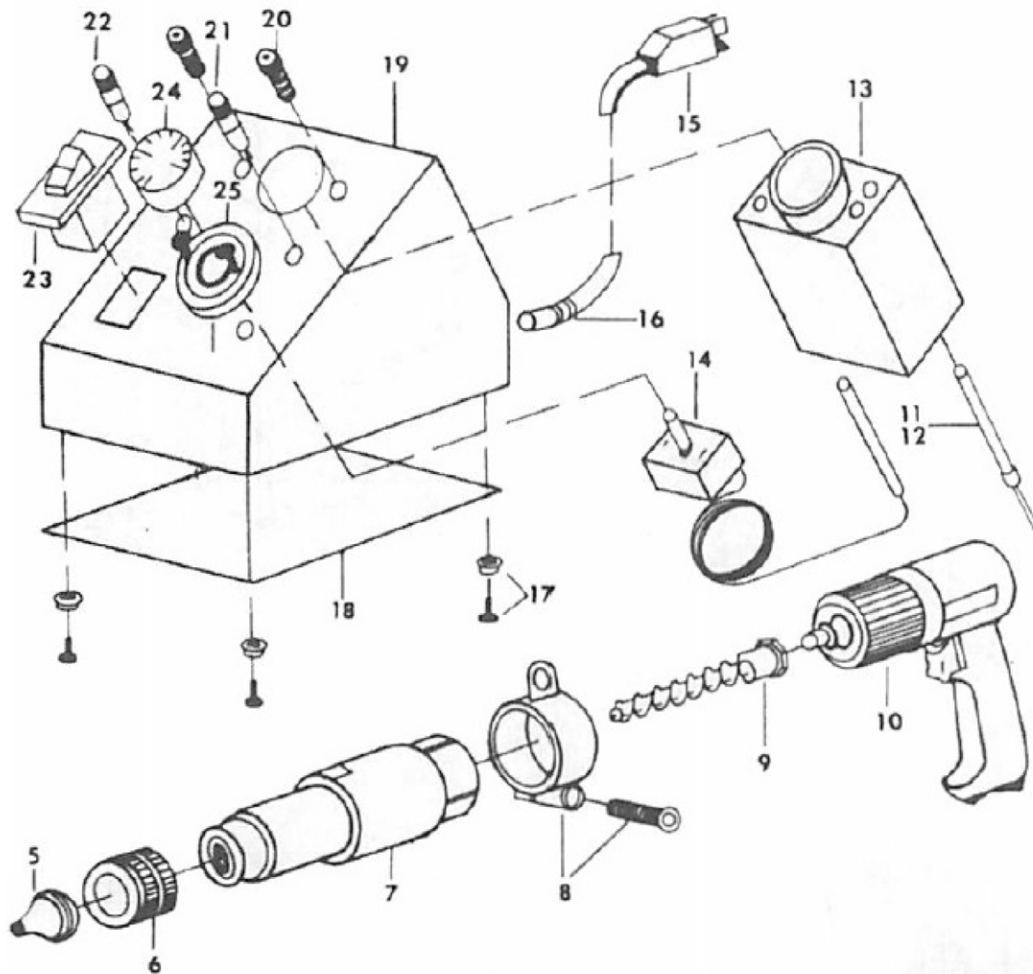

Ref. No.	Part No.	Description	Req.
5	66005	Nozzle	1
6	66006	Nozzle Adapter	1
7	66007	Central Body	1
8	66008	Clamp with Screw	1
9	66009	Extruder Screw	1
10	66010	Bosch Air Drill	1
11	66011	Heat Element 110V	1
12	66012	Heat Element 220V	1
13	66013	Heater Body	1
14	66014	Thermostat with Screw	1
15	66015	Cord with Plug	1
16	66016	Cord Stopper	1
17	66017	Rubber Grommet with Screws	4
18	66018	Metal Screen	1
19	66019	Heater Box	1
20	66020	Screws for Heater Box	2
21	66021	Green Light	1
22	66022	Red Light	1
23	66023	On/Off Switch	1
24	66024	Thermostat Knob Adapter	1
	66026	Lubricator	1

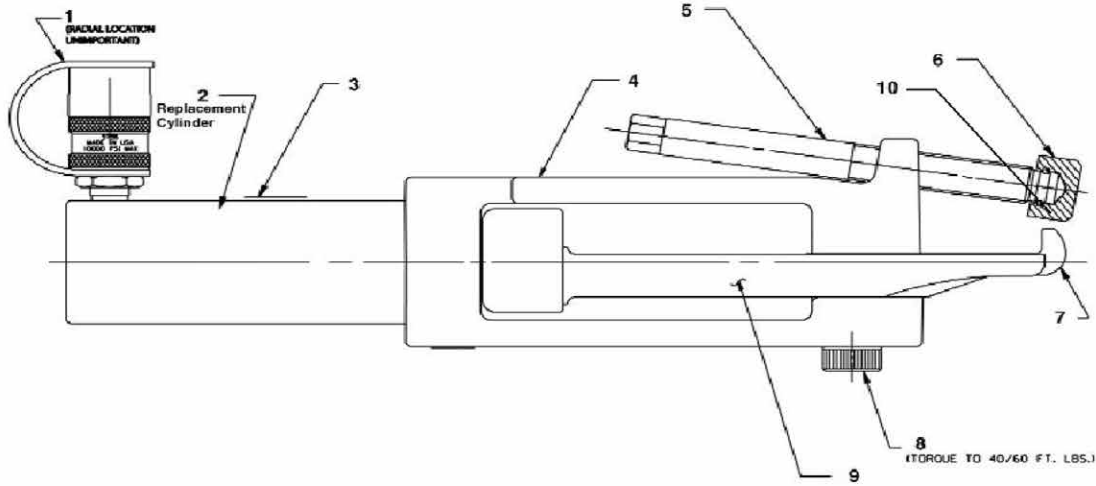

ITEM NO	PART NO.	STOCK NO.	NO. DESCRIPTION	DESCRIPTION
1	16060	10606	1	Ram Half Coupler with Dust Cap
2	11000-002	45054YE3	1	Replacement Cylinder (see page 2)
3	11000-003	260154	1	Decal
4	11000-004	58448YE3	1	Frame
5	11000-005	34184	1	Set Screw
6	11000-006	28705	1	Pressure Nut
7	11000-007	36958	1	Hook
8	11000-008	22469	1	Set Screw (3/4 dia. X 2 - 1/4 Lg.; Torque to 40/60 ft. lbs.)
9	11000-009	58449YE3	1	Clevis
10	11000-010	DA11816049	1	Retaining Ring

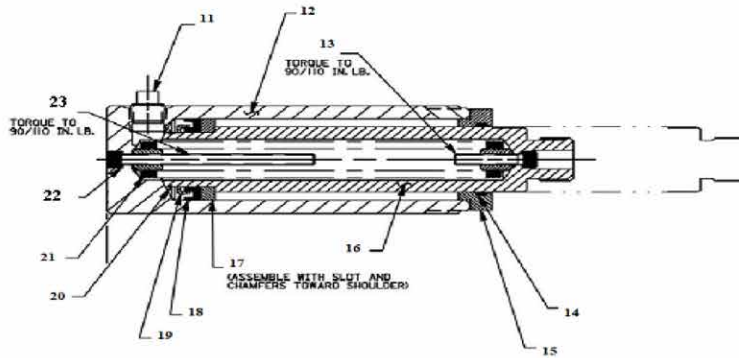

ITEM NO	PART NO.	STOCK NO.	NO. REQ'D	DESCRIPTION
11	11000-011	11127	1	Fitting Plug (3/8 NPTF)
12	11000-012	44857	1	Body, Cylinder
13	11000-013	10020	1	Soc. Hd. Cap Screw (1/4-20 x 1-1/4)
*14	11000-014	201429	1	Wiper
15	11000-015	351115	1	Guide, Rod
16	11000-016	421142	1	Rod, Piston
17	11000-017	207798	1	Bearing, Piston
*18	11000-018	207796	1	U Cup
*19	11000-019	207797	1	Retainer, Clip
20	11000-020	13654	1	Ring, Retainer (External)
21	11000-021	202625	1	Spring (.83 OD x 5.00 x 13 WS)
*22	11000-022	10442	2	Washer, Copper (.37 x .25)
23	11000-023	16064	1	Soc. Hd. Cap Screw (1/4-20 x 3-1/2)

\* Items included in the 11000-RK Repair Kit.

# BBH40

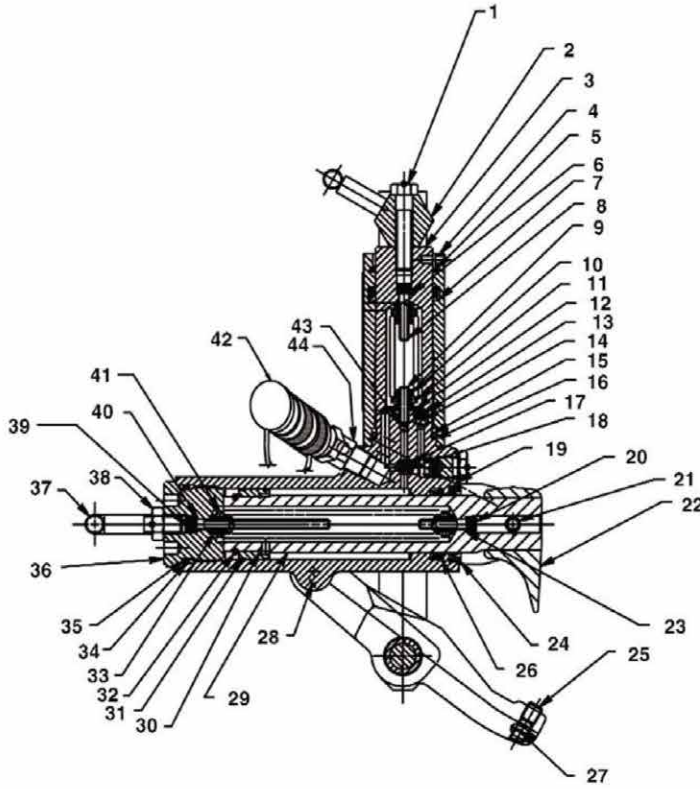

Repair Parts List for Model 11010			
Item	Part Number	Qty.	Description
1	11010 - 001	1	Screw, Hex Hd. Cap (7/16-14 X 2), Torque to 30/40 Ft.Lbs
2	11010 - 002	1	Handle, Strap Pivot
3	11010 - 003	1	Piston, (Single Jaw)
4	11010 - 004	1	Body, Cylinder (Single Jaw); Torque to 125/140 Ft.Lbs
★5	11010 - 005	2	Rod Wiper
★6	11000 - 022	1	Washer, Copper
★7	11010 - 007	2	U-Cup
8	11010 - 008	1	Screw, Soc Hd (1/4-20 x 1-1/4), Torque to 90/110 In.Lbs
9	11010 - 009	1	Screw, Set (1/4-20 x 1)
10	11010 - 010	1	Spring, Retainer
11	11010 - 011	1	Spring, (.83 OD x .13 WS)
12	11010 - 012	1	Washer, Special (1.00 x .26)
13	11010 - 013	1	Spring, (.36 OD x .50 x .05 WS)
★14	11010 - 014	2	Ball, (1/4 in. Diameter Steel)
★15	11010 - 015	1	O Ring, (1.62 x 1.37 Nitrile)
★16	11010 - 016	1	Washer, Backup (2.00 x 1.75)
★17	11010 - 017	1	Spring, (.32 OD x 1.20 x .08 WS)
★18	11010 - 018	1	Ball, (1/4" Diameter Steel)
★19	11010 - 019	1	Washer, Copper (.75 x .60)
20	11010 - 020	1	Screw, Socket Head (1/4-20 x 1-1/4), Torque to 90/110 In.Lbs
21	11010 - 021	1	Pin, Roll (.38 x 2.25)
22	11010 - 022	1	Claw, Machining
23	11000 - 022	1	Washer, Copper
★24	11010 - 024	1	Wiper, Rod (2.00 x 1.50 URE)
25	11010 - 025	1	Screw, Set (3/8-16 x 1/2)
26	11010 - 026	1	U-Cup
27	11010 - 027	1	Screw, Set (3/8-16 x 3/8)
28	11010 - 028	1	Body, Beak Breaker
29	11010 - 029	1	Piston, Cylinder
30	11010 - 030	1	Ring, Retainer (internal 141 ID)
31	11010 - 031	1	Bearing
32	11010 - 032	1	Ring, Retainer (internal 1/31 ID)
33	11010 - 033	1	Spring, Retainer
★34	11010 - 034	1	O Ring, (2.00 x 1.75)
35	11010 - 035	1	Washer, Backup (2.00 x 1.75)
36	11010 - 036	1	Plug, End (Torque to 14/225 Ft.Lbs)
37	11010 - 037	1	Handle
38	11010 - 038	1	Nut, Hex Jam (1/2-13)
39	11010 - 039	1	Screw, Soc Hd (1/4-20 x 2-1/2), Torque to 90/110 In.Lbs
40	11000 - 022	1	Washer, Copper (.37x.25)
41	11010 - 041	1	Spring, (.83 OD x 5.00 x .13 WS)
42	11010 - 042	1	Ram Half Cplr/Plastic Dust Cap
43	11010 - 043	1	Ball, (3/16" Diameter Steel)
44	11010 - 044	1	Fitting, Elbow 45° (3/8 NPTF)

★ Parts are included in Repair Kit 11010RK.

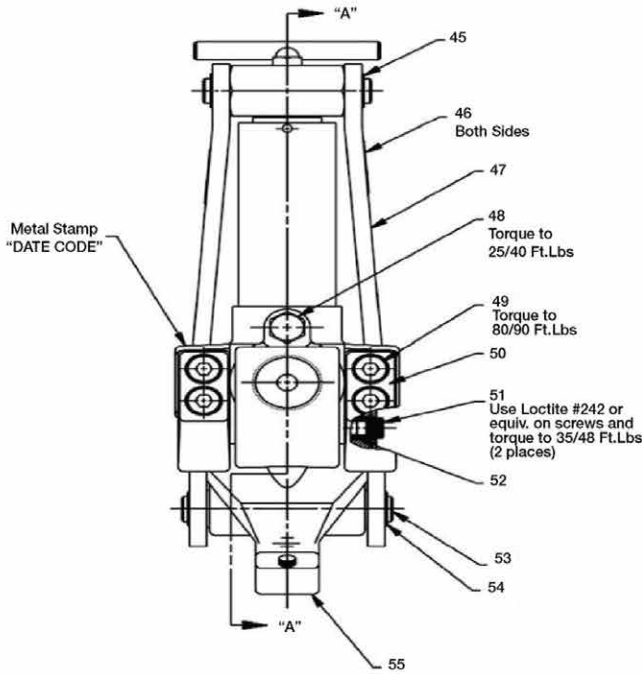

Repair Parts List for Model 11010			
Item	Part Number	Qty.	Description
45	11010 - 045	2	Ring, Retainer External
46	11010 - 046	2	Decal, Warning
47	11010 - 047	2	Strap
48	11010 - 048	1	Screw, Cap (9/16-18 x 1-1/8)
49	11010 - 049	4	Screw, Soc. Hd. (1/2-13 x 1-1/4)
50	11010 - 050	2	Tooth, Replaceable
51	11010 - 051	2	Screw, Soc. Hd. (3/8-16 x 1)
52	11010 - 052	2	Spacer
53	11010 - 053	1	Pin
54	11010 - 045	2	Ring, Retainer External
55	11010 - 055	1	Jaw, Single

# DRILL B100

Typ 0 607 152 500, 501, 503  
504, 506, 507

B100-DRILL

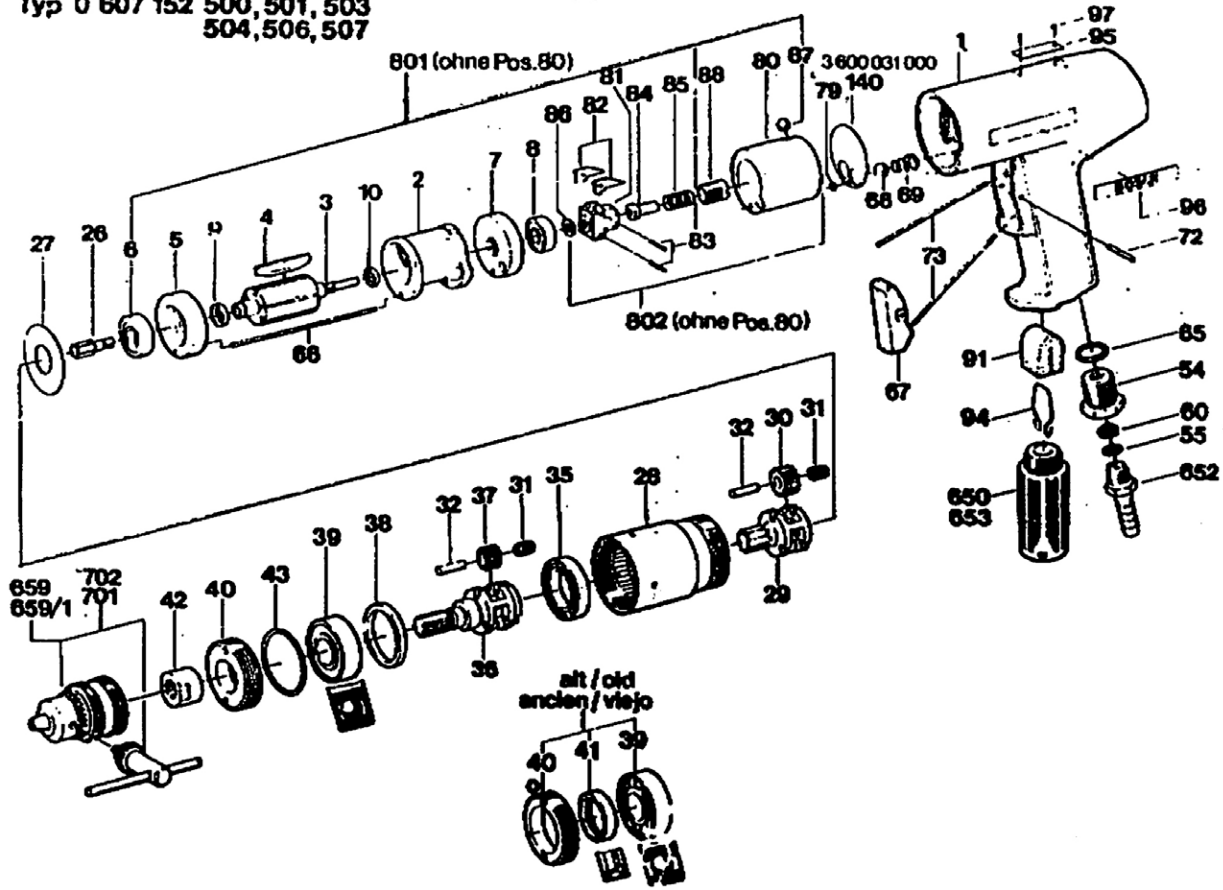

SCHÉMAS EXPLOSÉS  
BREAKDOWNS

# BS07

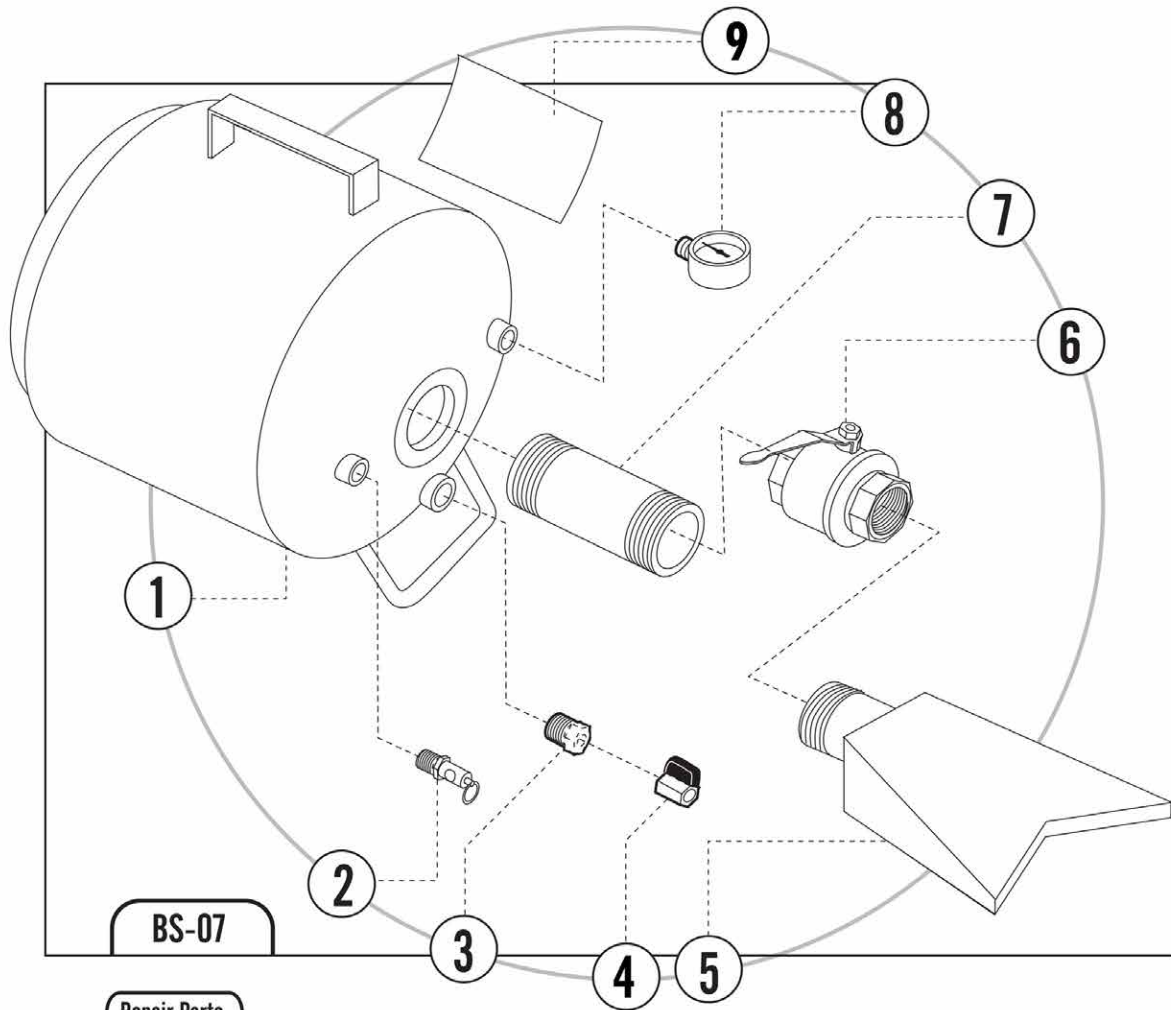

**Repair Parts**

No.	Description	Part No.	No.	Description	Part No.
1.	Air Tank	N/A	6.*	Discharge Valve	03.102
2.	Safety Release Valve	05.102	7.	6" Pipe Nipple	02.104BS
3.	3/4" - 1/4" Bushing	01.107	8.	Pressure Gauge	01.106
4.	Ball Valve	04.103	9.	Decal	01.114
5.	Flared Barrel	6813			

\*Includes Handle



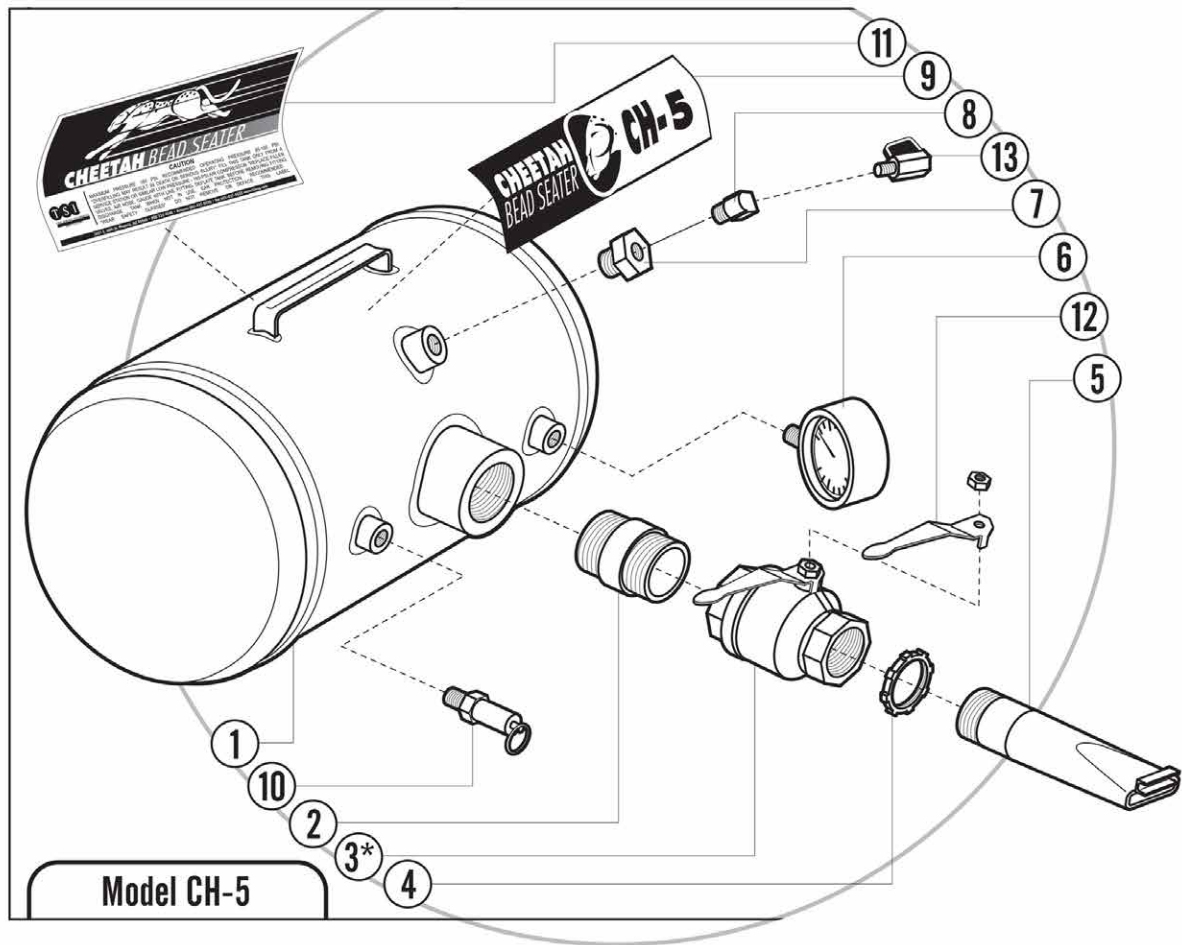

Model CH-5

### Repair Parts

No.	Description	Part No.	No.	Description	Part No.
1.	Airtank	02.101	8.	90° NPT	03.104
2.	Pipe Nipple	01.104	9.	Decal (Small)	01.113
3.*	Discharge Valve	02.102	10.	Safety Release Valve	05.102
4.	Lock Nut	02.107	11.	Decal (Large)	01.112
5.	Threaded Barrel	02.103	12.	Handle & Nut Only	01.230
6.	200 psi Gauge	01.106	13.	Ball Valve	04.103
7.	3/4"-1/4" Bushing	01.107			

\*Includes Handle

# CP772H

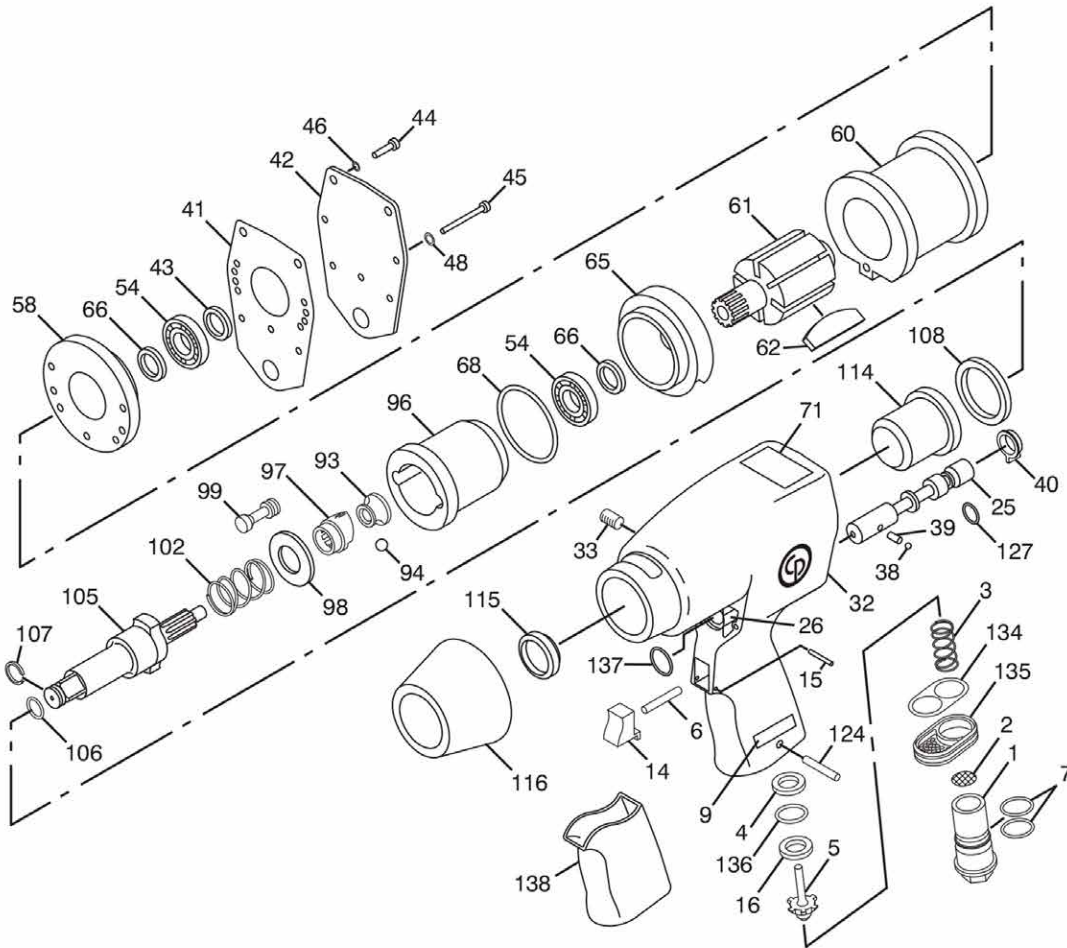

SCHEMAS EXPLOSÉS  
BREAKDOWNS

Index No.	Part No.	Description	No. Req'd.	Index No.	Part No.	Description	No. Req'd.
1	CA148714	Bushing-Air Inlet	1	62	CA149753	Blade Set-Rotor (6)	1
2	CA059037	Strainer-Air	1	65	CA048440	End Plate-Lower	1
3	CA142464	Spring-Throttle	1	66	C087936	Oil Seal	2
4	CA149095	Spacer	1	68	P083094	O-Ring (-230)	1
5	CA142460	Valve-Throttle	1	71	CA155779	Decal-Safety Warning	1
6	CA144831	Pin-Throttle	1	93	CA147931	Pilot-Cam Ball	1
7	C105693	O-Ring (-017)	2	94	CA048425	Ball-Steel (.406 in. dia.)	1
9	CA131376	Decal-Oil Daily	1	96	CA147932	Cage-Hammer	1
14	CA147017	Trigger	1	97	C117099	Cam-Hammer	1
15	CA144836	Pin-Roll (3/32)	1	98	CA115994	Yoke Hammer Cam	1
16	C139037	Seat-Throttle	1	99	CA048418	Hammer Pin	2
25	CA148723	Valve-Reverse	1	102	CA048414	Spring	1
26	CA148715	Bushing-Reverse Valve	1	105	CA048423	Anvil-Shank (3/4 in. Sq. Dr.) (Incl: Index Nos. 106 & 107)	1
32	CA148713	Housing-Motor (Incl: Index Nos. 26, 33, 114, 115)	1	105A	CA053823	Shank-Anvil (3/4 in. Sq. Dr.)(Incl.: Index Nos. 106, 107)(6 in. longer)	1
33	S089953	Plug-Pipe (1/16 in. NPT)	1	106	CA083354	O-Ring (-111)	1
38	S008613	Ball-Steel (.156 in. dia.)	1	107	CA087404	Retainer-Socket	1
39	CA147021	Spring-Detent	1	108	C117098	Spacer-Anvil	1
40	CA148709	Switch-Regulator	1	114	C117097	Bushing-Shank	1
41	CA148711	Gasket	1	115	S086549	Oil Seal	1
42	CA148708	Cover-Housing	1	116	CA048467	Nose Shield	1
43	C047451	O-Ring (-129)	1	124	R086991	Pin-Roll .188 x 1.00	1
44	C065376	Hd. Cap Screw	4	127	CA148710	O-Ring	1
45	CA048436	Cap Screw	3	134	CA148528	Gasket-Deflector Exh.	1
46	C012058	Lockwasher	4	135	CA147023	Deflector-Exhaust	1
48	CA156065	Washer-Spring	3	136	CA149096	O-Ring	1
54	C068659	Bearing-Ball	2	137	CA148724	Decal	1
58	CA048439	End Plate-Upper	1	138	8940158432	Grip	1
60	CA148706	Liner	1				
61	CA148722	Rotor	1				

# CP-873-K

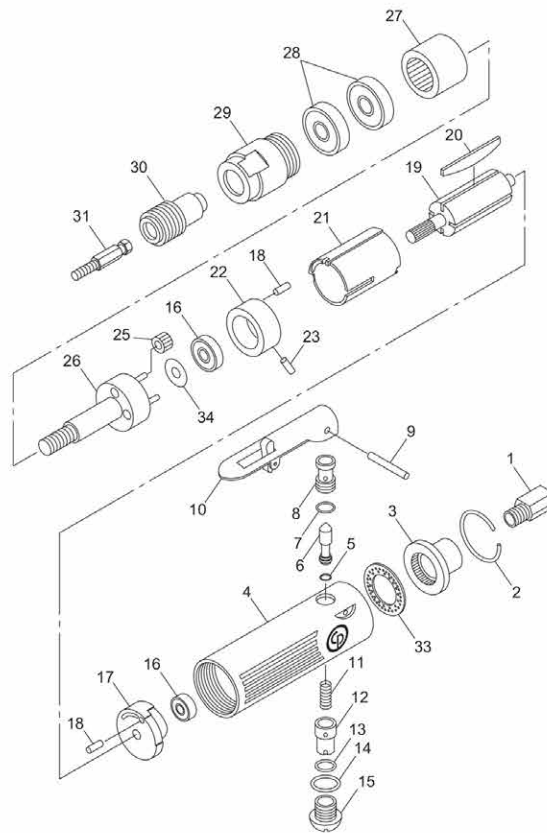

Index No	Part No	Description	Qty	Index No	Part No	Description	Qty
1	CA144870	Bushing-Air Inlet (Model A)	1	22	CA144917	Plate-Front End (Includes: Index Nos. 18 & 23)	1
	CA157739	Bushing-Air Inlet (Model B)	1	23	CA144893	Pin-Roll	1
2	CA144871	Ring-Retaining (Model A Only)	1	25	CA144919	Gear-Idler (Incl. Bushing)	3
3	CA144872	Deflector-Exhaust (Model A)	1	26	CA144920	Spindle	1
	CA157734	Deflector-Exhaust (Model B)	1	27	CA144921	Gear-Internal	1
4	CA144914	Housing-Motor (Model A)	1	28	CA145309	Bearing-Ball	2
	CA157737	Housing-Motor (Model B)	1	29	CA144922	Nut-Clamp	1
5	CA144874	O-Ring	1	30	CA144923	Slip-Chuck	1
6	CA144875	Valve-Throttle	1	31	CA144924	Adaptor	1
7	CA144876	O-Ring	1		8940158533	3/8"-24 Adaptor W/2 Washers (Not Shown)	1
8	CA144877	Bushing-Throttle Valve	1		8940162907	Adaptor Kit (Incl: CA144924 & 8940158533)	1
9	CA144878	Pin-Roll	1	33	CA157735	Silencer (Model B)	1
10	CA144879	Lever-Throttle	1	34	8940158831	Washer	1
11	CA144880	Spring-Throttle Valve	1		CA144918	Motor Assy. (Includes: Index Nos. 16, 17, 19, 20, 21, & 22) (Model A)	1
12	CA144881	Regulator-Air	1		CA127175	Rear Exhaust Accessory Kit (Model A)	1
13	CA144882	O-Ring	1		CA144813	Decal-Safety Warning (Not Shown)	1
14	CA144883	O-Ring	1				
15	CA144884	Plug-Throttle Valve	1				
16	CA144885	Bearing-Ball	2				
17	CA144886	Plate-Rear End (Includes: Index No. 18)	1				
18	CA144887	Pin-Roll	2				
19	CA144916	Rotor	1				
20	CA144889	Blade Set-Rotor (4)	1				
21	CA144891	Liner	1				

	8940169059	OPERATOR'S MANUAL
	8940169060	CE DECLARATION
	6159948750	SAFETY INSTRUCTIONS

SCHÉMAS EXPLOSÉS  
BREAKDOWNS

# CP7732

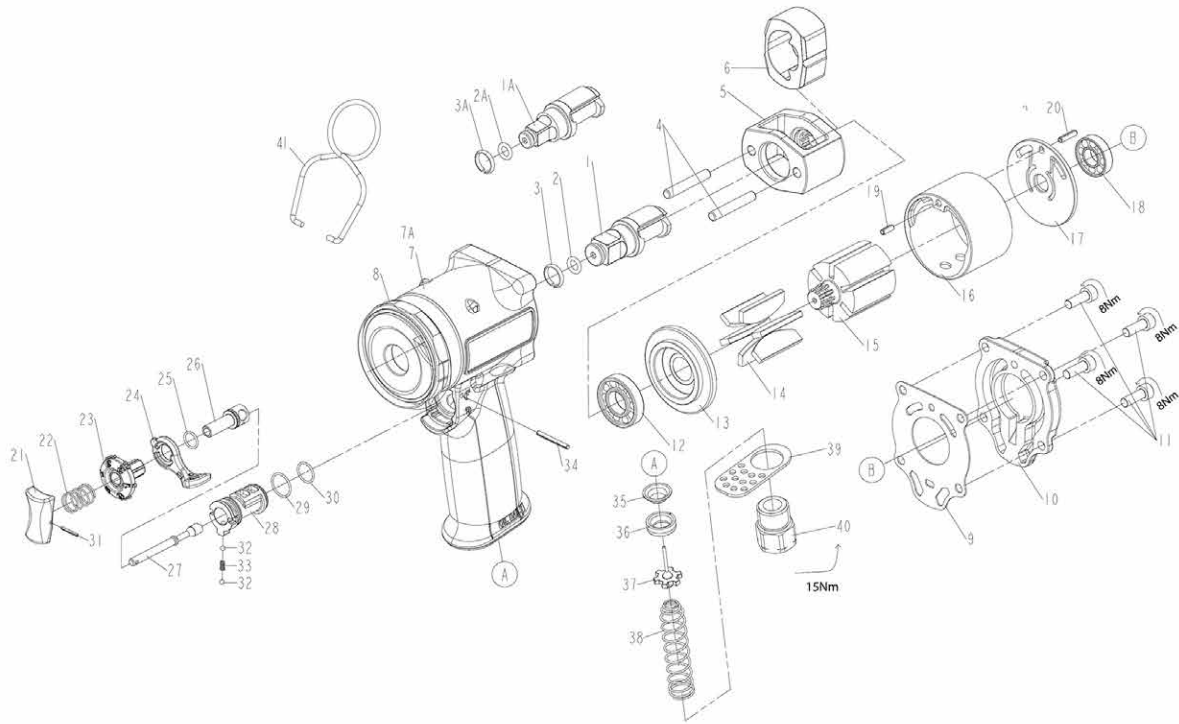

Index No.	Parts No.	Description	Qty
4	8940171604	HAMMER PIN (SET OF 2)	1
5	8940171605	HAMMER FRAME	1
6	8940171606	HAMMER	1
7	8940171691	HOUSING CP7732	1
7A	8940172273	HOUSING CP7731	1
14	8940171608	BLADES (SET OF 6)	1
15	8940171609	ROTOR	1
16	8940171610	CYLINDER	1
8	8940171611	COVER	1
40	8940171612	AIR INLET	1
41	8940171613	HOOK	1
<b>8940171614 REAR COVER KIT</b>			
9		PACKING	1
10		REAR COVER	1
11		HEX.SOC.HD.BOLT	4
<b>8940171618 FRONT PATE KIT</b>			
12	8940171619	BEARING	1
13		FRONT BEARING PLATE	1
19		SPRING PIN	1
<b>8940171622 REAR PLATE KIT</b>			
17		REAR END PLATE	1
18	8940171624	BEARING	1
20		SPRING PIN	1
<b>A 8940172272 ANVIL KIT CP7731</b>			
1A		ANVIL	1
<b>A1 2050556893 SOCKET RETAINER KIT CP7731</b>			
2A		O - RING	5
3A		SOCKET RING	5
<b>A 8940171599 ANVIL KIT CP7732</b>			
1		ANVIL	1
<b>A1 2050556923 SOCKET RETAINER KIT CP7732</b>			
2		O - RING	5
3		SOCKET RING	5

Index No.	Parts No.	Description	Qty
<b>B 8940171626 REGULATOR REVERSE TRIGGER KIT</b>			
34		SPRING PIN	1
<b>B1 8940171628 TRIGGER KIT</b>			
21		TRIGGER	1
22		SPRING	1
27		TRIGGER TIP	1
31		SPRING PIN	1
<b>B2 8940171633 REVERSE KIT</b>			
24		LEVER	1
28		REVERSE VALVE	1
29		O - RING	1
30		O - RING	1
32		BALL	2
33		POSITIONING SPRING	1
<b>B3 8940171640 REGULATOR KIT</b>			
23		REGULATOR A	1
25		O - RING	1
26		REGULATOR B	1
<b>8940171644 THROTTLE VALVE KIT</b>			
35		SEAL BUSHING	1
36		SEAL	1
37		TIP VALVE	1
38		SPRING	1
<b>8940171649 TUNE UP KIT (#9,14,25,29,30)</b>			
<b>8940171655 SMALL PARTS KIT</b>			
19		SPRING PIN	1
20		SPRING PIN	1
22		SPRING	1
26		REGULATOR B	1
27		TRIGGER TIP	1
31		SPRING PIN	1
34		SPRING PIN	1
39		EXHAUST DEFLECTOR	1



# CP7748

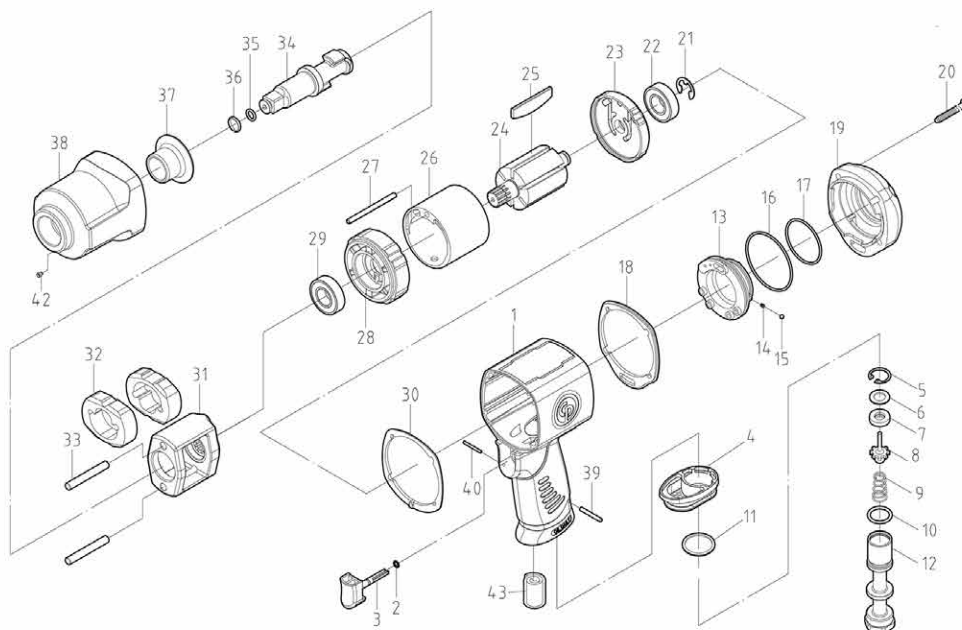

Spare parts without part number are not sold separately

Index No.	Part No.	Description	Qty.	Index No.	Part No.	Description	Qty.
31	8950240454	HAMMER CAGE	1	21	8950221423	END PLATE KIT	1
32	8950240294	HAMMER	2	22		RETAINING RING	1
33	8950240456	PIN SET (2)	1	23		BALL BEARING	1
	8940169489	HOUSING KIT				END PLATE	1
1		HOUSING	1	28	8950221424	END PLATE KIT	1
2		O-RING	1	29		END PLATE	1
3		TRIGGER	1			BALL BEARING	1
4		EXHAUST DEFLECTOR	1	34	8950240460	ANVIL KIT	1
5		RETAINING RING	1	35		ANVIL 1/2"	1
6		WASHER	1	36		O-RING	1
7		VALVE SEAT	1		8940169492	ANVIL KIT EXTENDED	1
8		VALVE STEM	1	34		ANVIL 1/2" EXTENDED	1
9		SPRING	1	35		O-RING	1
10		O-RING	1	36		ANVIL COLLAR 1/2"	1
11		WASHER	1	35	8950251279	ANVIL COLLAR KIT (5)	5
12		AIR INLET	1	36		ANVIL COLLAR 1/2"	5
39 / 40		SPRING PIN	1	30	8940169493	HAMMER CASE KIT	1
43		MUFFLER	1	37		GASKET	1
	8940169802	TRIGGER KIT		38		ANVIL BUSHING	1
2		O-RING	1	42		HAMMER CASE	1
3		TRIGGER	1		8950280019	SMALL PARTS KITS	1
40		SPRING PIN	1	10		WASHER	1
	8950212133	INLET KIT		14		SPRING	1
4		EXHAUST DEFLECTOR	1	27		SPRING PIN	1
10		O-RING	1	37		ANVIL BUSHING	1
11		WASHER	1	43		MUFFLER	1
12		AIR INLET	1	42		GREASE FITTING	1
39		SPRING PIN	1		8950280020	GASKET KIT	1
43		MUFFLER	1	30		GASKET	1
	8950212134	VALVE KIT		20		SCREW	4
5		RETAINING RING	1	18		GASKET	1
6		WASHER	1		8940169810	TUNE UP KIT	1
7		VALVE SEAT	1	10		O-RING	1
8		VALVE STEM	1	5		RETAINING RING	1
9		SPRING	1	2		O-RING	1
43		MUFFLER	1	15		STEEL BALL	1
	8940169490	REVERSE VALVE KIT		16		O-RING	1
13		REVERSE VALVE	1	17		O-RING	1
14		SPRING	1	21		RETAINING RING	1
15		STEEL BALL	1	25	8950221419	ROTOR BLADE	7
16		O-RING	1	29		BALL BEARING	1
17		O-RING	1	22		BALL BEARING	1
	8940169491	COVER KIT		39		SPRING PIN	1
18		GASKET	1	40		SPRING PIN	1
19		HOUSING COVER	1				
20		SCREW	4				
	8950221422	MOTOR KIT					
21		RETAINING RING	1				
22		BALL BEARING	1				
23		END PLATE	1				
24	8950221418	ROTOR	1				
25	8950221419	ROTOR BLADE	7				
26	8950221420	CYLINDER	1				
27		SPRING PIN	1				
28		END PLATE	1				
29		BALL BEARING	1				

	8940169372	Operator's Manual
	8940169370	Nameplate-Warning Label (CP7748 only)
	8940169371	Nameplate-Warning Label (CP7748-2 only)
	8940169373	EC Declaration
	6159948710	Safety Instruction

8940169494 Rev 05

SCHEMAS EXPLOSÉS  
BREAKDOWNS



# CP7782

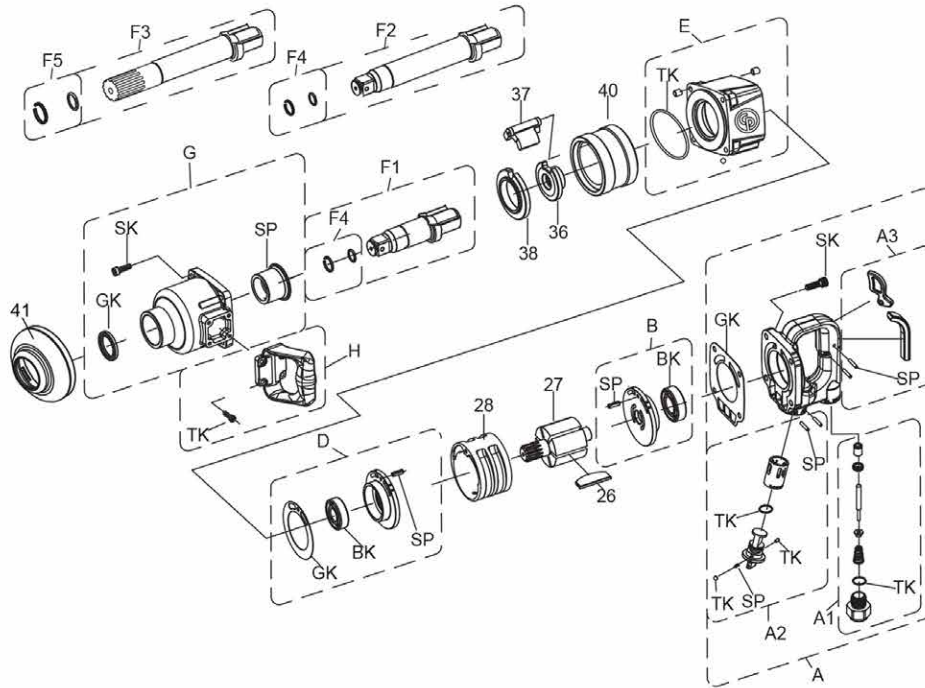

Index No.	Part No.	Description	Qty.	Index No.	Part No.	Description	Qty.
26	8950221442	ROTOR BLADE SET (6)	1	D	8950221446	END PLATE KIT	1
27	8950221116	ROTOR	1			SPRING PIN	1
28	8950221117	CYLINDER	1			END PLATE	1
36	8950240208	CAM	1			BALL BEARING	1
37	8950240209	HAMMER	1			GASKET	1
38	8950240210	ANVIL SPACER	1	E	8940169476	MOTOR HOUSING COMPLETE	1
40	8950240207	HAMMER CAGE	1			MOTOR HOUSING	1
41	8940170031	CLUTCH HOUSING BUMPER	1			STEEL BALL	4
A	8940169474	HANDLE FRAME COMPLETE	1			INSERT RECOIL	8
		HANDLE FRAME	1			O-RING	1
		VALVE BUSHING	1	F1	8950240466	ANVIL KIT	1
		VALVE SEAT	1			ANVIL 1"	1
		VALVE STEM	1			ANVIL COLLAR 1"	1
		VALVE	1			O-RING	1
		SPRING	1	F2	8950240467	ANVIL KIT EXTENDED	1
		O-RING	2			ANVIL 1" EXTENDED	1
		AIR INLET	1			ANVIL COLLAR 1"	1
		PROTECTION RUBBER	1			O-RING	1
		PIN	2	F3	8940169477	ANVIL KIT SPLINE	1
		THROTTLE LEVER	1			ANVIL 1" SPLINE	1
		SPRING PIN	2			SOKET RETENER	1
		REVERSE BUSHING	1	F4	8950251282	ANVIL COLLAR KIT (5 SET)	1
		REVERSE VALVE	1			ANVIL COLLAR 1"	5
		STEEL BALL	1			O-RING	5
		SPRING	1	F5	8940169483	ANVIL SPLINE COLLAR KIT (5 SET)	1
		SPRING PIN	1			ANVIL SPLINE COLLAR 1"	5
		SCREW	4			O-RING	5
		GASKET	1	G	8940169478	HAMMER CASE COMPLETE (CP7782, CP7782-6)	1
A1	8950212146	VALVE KIT	1			SCREW	4
		VALVE BUSHING	1			ANVIL BUSHING	1
		VALVE SEAT	1			SEAK	1
		VALVE STEM	1			HAMMER CASE	1
		VALVE	1	G	8940171496	HAMMER CASE COMPLETE (CP7782SP-6)	1
		SPRING	1			SCREW	4
		O-RING	1			ANVIL BUSHING	1
		AIR INLET	1			SEAK	1
A2	8940169475	REVERSE VALVE KIT	1			HAMMER CASE	1
		O-RING	1	GK	8950280027	GASKET KIT	1
		SPRING PIN	2			GASKET	2
		REVERSE BUSHING	1			SEAL	1
		REVERSE VALVE	1	H	8940169845	HANDLE COMPLETE	1
		STEEL BALL	1			HANDLE	1
		SPRING	1			SCREW	4
		SPRING PIN	1	SP	8950280029	SMALL PARTS KIT	1
A3	8950212148	TRIGGER KIT	1			PIN	2
		PROTECTION RUBBER	1			SPRING	1
		PIN	2			ANVIL BUSHING	1
		THROTTLE LEVER	1	B	8950221443	END PLATE KIT	1
B	8950221443	END PLATE KIT	1			BALL BEARING	1
		BALL BEARING	1			END PLATE	1
		END PLATE	1			SPRING PIN	1
		SPRING PIN	1	BK	8950000141	BEARING KIT	1
		SPRING PIN	1			BALL BEARING	2
		TK	2	TK	8940169847	TUNE UP KIT	1
						O-RING	2
						STEEL BALL	1
						SPRING PIN	1
						O-RING	1
						ROTOR BLADE ( SET OF 6)	1
						GASKET	1
						GASKET	1
				SK	8940171591	SCREW KIT	1
						SCREW	8
						SCREW	4

	8940170023	Operator's Manual
	8940170028	Nameplate-Warning label (CP7782 only)
	8940170029	Nameplate-Warning label (CP7782-6 only)
	8940170030	Nameplate-Warning label (CP7782-SP6 only)
	8940170022	CE Declaration
	6159948710	Safety Instruction

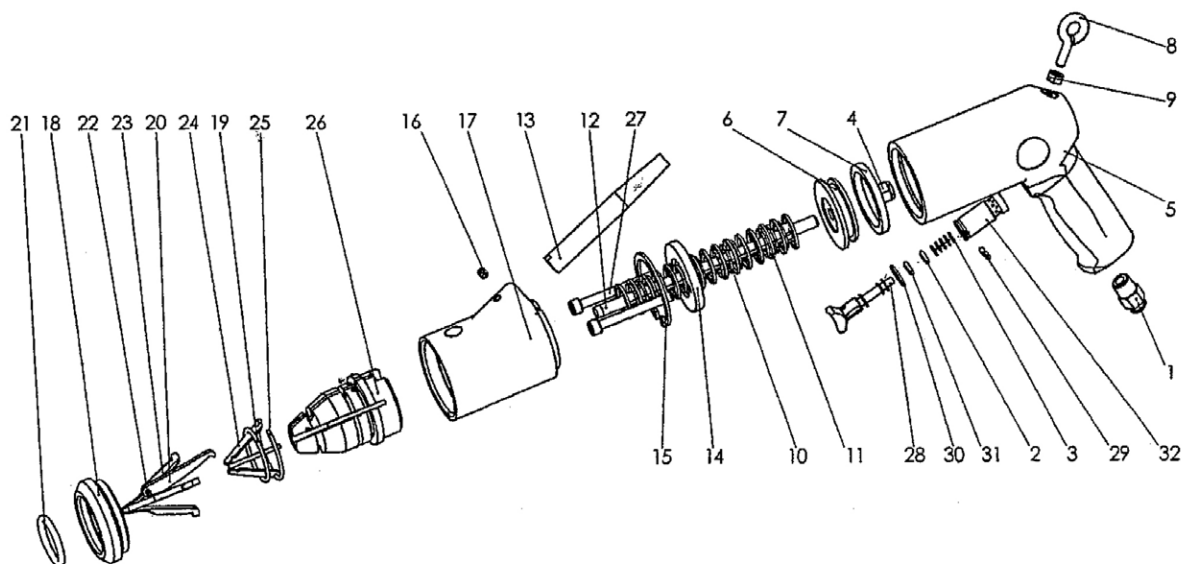

### CONVERSION # PIÈCES STUD GUN AS9

Pos #	QUEMONT #	OKU #	Description & ( QTY )
# 1	99	31539	Raccord à air / Air coupler
# 2	95SP-OR4	3463	O'ring
# 3	95SP-SP8X22	350297	Ressort / Spring'
# 4	99	4082	Écrou / Bolt
# 5	99	470944	Poignée / Handle
# 6	95SP-EP108	350667	Disque de piston / Piston disk
# 7	95SP-N40-17	3507	'U"cup
# 8	99	613	Crochet / Hanger
# 9	99	627	Écrou / Bolt
# 10	95SP-SP19	350670	Ressort (petit) / Spring(small)
# 11	95SP-SP24	350669	Ressort (gros) / Spring(large)
# 12	95SP-EP104	250051	Piston / Push rod
# 13	99	350711	Tube
# 14	95SP-EP105	350666	Anneau de retenue / Plate
# 15	95SP-EP301	796	Barrure / Circlip
# 16	95SP-EP302	4709	Vis / Screw
# 17	99	470185	Cylindre central / Central body
# 18	99	350922	Anneau tête / Head ring screw
# 19	95SP-OR28	3466	O'ring
# 20	95SP-EP112	470649	Levier / Lever
# 21	95SP-OR21	417280	O'ring
# 22	95SP-EP303	582	Pin
# 23	95SP-EP110	485167	Doigt extérieur / External Finger
# 24	95SP-EP111	353730	Doigt intérieur / Inside finger
# 25	95SP-EP109	350668	Barrure / Circlip
# 26	95SP-EP101	470215	Tête / Head
# 27	95SP-EP304	4100	Vis / Screw
# 28	95SP-EP307	470092	Gachette / Trigger
# 29	95SP-EP305	536	Pin
# 30	95SP-OR12	3564	O'ring
# 31	95SP-OR5	3404	O'ring
# 32	99	350728	Goupille / Trigger saddle

## EP15

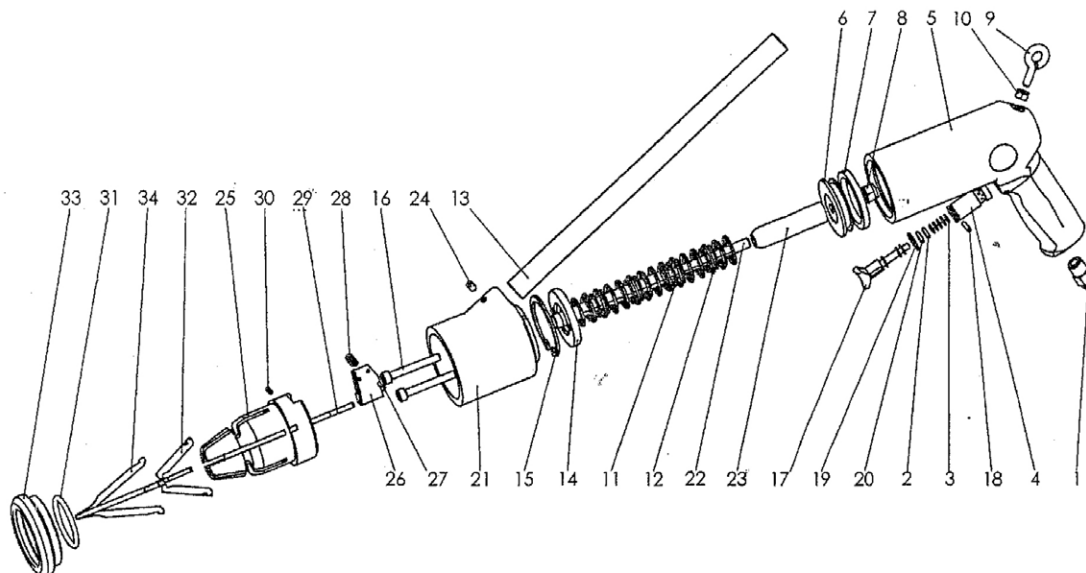

PIÈCES STUD GUN EP15

Pos #	QUEMONT #	OKU #	Description & ( QTY )
# 1	99	31539	Raccord à air / Air coupler
# 2	95SP-OR4	3463	O'ring
# 3	95SP-SP8X22	350297	Ressort / Spring
# 4	99	350728	Goupille / Trigger saddle
# 5	99	470942	Poignée / Handle
# 6	99	350664	Disque de piston / Piston disk
# 7	95SP-N40-17	3507	"U"cup
# 8	99	4082	Écrou / bolt
# 9	99	613	Crochet / hanger
# 10	99	627	Écrou / Bolt
# 11	95SP-SP19	350670	Ressort (petit) / Spring(small)
# 12	95SP-SP24	350669	Ressort (grand) / Spring (large)
# 13	95SP-EP507	350659	Tube
# 14	95SP-EP105	350666	Anneau de retenue / Plate
# 15	95SP-EP301	796	Barrure / Circlip
# 16	99	4099	Vis / Screw
# 17	95SP-EP307	470092	Gachette / Trigger
# 18	95SP-EP305	536	Pin
# 19	95SP-OR12	3564	O'ring
# 20	95SP-OR5	3404	O'ring
# 21	99	470238	Cylindre central / Central body
# 22	95SP-EP504	250049	Piston / Push rod
# 23	99	350710	Adapteur / Sleeve
# 24	99	300	Vis / Screw
# 25	99	470222	Tête / Head
# 26	95SP-EP512	350991	Séparateur / Metering flap
# 27	95SP-EP514K	403147	Pin
# 28		350665	Ressort / Spring
# 29	99	350806	Tige / Dowel pin
# 30	99	4083	Ressort tige / Spring dowel pin
# 31	95SP-OR15	3467	O'ring
# 32	95SP-EP511	353731	Doigt intérieur / Inside finger
# 33	99	350923	Anneau tête / Head ring screw
# 34	95SP-EP510	470946	Doigt extérieur / Outside finger

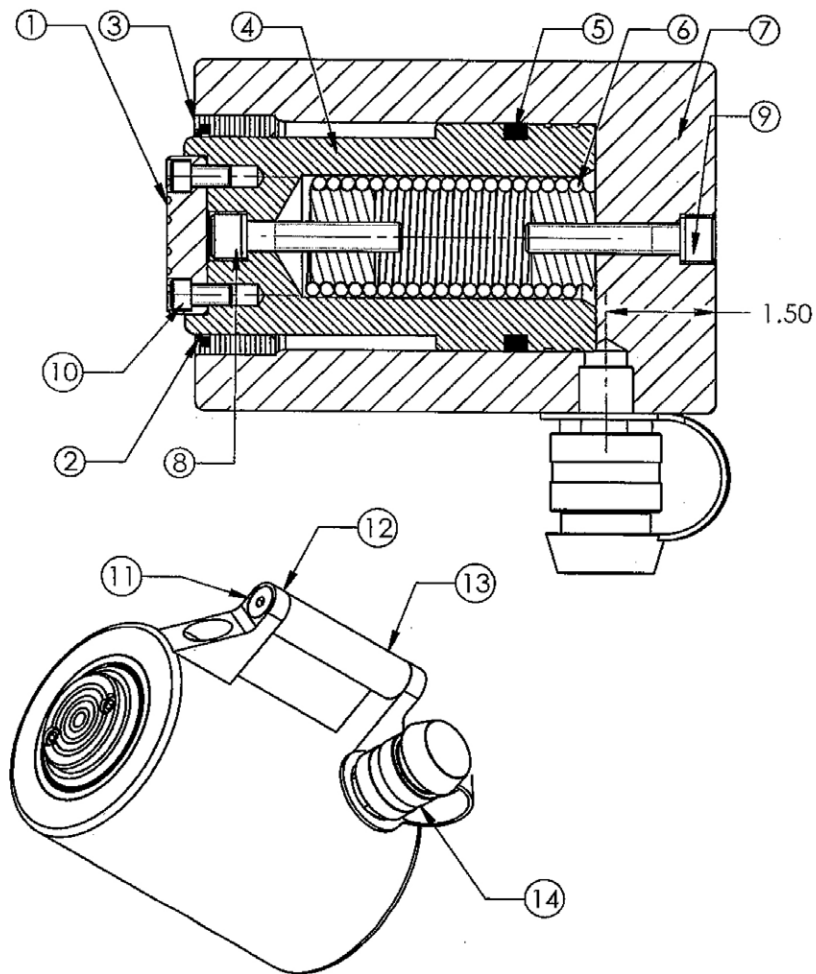

Note: # = stroke

ITEM NO.	QTY.	PART DISCRPTION	PART CODE
1	1	SADDLE	OR50 -1
2	1	WIPER RING	OR50 -2
3	1	RETAINING NUT	OR50 -3
4	1	PISTON	OR50/#-4
5	1	PISTON SEALS	OR50 -5
6	1	SPRING ASSEMBLY	OR50/#-6
7	1	CYLINDER HOUSING	OR50/#-7
8	2	COPPER GASKET	OR50 -8
9	2	CAP SCREW	OR50 -9
10	2	SADDLE SCREWS	OR50 -10
11	4	ALLAN HEAD COUNTERSUNK SCREW	516NC34
12	2	HANDLE SUPPORT	HND01
13	1	HANDLE BAR	OR50/# - 13
14	1	COUPLER & DUST CAP	FQCDC01
15		50 TON SEAL KIT (2,5,8)	ORS 50

## ESC550

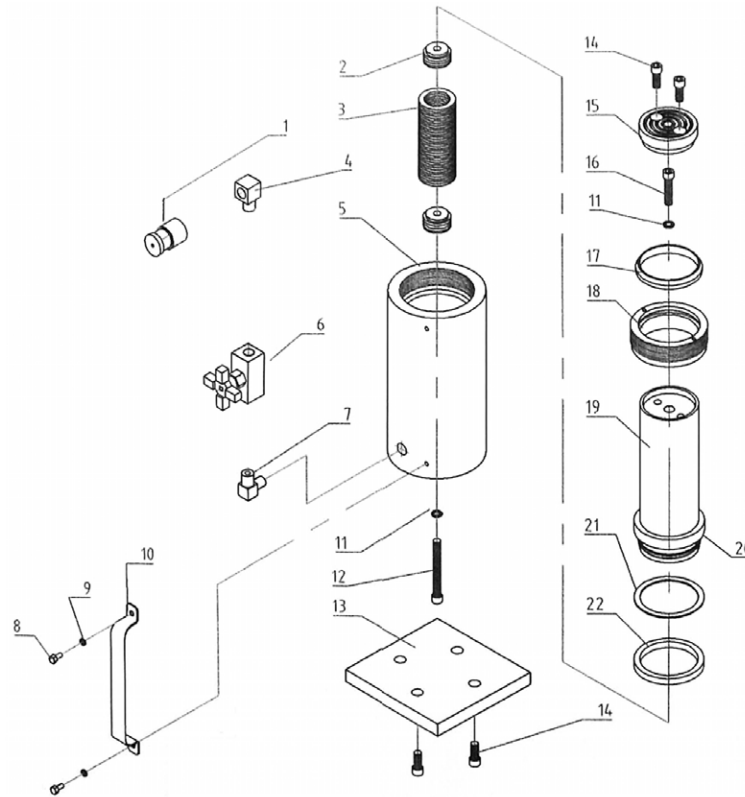

Item No.	Part No.	Stock No.	Qty Req'd	Description
1	16060	10606	1	Coupler
2	13120-002	10312-2	2	Spring Retainer
3	13120-003	10312-3	1	Extension Spring
4	13120-004	10312-4	1	Transfer connect
5	13120-004	10312-5	1	Cylinder Body
6	13120-006	9575	1	Needle valve
7	13120-007	10312-7	1	Square Connect
8	13000-011	10005	2	Hex. Hd Cap Screw M*12
9	13000-012	10244	2	Lockwasher
10	13120-010	35903	1	Handle
11	13000-006	*12042	2	Copper Washer
12	13000-009	16110	1	Soc. Hd. Screw 3/8-16* 3.5
13	13120-013	208406	1	Base Plate
14	11010-051	B1069028	6	Machine screw 3/8-16*3.5
15	13120-015	U962127045	1	Front Plate
16	13120-016	12577	1	Soc. Hd. Screw 3/8 - 16*3/4
17	13120-017	*10312-17	1	Wiper
18	13120-018	10312-18	1	Retainer Nut
19	13120-019	10312-19	1	Piston
20	13120-020	*10312-20	1	Wear Ring
21	13120-021	*10312-21	1	Back-up Ring
22	13120-022	*10312-22	1	U-cup
* INDICATES PARTS FOUND IN KIT 13120RK				



# IR125

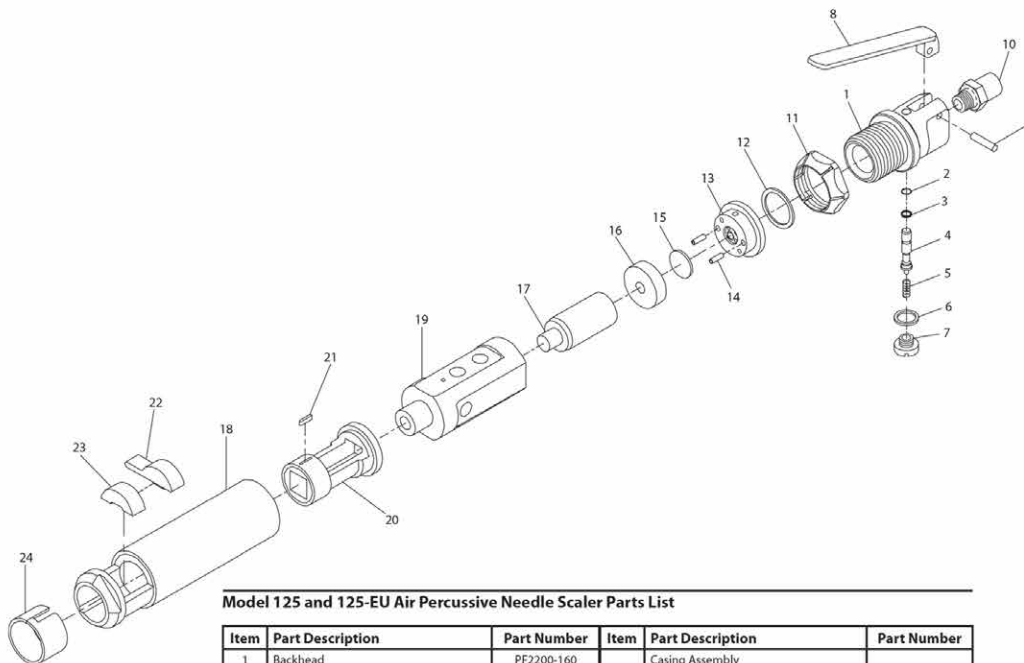

Model 125 and 125-EU Air Percussive Needle Scaler Parts List

Item	Part Description	Part Number	Item	Part Description	Part Number
1	Backhead	PF2200-160		Casing Assembly	
2	Throttle Valve Stem O-Ring	PF2200-53		for model 125	PF2200-A10
3	Valve O-Ring	PF2200-50		for model 125-EU	125-EU-A10
4	Throttle Valve	PF2200-49	18	Casing	
5	Spring	PF2200-51		for model 125	PF2200-10
6	Gasket	PF2200-52		for model 125-EU	125-EU-10
7	Valve Cap	PF2200-109	19	Casing Sleeve	PF2200-30
8	Lever	PF2200-273	20	Nozzle	PF2200-7
9	Lever Pin	PF2200-274	21	Key	PF2200-8
10	Inlet Bushing	PF2200-565	22	Bit Retainer	PF2200-200
11	Locking Ring	PF2200-27	23	Bit Retainer Buffer	PF2200-203
12	Alignment Shim	PF2200-207	24	Retainer Clip	PF2200-201
13	Rear Valve Block	PF2200-4	25	Warning Label	
14	Pin (2)	PF2200-32		for model 125	WARNING-6-99
15	Valve	PF2200-2		for model 125-EU	EU-99
16	Front Valve Block	PF2200-3	26	Oil Daily Label	107-304
17	Piston	PF2200-5			

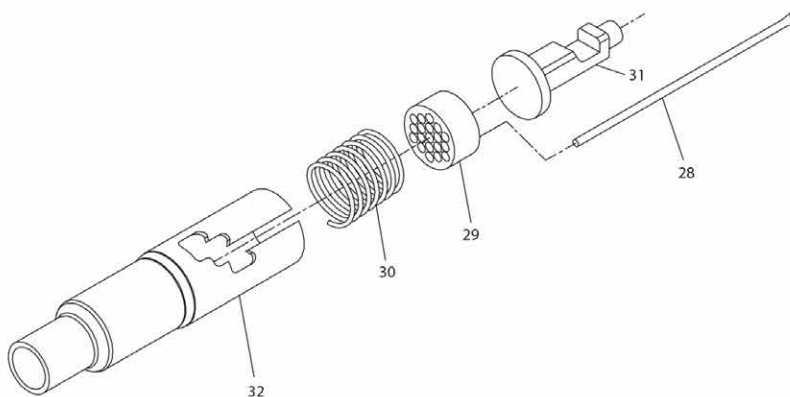

Item	Part Description	Part Number
	Needle Attachment	PF2219-K19
28	Needle Package (19)	PF2219-22-19
29	Needle Holder	PF2219-21
30	Spring	PF2219-27
31	Anvil	PF2219-20
32	Needle Housing	PF2219-24

# IR231C

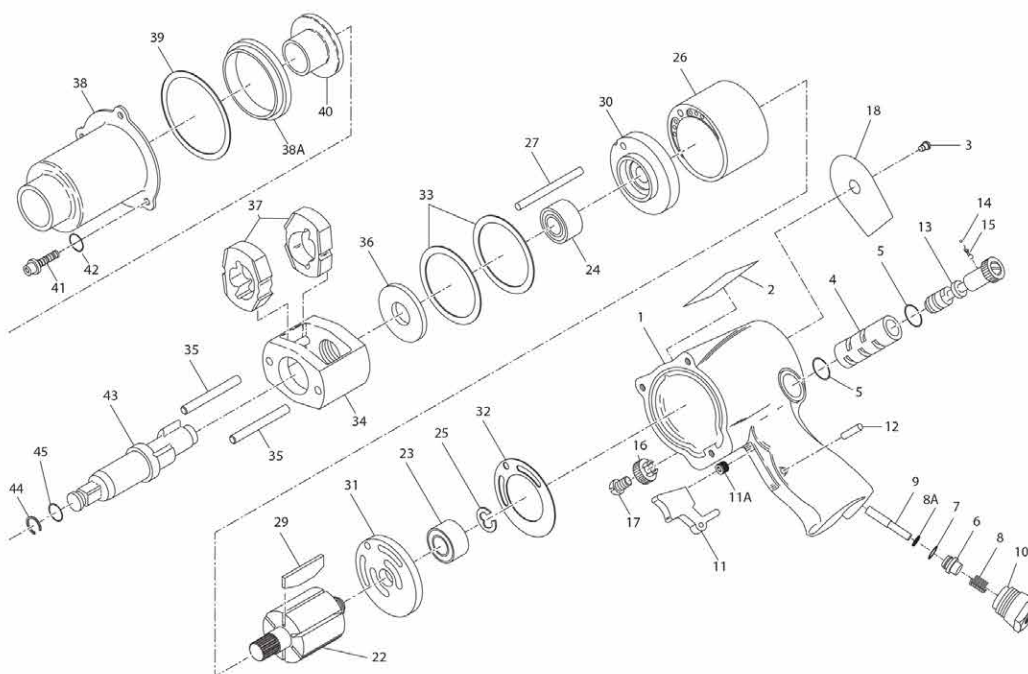

SCHEMAS EXPLOSÉS  
BREAKDOWNS

**231C Air Impact Wrench - Parts List**

Item	Part Description	Part Number	Item	Part Description	Part Number
1	Motor Housing	231C-A40	29	Vane Packet (Set of 6 Vanes)	2131-42A-6
2	Warning Label	WARNING-2-99	30	Front End Plate	131-11
3	Grease Fitting	131-188	31	Rear End Plate	131-12
4	Reverse Valve Bushing Assembly	231-A330	32	End Plate Gasket	PF800-283
5	Reverse Valve Bushing Seal (2)	PS3-67	33	Motor Clamp Washer (2)	227-207
6	Throttle Valve Assembly	404-50A	34	Hammer Frame Assembly	231XP-A703
7	Throttle Valve Face	405-159	35	Hammer Pin (2)	231-704
8	Throttle Valve Spring	R1A-51	36	Hammer Frame Rear Washer	231-706
8A	Throttle Valve Seat	402-303	37	Hammer (2)	231XP-724
9	Throttle Valve Stem	402-302	38	Hammer Case Assembly	131-A927
10	Air Strainer Assembly	402-565	38A	Hammer Case Pilot	405-800
11	Trigger	705-93	39	Hammer Case Gasket	230-36
11A	Plug	502-95	40	Hammer Case Bushing	705-941
12	Trigger Pin	533-656	41	Hammer Case Cap Screw (3)	131-638
13	Reverse Valve	231-329A	42	Hammer Case Lock Washer (3)	131-637
14	Reverse Valve Detent Ball	AV1-255	43	Anvil Assembly	231B-A626
15	Reverse Valve Detent Spring	131-664	44	Socket Retainer	2135-425
16	Reverse Valve Knob	131-666	45	Retainer O-Ring	R1A-159
17	Reverse Valve Knob Screw	231-665	*	Plastic Boot	231-P32
18	Nameplate	231C-301	*	Tune-Up Kit (includes illustrated parts 5(2), 7, 8, 14, 15, 23, 24, 25, 29, 32, 44, 45 and non-illustrated part R1-75).	231-TK3
22	Rotor	231-53	* Hammer Kit (includes illustrated parts 24, 37(2), 39, 41(3), 42(3) and 43)		
23	Rear Rotor Bearing	402-22			
24	Front Rotor Bearing	4U-97	For 231 (Standard Length)		231B-THK1
25	Rear Rotor Bearing Retainer	131-118	For 231-2 (2" Extended Length)		231B-THK2
26	Cylinder	131-3			
27	Cylinder Dowel	230-98			

\* Not Illustrated.

# IR261

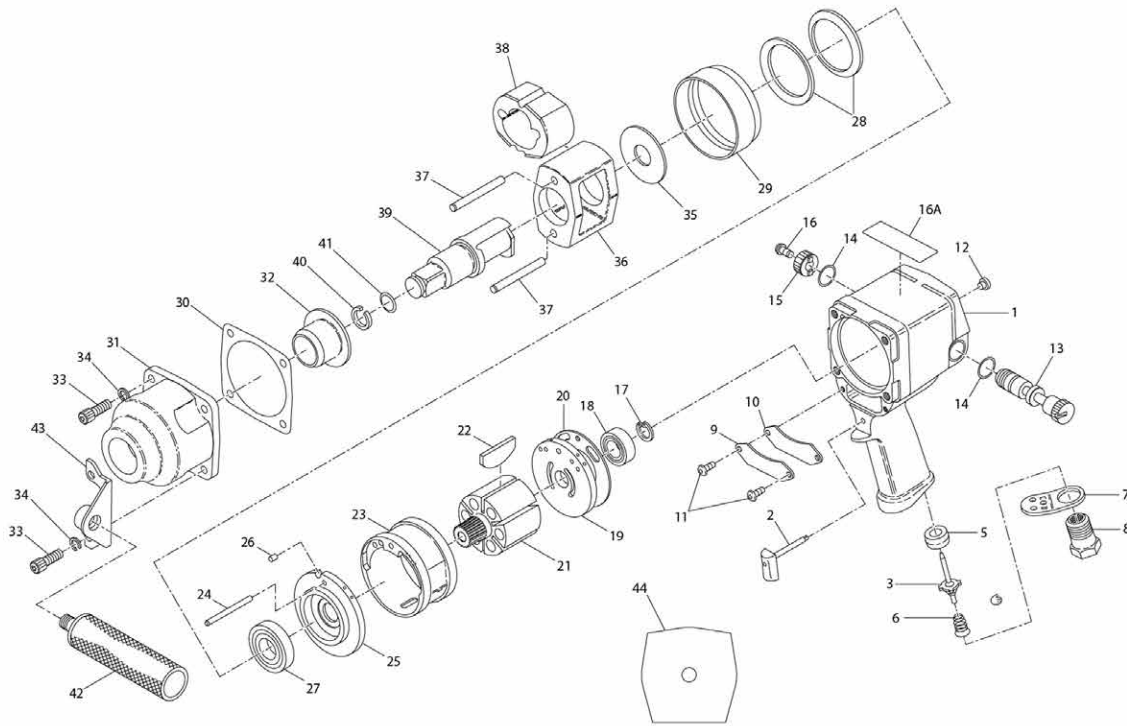

261 and 271 Series Air Impact Wrench - Parts List

Item	Part Description	Part Number	Item	Part Description	Part Number
1	Motor Housing Assembly	261-A40	30	Hammer Case Gasket	910-36
2	Trigger Assembly	2920P-A93	31	Hammer Case Assembly	261B-A727
3	Throttle Valve	2921-302	32	Hammer Case Bushing	2920-641
5	Throttle Valve Seat	DG230-303	33	Hammer Case Cap Screw (4)	34U-103
6	Throttle Valve Spring	1720P-51	34	Cap Screw Lock Washer (4)	34U-58
7	Exhaust Deflector	1720P-23	35	Rear Hammer Frame Washer	910-706
8	Inlet Bushing	2920P-465	36	Hammer Frame Assembly	2910-A703
9	Housing Plate	1720P-230	37	Hammer Pin (2)	2910-704
10	Housing Plate Gasket	1720P-231	38	Hammer	260-724
11	Housing Plate Screw (2)	FEA100-112	39	Anvil Assembly	
12	Grease Fitting	130SR-188		3/4" (for 261)	1710-A626A
13	Reverse Valve	1710B-329		3/4" extended (for 261-3)	261-A626-3
14	Reverse Valve Seal (2)	261-283		3/4" extended (for 261-6)	265-A626-6
15	Reverse Valve Knob	231-666		1" (for 271)	275-A626
16	Reverse Valve Knob Screw	231-665	40	Socket Retainer	
16A	Warning Label	WARNING-2-99		3/4" (for 261, 261-3 and 261-6)	908B5-918
17	Rotor Bearing Retainer	MVA008-218		1" (for 271)	910E5-918
18	Rear Rotor Bearing	4E-510	41	Socket Retainer O-ring	
19	Rear End Plate	2921HP-12		3/4" (for 261, 261-3 and 261-6)	AF120-289
20	Rear End Plate Gasket	2920B-283		1" (for 271)	BBFM-557
21	Rotor	2910B-53	42	Handle (for 271)	834-48
22	Vane Packet (set of 6 Vanes)	2910-42-6	43	Bracket (for 271)	2910B-364
23	Cylinder	2920-3	44	Nameplate	
24	Cylinder Dowel	910-98		for 261, 261-3 and 261-6	261-301
25	Front End Plate	2921HP-11		for 271	271-301
26	End Plate Dowel	2920-74	*	Horizontal Hanger	910-366
27	Front Rotor Bearing	834-24	*	Housing Boot	261-P32
28	Motor Clamp Washer (2)	2920-207	*	Tune-up Kit (includes illustrated parts, 3, 5, 6, 10, 14(2), 17, 18, 20, 22, 27, 30, 40 and 41)	261-TK2
29	Motor Retainer	2920B-800			

\* Not illustrated.

# IR285B

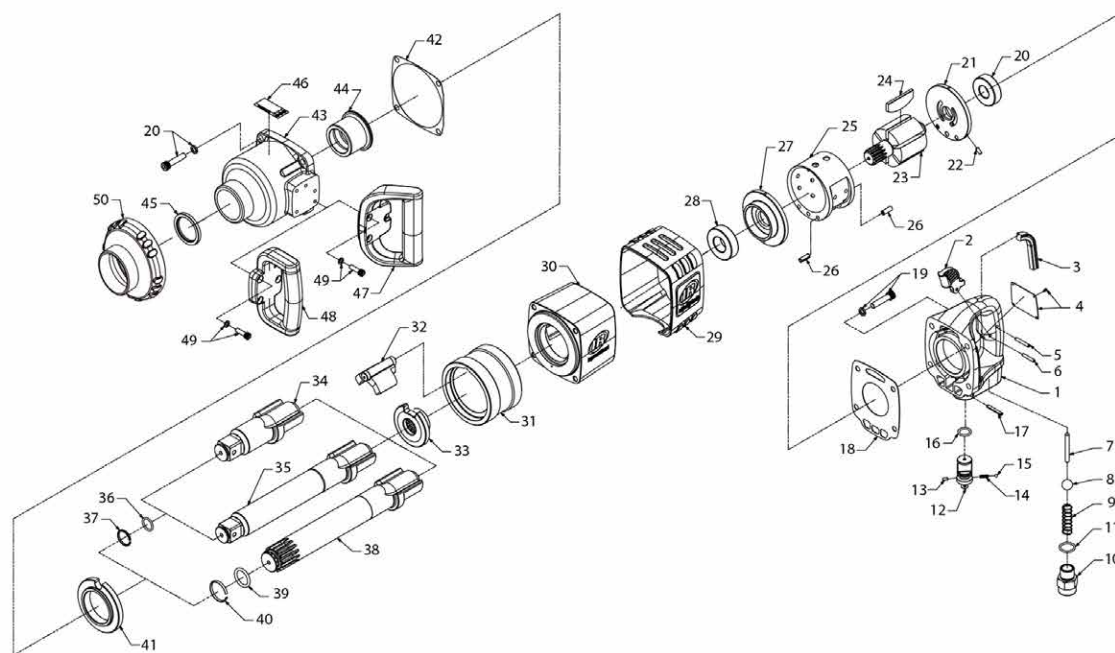

Item	Part Description	Part Number	Item	Part Description	Part Number
1	Trigger Handle Assembly	285B-A92A	28	Front Rotor Bearing	285B-96
2	Trigger	285B-93A	29	Tool Guard	431L-32
3	Slot Cover	285B-438	30	Motor Housing	285B-40
4	Nameplate and 4 rivets	285B-A301	31	Hammer Frame	285B-703
5	Stop Pin	285B-439	32	Hammer	285B-724
6	Pin, Spring	285B-437	33	Hammer Cam	285B-721
7	Plunger, Throttle Valve	285B-302	34	Anvil Assembly	
8	Throttle Valve	285B-50	34	Standard length	285B-A726
9	Spring, Throttle Valve	285B-51	35	6" Extended length	285B-A726-6
10	Inlet Bushing Assembly	285B-A565	36	O-Ring	BBFM-557
11	O-Ring	285B-566	37	Retainer Ring	910E5-918
12	Reverse Valve Assembly	285B-A329	38	6" Extended, #5 Spline	285B-A514-6
13	Stop Pin	285B-332	39	O-Ring	285B-S-557
14	Spring	285B-334	40	Retainer Ring	285B-S-918
15	Ball	285B-333	41	Side Plate	285B-706
16	Reverse Valve Seal	285B-338	42	Hammer Case Gasket	285B-36
17	Pin, Spring	285B-120	43	Hammer Case Assembly	285B-A727
18	Gasket, Handle	285B-283	44	Hammer Case Bushing	285B-641
19	Handle Capscrew and Washer (set of 8)	285B-A638	45	Oil Seal	285B-642
20	Rear Rotor Bearing	285B-24	46	Warning Label	WARNING-2-99
21	End Plate with alignment pin	285B-A12	47	Dead Handle (angled) with screws	285B-A48-6
22	Pin, Spring	---	48	Dead Handle (straight) with screws	285B-A48
23	Rotor	285B-53	49	Screw and Washer (set of 3)	---
24	Vane Pack (set of 6)	285B-42-6	50	Hammer Case Guard	431L-62
25	Cylinder and alignment pins	285B-A3	-	Tune up Kit (includes items 3, 7, 8, 9, 11, 13, 14, 15, 16, 17, 18, 20, 24, 28, 36, 37, 42 and 45)	285B-TK1
26	Pin, Spring	---			
27	Front End Plate	285B-11			



# IR2235MAX

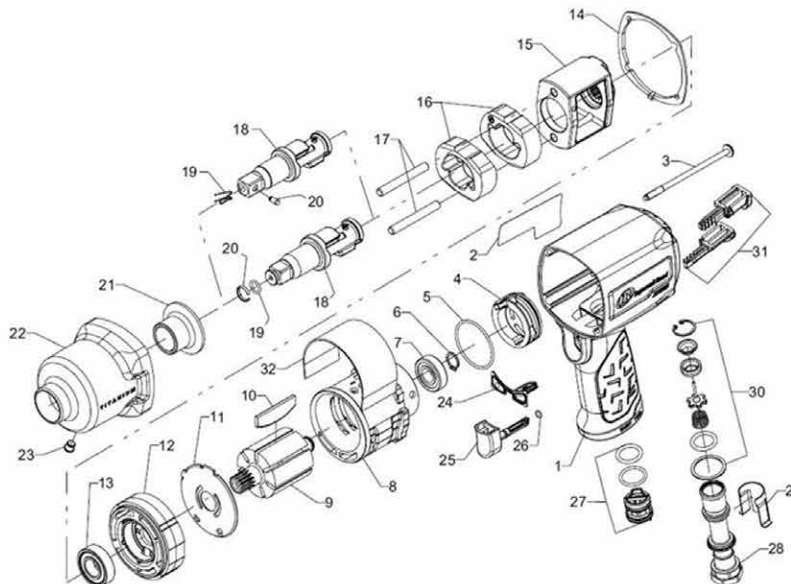

Item	Part No.	Part Description	IR Equivalent
1		Housing Assembly	
1	8174	(2235TiMAX, 2235TiMAX-2 and 2235PTiMAX)	2235MAX-A40
1		(2235QTiMAX, 2235QTiMAX-2 and 2235QPTiMAX)	2235QMAX-A40
2		Nameplate/Warning Label	2235MAX-301
3	8194	Screw, Hammer Case (4)	2235-638
4	9328	Power Regulator	2135-D249A
5	8741	O-Ring, Power Regulator	PS3-42
6	8689	Retaining Ring	2131-6
7	8101	Ball Bearing (Cylinder)	2131-97
8	8233	Cylinder	2235-3
9	8242	Rotor	2235-53
10	2063P	Vane Pack Plastic (Each)	2235-42P
10	2063	Vane Pack OE (Each)	2235-42
11	8248	Wear Plate	2235-11X
12	8290	End Plate	2235-11
13	8304	Ball Bearing (End Plate)	2235-97
14	8234	Hammer Case Gasket	2235-36RD
15	8238	Hammer Frame	2235-703
16	9896	Hammer Kit	2235-THK1
16	8250	Hammer (2)	2235-724
17	8264	Hammer Pin	2235-704
18	8277	Anvil Standard (Ring Type Retention)	2235-A626
18	8278	Anvil 2" Extended (Ring Type Retention)	2235-A626-2
18	-	Anvil Assy (Pin Type Retention)	2235P-A726
19	8270	O-Ring Socket Retainer	R1A-159
20	8088	Socket Retainer (1/2" Ring Type)	231-425A
19/20	8279	Socket Retainer Kit (1/2" Ring Type)	2125QTi-K425
19/20	9825	Socket Retainer Kit (1/2" Pin-Type)	2125PTi-K425
21	9569	Bushing, Hammer Case	2135-941
22	8330	Hammer Case Assy	2235TiMAX-D727
23		Grease Fitting	130SR-188
24	8332	Gasket, Motor	2235-283
25/26	8972	Trigger With O-Ring (Black)	2135-D93
25/26	8978	Trigger With O-Ring (Red)	2135-D93
26	9503	O-Ring, Trigger	2135-158
27	8771	Reverse Valve Assy	2131-A329
27A	8771T	O-Ring, Reverse Valve (Top-Black)	2131-168
27B	8771B	O-Ring, Reverse Valve (Bot-tom-Blue)	2131-167
28	9143	Inlet Bushing	2135-D565A
28	8740	Inlet Bushing Screen	5RA-61
29	9144	Inlet Retainer Clip	2131-57
29A	8594	Inlet Clip Removal Tool	2131-322
30	8624	Inlet Parts Kit	2135-K303
30A	8747	Washer	2131-286
30B	8745	O-Ring, Seal	2131-566
30C	8739	Throttle Spring	2131-51
30D	8725	Throttle Valve	2131-302
30E	8734	Valve Seat	2131-303
30F	8744	Seat Support	2131-Valve
30G	8746	Retainer	2131-304
31	9331	Button Kit	2135-K75
32	-	Silencer Wrap (2235QTiMAX, 2235QTiMAX-2 and 2235QPTiMAX)	2235Q-311
*	9895P	Tune-up Kit (Plastic Veins)	2235-TK1
*	9895P	Tune-up Kit (Standard Veins)	2235-TK1
*	9896	Hammer Kit includes: 8238,8250(2),8264(2)	2235-THK1



# KZ6

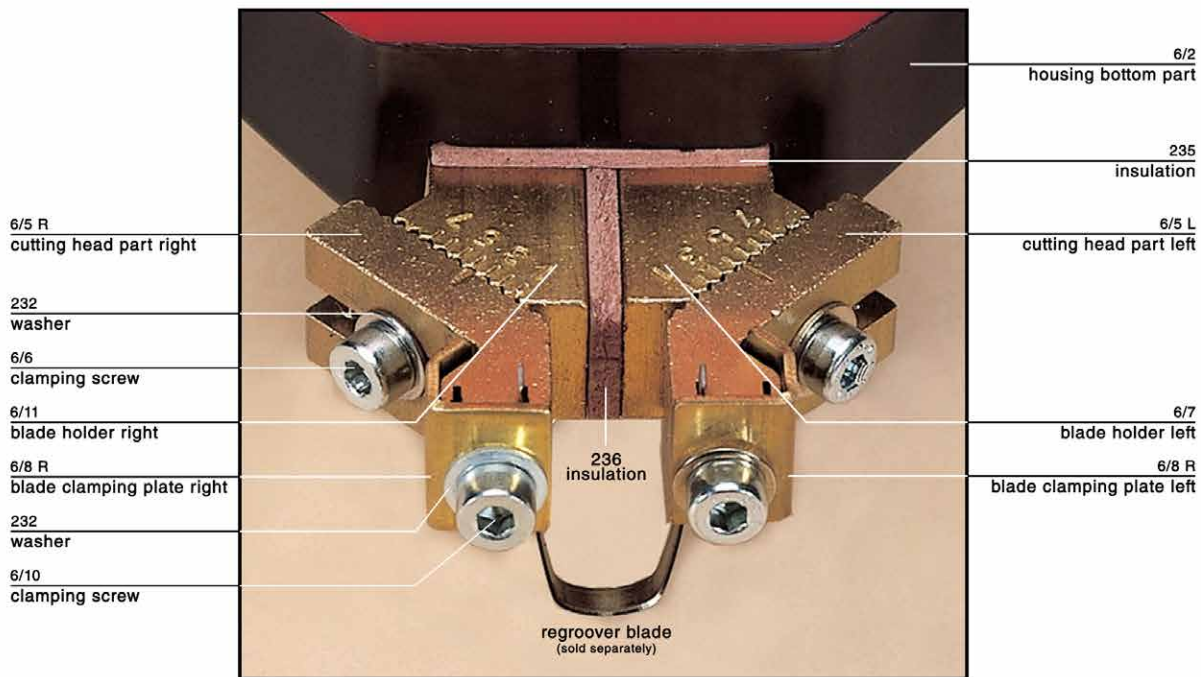

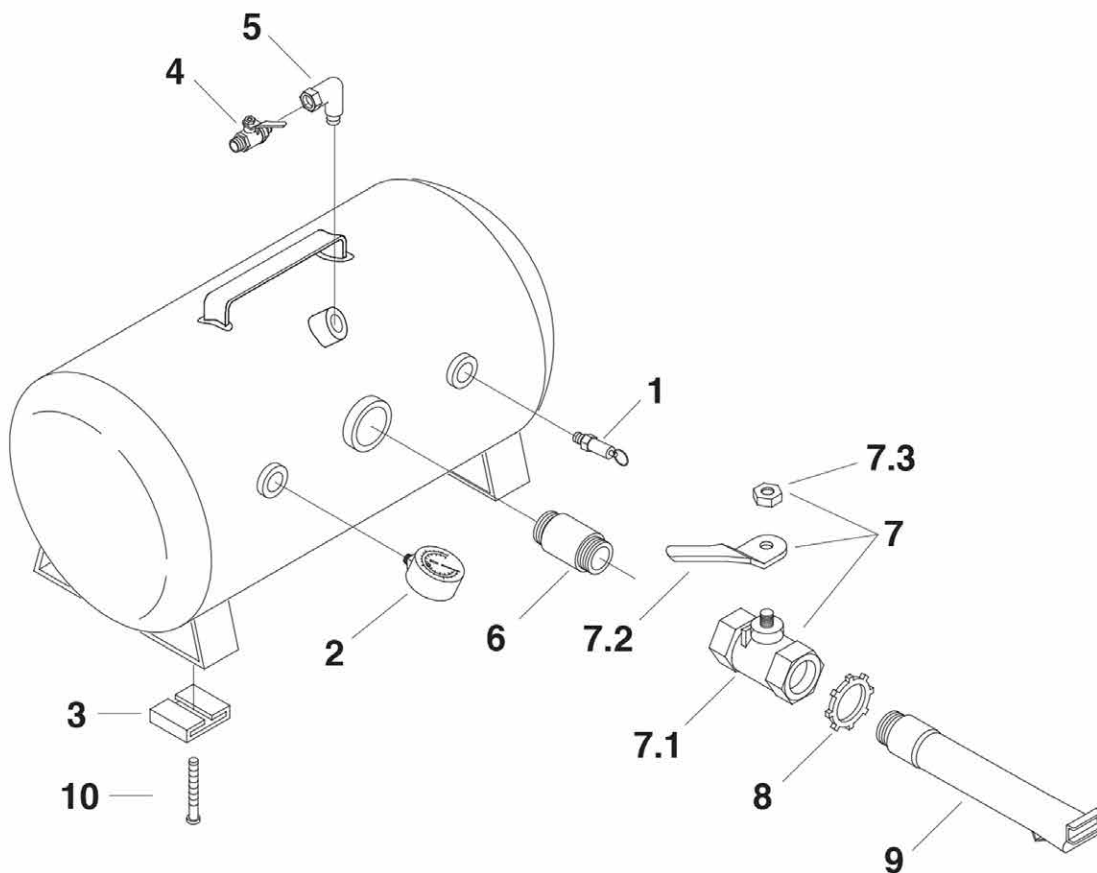

## RPG-05GAL

No.	Description	Item No.
1	Safety Valve	473-01502
2	Air Pressure Gauge	473-01506
3	Rubber Pad	473-01511
4	Ball Valve	473-01510
5	90° NPT Elbow	473-01509
6	1-1/2" Pipe Nipple	473-01507
7	Discharge Valve	473-01504
7.1	Valve Body	473-01515
7.2	Handle	473-01513
7.3	Handle Nut	473-01514
8	1-1/2" Lock Nut	473-01508
9	Threaded Barrel	473-01505
10	Rounded Head Bolt	473-01512

# RPG A2312

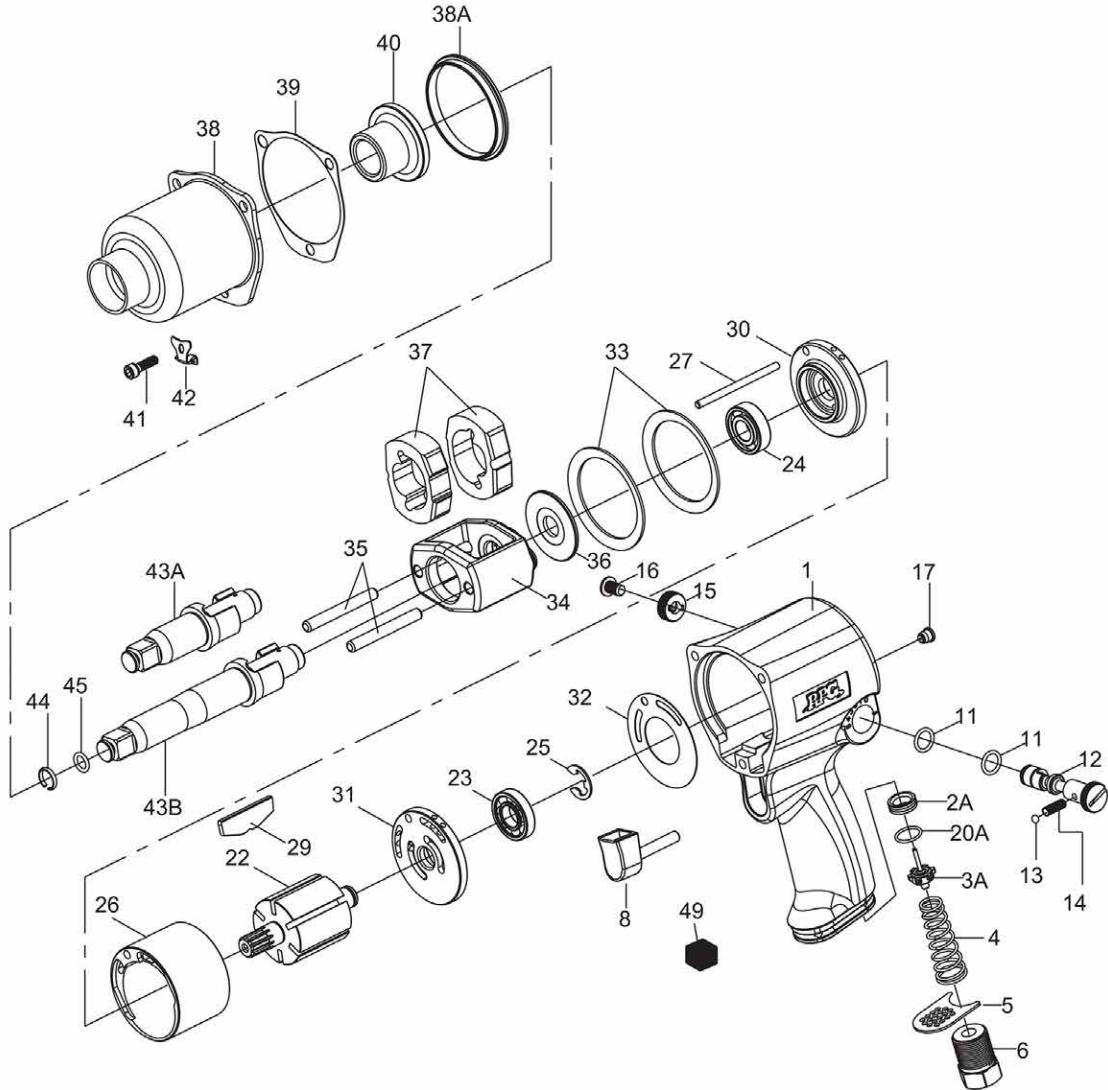

## 153-23120

INDEX NO.	DESCRIPTION	REQ'D NO.	INDEX NO.	DESCRIPTION	REQ'D NO.
1	Housing Assembly ( incl.2A.17.20A )	1	29	Rotor Blade	6
● 2A	Throttle Valve Seat	1	30	Front End Plate	1
3A	Throttle Valve Assembly	1	31	Rear End Plate	1
4	Spring	1	32	Gasket	1
5	Exhaust Deflector	1	33	Motor Clamp Washer	2
6	Air Inlet	1	34	Hammer Frame	1
8	Trigger Assembly	1	35	Hammer Pin	2
11	O-Ring	2	36	Washer	1
12	Reverse Valve	1	37	Hammer	2
13	Steel Ball	1	38	Hammer Case	1
14	Spring	1	38A	Separator	1
15	Reverse Valve Knob	1	39	Gasket	1
16	Screw	1	40	Bushing	1
● 17	Grease Fitting	1	41	Screw	3
● 20A	O-Ring	1	42	Trigger Retainer	1
22	Rotor	1	43A	Standard Anvil Assembly ( incl.44.45 )	1
23	Ball Bearing	1	43B	2" Extended Anvil Assembly ( incl.44.45 )	1
24	Ball Bearing	1	● 44	Socket Retainer	1
25	Retainer	1	● 45	O-Ring	1
26	Cylinder	1	49	Muffler Element	1
27	Cylinder Dowel	1	TK	Tune-Up Kit ( incl.4.11 ( 2 ).13.14.25.29 ( 6 ).32.39.44.45.49 )	1

● Recommended not to be purchased alone due to assembly difficulty

20141212R2

EXPLODED DRAWING

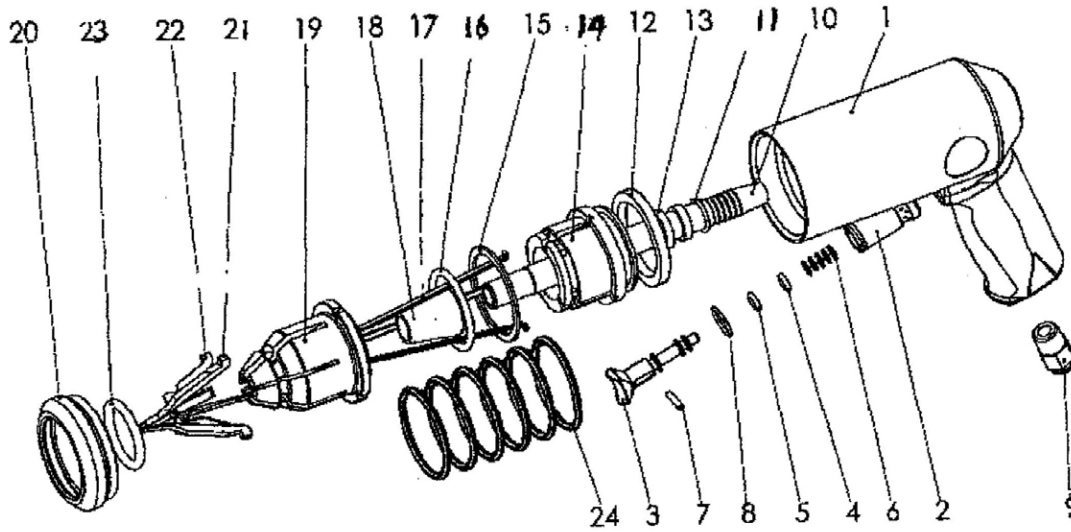

SPARE PARTS FOR STUD GUN MODEL # SG9

ITEM#	PARTS NUMBER	QTY	DESCRIPTION OF PARTS
1	SG105	1	HAND GRIP
2	SG100	1	BUSHING
3	SG307	1	TRIGGER
4	SG4	1	O-RING
5	SG5	1	O-RING
6	SG8	1	SPRING
7	SG305	1	PIN
8	SG12	1	O-RING
9		1	AIR NIPPLE
10	SG109	1	FEED TUBE
11	SG14	1	O-RING
12	SG40-17	1	LIP SEAL
13	SG14-8	1	LIP SEAL
14	SG108	1	PISTON
15	SG115	1	WASHER
16	SG28	1	O-RING
17	SG102	3	FINGER
18	SG101	1	BUSHING
19	SG111	1	HEAD
20	SG112	1	LOCK NUT
21	SG110	3	FINGER
22	SG104	3	FINGER
23	SG21	1	O-RING
24	SG113	1	SPRING

## TBH150

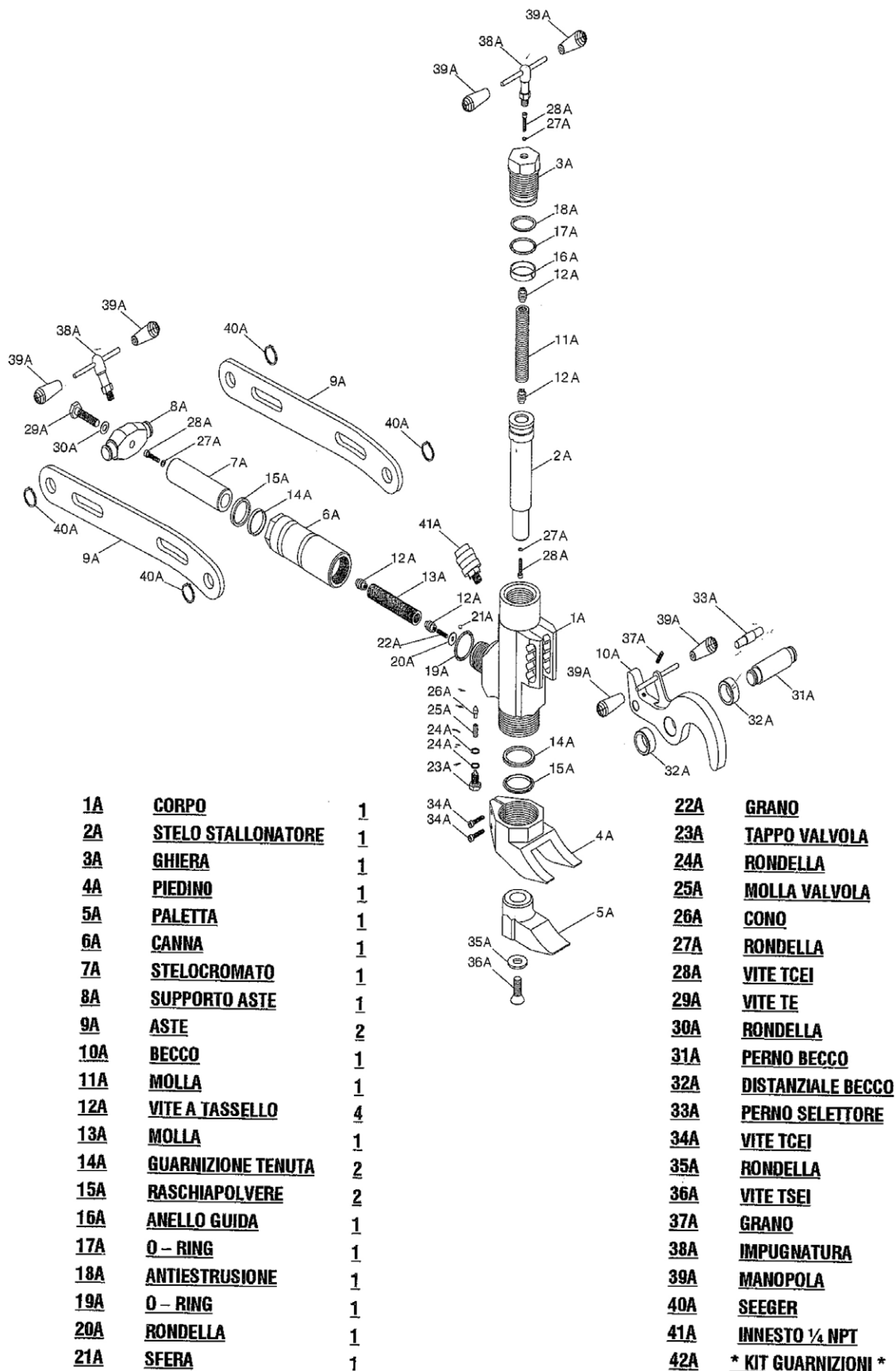



## CODES PRODUITS / PARTS INDEX

PRODUCT CODE	PAGE	PRODUCT CODE	PAGE	PRODUCT CODE	PAGE	PRODUCT CODE	PAGE	PRODUCT CODE	PAGE
01D-02500	92	01D-575A	6	01D-8966-10 3/4	15	01DB-VS714P	13	01DC-TR546E	29
01D-02529	92	01D-575A	46	01D-8966-12 1/2	15	01DB-VS921AR	13	01DC-TR547D	29
01D-0684	92	01D-575B	6	01D-8966-16	15	01DB-VS922AR	13	01DC-TR553	28
01D-102	93	01D-5800	76	01D-8966-18 7/8	15	01DB-VS923AR	13	01DC-TR553C	29
01D-109	93	01D-588	35	01D-8966-2	15	01DB-VS935E	4	01DC-TR553D	29
01D-110	93	01D-5900	71	01D-8966-2 1/2	15	01DB-VS944DR	4	01DC-TR553E	29
01D-123	93	01D-5901	72	01D-8966-20	15	01DB-VS977	22	01DC-TR554D	29
01D-125	93	01D-6044	80	01D-8966-24	15	01DB-VS980-3	18	01DC-TR555E	29
01D-126	93	01D-6108	41	01D-8966-3	15	01DB-VS980-3.5	18	01DC-TR570C	29
01D-140	11	01D-6108J	42	01D-8966-4	15	01DB-VS980-4	18	01DC-TR571C	29
01D-141	11	01D-6129	42	01D-8966-4 1/2	15	01DB-VS980-4.5	18	01DC-TR572C	29
01D-200	6	01D-6172	81	01D-8966-5	15	01DB-VS980-5	18	01DC-TR573C	29
01D-202	6	01D-6172-5	81	01D-8966-5 9/16	15	01DB-VS980-6	18	01DC-TR574C	29
01D-203EXT	6	01D-6175	81	01D-8966-6	15	01DC-100CCC	65	01DC-TR650C	29
01D-301A	12	01D-6241G	35	01D-8966-6 7/8	15	01DC-20008CCC	66	01DC-TR669C	31
01D-302A	12	01D-6241M	35	01D-8966-7 3/4	15	01DC-5209C	66	01DC-TR714C	30
01D-317-10	5	01D-6293	81	01D-8966-8	15	01DC-5407BCC	66	01DC-TR921C	30
01D-317-11 3/4	5	01D-6293A	81	01D-8966-8 1/2	15	01DC-5407PCC	66	01DC-TR922C	30
01D-32920	72	01D-6293B	81	01D-8971	36	01DC-5900C	72	01DC-TR923C	30
01D-32921	72	01D-632	35	01D-8971H	36	01DC-6489C	27	01DC-TR977C	30
01D-32922	72	01D-6388	94	01D-9038	83	01DC-655CCC	66	01DC-TR980-10C	31
01D-330	5	01D-6389	94	01D-9038RP	83	01DC-8423C	194	01DC-TR980-11C	31
01D-331	5	01D-6390	94	01D-9059-05	7	01DC-8428C	194	01DC-TR980-12C	31
01D-341	5	01D-6391	94	01D-9059-06	7	01DC-8771ACC	66	01DC-TR980-3.5C	31
01D-346	5	01D-6438A	12	01D-9059-07	7	01DC-8807C	27	01DC-TR980-3C	31
01D-347	5	01D-6489	12	01D-9059-09	7	01DC-8971C	27	01DC-TR980-4.5C	31
01D-348	5	01D-697	35	01D-9059-11	7	01DC-8971HCC	27	01DC-TR980-4C	31
01D-349	5	01D-6999L	82	01D-9059-15	7	01DC-E600C	27	01DC-TR980-5.5C	31
01D-350	5	01D-7125H	72	01D-9061	36	01DC-EX2161C	31	01DC-TR980-5C	31
01D-35020	89	01D-7148	82	01DB-100AAA	37	01DC-EX2166C	31	01DC-TR980-6C	31
01D-356	5	01D-715	93	01DB-627	37	01DC-EX2171C	31	01DC-TR980-7.5C	31
01D-372	6	01D-7150	82	01DB-643	37	01DC-EX2211C	31	01DC-TR980-8C	31
01D-447	14	01D-7151DILL	82	01DB-6489A	12	01DC-FSE-10	31	01DC-TR980-9C	31
01D-454	14	01D-7207H	73	01DB-6541C	37	01DC-FSE-7	31	01DC-TRC2	31
01D-459	14	01D-7210	73	01DB-655A	37	01DC-CH16	15	01DC-X3RFC	195
01D-462	14	01D-7212	71	01DB-686P	37	01DC-CH8	15	01DC-X3TC	195
01D-462F	14	01D-7213	71	01DB-687P	37	01DC-K19C	194	01D-DOE	93
01D-5106	92	01D-7215	71	01DB-688P	37	01DC-K30C	194	01D-DOF	93
01D-5106C	92	01D-7226H	73	01DB-70HT	38	01DC-SC28C	195	01DD-100HA	38
01D-5106D	92	01D-7229	71	01DB-8807	38	01DC-SC900C	312	01D-D13R	93
01D-5106F	92	01D-7230	73	01DB-J650	18	01DC-SM-CLIPS	32	01D-D15	93
01D-5114	94	01D-7233	73	01DB-J669	18	01DC-SMHR-10	32	01D-D15C	93
01D-5123	75	01D-7233ADJ	73	01DB-J670	22	01DC-SMHR-7	32	01D-D17R	93
01D-5123A	75	01D-7248	73	01DB-SP1302	22	01DC-T13C	26	01D-D1F	93
01D-5124	75	01D-7275	74	01DB-T13S	1	01DC-TR1228C	27	01D-D2C	93
01D-5127	76	01D-7277	71	01DB-TR413A	1	01DC-TR412C	26	01D-D2E	93
01D-5131	76	01D-7278	74	01DB-TR414A	1	01DC-TR413C	26	01D-D2F	93
01D-5131B	76	01D-7285	74	01DB-TR415A	1	01DC-TR414C	26	01D-D3C	93
01D-5170	39	01D-7285ADJ	74	01DB-TR418A	1	01DC-TR415C	26	01D-D3E	93
01D-5209	39	01D-7286ADJ	74	01DB-TR423A	1	01DC-TR418C	26	01D-D3F	93
01D-5210	39	01D-7600	74	01DB-TR425A	1	01DC-TR425C	26	01D-D4E	93
01D-523	6	01D-787	93	01DB-TR500A	3	01DC-TR500C	28	01D-D6C	93
01D-525	6	01D-790	93	01DB-TR501A	3	01DC-TR501C	28	01D-DS210P	36
01D-525	46	01D-791	93	01DB-TR509AB	8	01DC-TR509C	28	01DD-T12S	1
01D-5260	39	01D-8771	35	01DB-TR510AB	8	01DC-TR510C	28	01DD-TR500D	4
01D-5261	40	01D-8771A	35	01DB-TR511AB	8	01DC-TR511C	28	01DD-TR501D	4
01D-5265	40	01D-8808A	36	01DB-TR513	3	01DC-TR542	28	01DD-TR572D	4
01D-5267	40	01D-8810H	77	01DB-TR515	3	01DC-TR543	28	01DD-TR572F	4
01D-5270	40	01D-8810J	77	01DB-TR570AB	3	01DC-TR543C	29	01DD-TR573D	4
01D-537	6	01D-8888	93	01DB-TR571AB	3	01DC-TR543D	29	01DD-TR573F	4
01D-537	46	01D-8889	93	01DB-TR572AB	3	01DC-TR543E	29	01DD-TR573HT	9
01D-5407	40	01D-8891	93	01DB-TR573AB	3	01DC-TR544	28	01DD-VS902CR	4
01D-5407-AL	40	01D-8909	42	01DB-TR574AB	3	01DC-TR544D	29	01D-EX1283	36
01D-5407B	40	01D-8909C	42	01DB-VS3600	4	01DC-TR544E	29	01D-EX1298C	7
01D-5407HD	41	01D-8911L	82	01DB-VS418	9	01DC-TR545	28	01D-EX1298E	7
01D-5407P	41	01D-8912A	77	01DB-VS419	9	01DC-TR545B	29	01D-EX1299OR	16
01D-5409	41	01D-8914L	82	01DB-VS420	9	01DC-TR545D	29	01D-EX146-6779	16
01D-5410	41	01D-8915G	15	01DB-VS45D	2	01DC-TR545E	29	01D-EX1801	77
01D-5411	41	01D-8915G	76	01DB-VS636	21	01DC-TR546	28	01D-EX6008	16
01D-5600CF	71	01D-8966-10	15	01DB-VS714AR	13	01DC-TR546D	29	01D-EX6013 1/2	16



## CODES PRODUITS / PARTS INDEX

PRODUCT CODE	PAGE	PRODUCT CODE	PAGE	PRODUCT CODE	PAGE	PRODUCT CODE	PAGE	PRODUCT CODE	PAGE
01D-EX670S	12	01D-VS627	21	01H-N1510	80	01HV-VS980-4H	24	02A-20153	53
01D-EX900S	16	01D-VS628	21	01H-N1600	9	01HV-VS980-5.5H	24	02A-20280	53
01D-EX962-G	77	01D-VS632	21	01H-N1610	43	01HV-VS980-5H	24	02A-20315	53
01D-EX999HD-20	78	01D-VS704	21	01H-N1710	43	01HV-VS980-6H	24	02A-20326	61
01D-EXB222	16	01D-VS705	21	01H-N1810	43	01HV-VS980-7.5H	24	02A-20327	61
01D-EXG7103EC	17	01D-VS902CR-L	3	01H-P15	14	01HV-VS980-9H	24	02A-20365	53
01D-EXG789-0	17	01D-VS902P	8	01H-SFE400-07	10	01HV-WHD7949B	25	02A-20398	53
01D-EXG8018VC	17	01D-VS902VL	3	01H-SFE400-10	10	01HV-WHG-0570VC	25	02A-22005	53
01D-EXG8019VC	17	01D-VS903R	8	01H-SFE400-12	10	01W-1184	10	02A-25078	54
01D-EXR525	17	01D-VS911	3	01H-SFE400-14	10	01W-1960	78	02A-25080	54
01D-EXR660	17	01D-VS936AR	21	01H-SFE90-07	10	01W-1961HOSE	78	02A-25082	54
01D-EXR670	17	01D-VS943R	3	01H-SFE90-10	10	01W-1962HOSE	78	02A-25083	54
01D-EXR675	17	01D-VS977P	21	01H-TL132	43	01W-1963HOSE	78	02A-28300	53
01D-EXR680	17	01D-VS980-10	18	01H-TL133	43	01W-1964HOSE	78	02A-28305	53
01D-EXT82	17	01D-VS980-10.5	18	01H-TL612	44	01W-1991	79	02A-28345	53
01D-F910R	17	01D-VS980-11	18	01H-TL625	44	01W-2350	25	02A-28365	53
01D-J653	18	01D-VS980-12	18	01H-TL631	44	01W-2351	25	02A-28720	53
01D-J654	18	01D-VS980-14	18	01H-TL632	44	01W-292	85	02A-28982	53
01D-J657	18	01D-VS980-18	18	01H-TL633	44	01W-294	85	02A-28983	53
01D-J658	18	01D-VS980-20	18	01H-TL633-3	44	01W-5209B	45	02A-28984	53
01D-J659	18	01D-VS980-21	18	01H-TL645	45	01W-5406B	45	02A-29049	54
01D-J690	19	01D-VS980-22	18	01H-TL645-24	45	01W-580	10	02A-29057	54
01D-J690B	19	01D-VS980-24	18	01H-TL695	45	01W-590	10	02A-33560	55
01D-J691	19	01D-VS980-25	18	01H-TV501AH	5	01W-592	11	02A-33900	55
01D-J691B	19	01D-VS980-28	18	01H-TV543C	5	01W-593	11	02A-34000	55
01D-J692	19	01D-VS980-29.5	18	01H-TV545D	5	01W-715W	11	02A-43041	61
01D-LS8020	19	01D-VS980-30	18	01H-TV572AH	10	01W-730	11	02A-43042	62
01D-LS8021	19	01D-VS980-32	18	01H-TV573AH	10	01W-734	11	02A-43046	62
01D-LS8022	19	01D-VS980-36	18	01H-TV6010	5	01W-735	11	02A-43049	62
01D-LS8023	19	01D-VS980-40	18	01H-TV6020	5	01W-8000G	79	02A-DB1025	58
01D-LS8029	20	01D-VS980-7.5	18	01H-TV6030	5	01W-9000DG	79	02A-DB1026	58
01D-RG70	20	01D-VS980-8	18	01H-TV6040	5	01W-MH30	79	02A-DB1194	58
01D-SK1492	7	01D-VS980-9	18	01HV-E12621980	22	01W-MHA100	80	02A-DB5105	58
01D-SK2924	7	01D-VS980-9.5	18	01HV-J650H	24	01W-R13R	25	02A-DV1028	59
01D-SP3	20	01D-VS985	22	01HV-J658H	22	01W-R218-3	26	02A-DV1043	59
01D-SP8	20	01G-1701	42	01HV-J659H	23	01W-R218-4.5	26	02A-DV1045	59
01D-SP9	20	01G-1702C	42	01HV-J669H	23	01W-R370	11	02A-DV1048	59
01D-T12R	1	01G-1703	42	01HV-J670H	23	02-17140kit	60	02A-DV1204A	59
01D-T18S	1	01G-1704C	43	01HV-J690H	23	02-17145kit	60	02A-DV1206A	59
01D-V1016AR	12	01G-2160	9	01HV-J690S	19	02-19860	62	02A-DV1214	59
01D-VS1065R	20	01G-2165	9	01HV-J691BH	19	02-29980	46	02A-DV1216	59
01D-VS1223R	1	01G-2170	9	01HV-J691H	23	02-300PRO-S1	46	02A-DV2168	59
01D-VS1227R	8	01G-2210	9	01HV-J692H	23	02-300PRO-S2	46	02A-DV3751	58
01D-VS1228R	8	01G-NR2123	9	01HV-MB1285	39	02-300PRO-S3	46	02A-DV5512	59
01D-VS1229R	8	01H-322	83	01HV-MB25	39	02-400PRO-RS1	46	02A-DV5556	59
01D-VS542	2	01H-326	83	01HV-N1239	23	02-400PRO-RS2	46	02A-DV7001	59
01D-VS543	2	01H-6293	83	01HV-N1418	24	02-400PRO-RS3	46	02A-DV7001-R	59
01D-VS543C	2	01H-6293B	83	01HV-N1446	24	02-400SD-8	47	02A-DV7002	59
01D-VS543D	2	01H-9038H	84	01HV-N1538	24	02-450PRO-RS24P	47	02A-DV7003A	59
01D-VS543E	2	01H-A144	38	01HV-N1538B	24	02-50396	51	02A-DV7004	59
01D-VS544	2	01H-A149	38	01HV-N1543A	24	02-600PRO-RS30P	47	02A-DV7004-R	59
01D-VS544D	2	01H-AD1	38	01HV-N1543B	24	02-A106	63	02A-MXSR001	62
01D-VS544E	2	01H-CH300	84	01HV-R520	25	02-A107	63	02A-RS1000	51
01D-VS545	2	01H-CH333-L0	84	01HV-VG01	80	02-A108	63	02A-RV9075	51
01D-VS545B	2	01H-CH355-L0	84	01HV-VS980-10.5	24	02-A109	63	02-ATESW01	49
01D-VS545C	2	01H-CH360	84	01HV-VS980-11H	24	02-A1209	48	02-B20020	52
01D-VS545E	2	01H-CH360-OP	84	01HV-VS980-12H	24	02-A1210	48	02-D1030K	56
01D-VS546	2	01H-CH370-L0	85	01HV-VS980-15H	24	02-A1211	48	02-D1040K	56
01D-VS546D	2	01H-GA140	75	01HV-VS980-18H	24	02-A1212	48	02-D1050K	56
01D-VS546E	2	01H-GA160	75	01HV-VS980-20H	24	02A-17439	61	02-D1080K	56
01D-VS546G	2	01H-GA165	75	01HV-VS980-22H	24	02A-20008	52	02-D1090K	56
01D-VS547D	2	01H-GA850-370	78	01HV-VS980-24H	24	02A-20008C	52	02-D1092K	56
01D-VS552	2	01H-H2125	25	01HV-VS980-26H	24	02A-20009MC	61	02-D1098K	56
01D-VS553	2	01H-H2127	25	01HV-VS980-28H	24	02A-20046	53	02-D1100K	56
01D-VS553C	2	01H-H2225	25	01HV-VS980-29.5	24	02A-20069	53	02-D1110K	56
01D-VS553D	2	01H-H2227	25	01HV-VS980-29H	24	02A-20077	53	02-D2000K	56
01D-VS553E	2	01H-H2245	25	01HV-VS980-3.5H	24	02A-20081	53	02-D2030K	56
01D-VS554D	2	01H-I405-6LOM	78	01HV-VS980-33H	24	02A-20107	53	02-D2040K	56
01D-VS555D	2	01H-N1410	77	01HV-VS980-3H	24	02-A20140	48	02-D2045K	57
01D-VS555E	2	01H-N1420H	76	01HV-VS980-4.5H	24	02-A20142	48	02-D7000K	56



# CODES PRODUITS / PARTS INDEX

PRODUCT CODE	PAGE	PRODUCT CODE	PAGE	PRODUCT CODE	PAGE	PRODUCT CODE	PAGE	PRODUCT CODE	PAGE
02-D7020K	57	08A-C0804	95	08M-UF56334	91	09B-CP873-K	155	09R-RPG250	144
02-DVS-20	57	08A-C0806	95	08M-UF56345	91	09B-CP9108QB	156	09R-TA-12297	145
02-DVS-70	57	08A-F504-02A	87	08M-UF56356	91	09B-CP9122BR	156	09R-TA-12299	145
02-DVS-90	57	08A-F602-02W	87	08T-17-041	97	09B-IR125	156	09R-TMP100	144
02-K20004	52	08A-F602-03W	87	08T-17-060	97	09B-IR302B	156	09R-TMP34	144
02-K20006	52	08A-F602-04W	87	08T-17-061	97	09B-IR313A	156	09SG-0284917	132
02-K20007	52	08A-F602-06W	87	08T-17-620	91	09B-IR317A	157	09SG-0284919	132
02-K20009	52	08A-FA-602-4W	87	08T-17-650	91	09B-IR327LS	157	09SG-0284921	132
02-K20010	52	08A-FA-602-6W	87	08T-17-720	91	09B-IR3445MAX	157	09SG-028494	132
02-K20011	52	08A-G14-100	88	08T-17-750	91	09B-QM873QM	157	09SG-028496	132
02-K20012	52	08A-G14-160	88	08T-41-861	97	09B-S4038REK-JC	157	09SG-0503	133
02-K20013	52	08A-G14-200	88	08T-41-863	97	09B-S6010REK-CH	158	09SG-0504	133
02-K20014	52	08A-G14-300	88	08T-41-867	97	09B-S6550REK	158	09SG-0505	133
02-K20022	52	08A-G18-160	88	08T-48-314	97	09B-UD50S-200	158	09SG-0506	133
02-K20030	52	08A-GB14-100	88	08T-48-316	97	09B-UD60S29	158	09SG-064H78L	137
02-K20031	52	08A-GB14-160	88	08T-48-320	97	09B-UG65EBL	158	09SG-064M17L	137
02-K20032	52	08A-GB14-200	88	08T-48-322	97	09D-CA1438	159	09SG-064M19L	137
02-MX41	60	08A-GB14-300	88	08T-48-326	97	09D-CP780	159	09SG-064M21L	137
02-T01AC	50	08A-GB14-30160	88	08T-77-120	92	09D-CP785	159	09SG-064M22L	137
02-T02AC	50	08A-H0404	95	08T-77-320	92	09D-CP785H	159	09SG-064M24L	137
02-T03AC	50	08A-H0604	95	08T-77-420	92	09D-CP789HR	159	09SG-2010MD	133
02-T3 CABLE	49	08A-H0606	95	08T-H123	93	09D-IR7803A	159	09SG-2011MD	133
02-T4 CABLE	49	08A-H0808	95	08T-MG01	89	09D-IR7807R	159	09SG-2012MD	133
02-T50	49	08A-K0404	96	09A-115-LBK1	166	09I-A2312	149	09SG-2013MD	133
02-T845506	63	08A-K0606	96	09A-139818	166	09I-A2312RG	149	09SG-2014D	133
02-TS508K	60	08A-L508-02A	87	09A-231P-32	167	09I-A231RG	149	09SG-2014MD	133
02-UPD01	49	08A-L606-04W	87	09A-285P-32	167	09I-A231S	149	09SG-2015MD	133
02-UPD02	49	08A-L606-06W	87	09A-46050	160	09I-A261	152	09SG-2016D	133
02-VS-80	57	08A-LE0404	96	09A-46052	160	09I-A778-6	153	09SG-2016MD	133
02-WRT300PRO-S1	49	08A-LE0606	96	09A-46073	160	09I-CP749	149	09SG-2017M	134
02-WRT400-1	50	08A-MF101	96	09A-46091	160	09I-CP749-2	149	09SG-2017MD	133
02-WRT400PRO-RS1	50	08A-MF102	96	09A-47050	161	09I-CP772	152	09SG-2018D	133
02-WRT400PRO-RS2	50	08A-MF103	96	09A-47051	161	09I-CP772-6	152	09SG-2018MD	133
02-WRT500CPF-002	50	08A-MF104	96	09A-47061	161	09I-CP7732	150	09SG-2019MD	133
02-WRTMT-104	51	08A-P004	96	09A-47073	161	09I-CP7748-2	150	09SG-2020D	133
02-WRT0BD002	51	08A-P006	96	09A-47074	161	09I-CP7748-2TL	150	09SG-2020MD	133
03-492LG	63	08A-R119-02D	88	09A-47078	161	09I-CP7749-2	151	09SG-2021MD	133
03-600	64	08A-R119-03D	88	09A-47091	162	09I-CP7763-6	152	09SG-2022D	133
03-690	64	08A-R119-04D	88	09A-47094	162	09I-CP7782-6	153	09SG-2022MD	133
03-691	64	08A-R119-06D	88	09A-47095	162	09I-CP7782-SP6	153	09SG-2024D	133
03-695	64	08A-SVK1-125	96	09A-IR105-4T	167	09I-IR2235QTI	151	09SG-2026D	133
03-700	64	08A-SVK1-155	96	09B-10L1096-40	154	09I-IR2235QTI-2	151	09SG-2028D	133
03-800	64	08A-SVK1-200	96	09B-10L1097-36	154	09I-IR2235TIMAX	151	09SG-2030D	133
03-900	65	08A-SVK1-200HD	97	09B-12L1080-36	154	09I-IR2235TIMAX-2	151	09SG-2032D	133
03-950	65	08A-SVK1-75HD	97	09BA-2500	163	09I-IR231C	151	09SG-2033MD	133
03-975	65	08A-X004	97	09BA-2509	163	09I-IR231H-2	151	09SG-2034D	133
03-GS5920	65	08HR-56500LP	89	09BA-2510	163	09I-IR231H-2 PROMO	151	09SG-2036D	133
08A-1654-08	94	08HR-58500LP	89	09BA-2511	163	09I-IR261	152	09SG-2038D	133
08A-1654-10	94	08HR-76500LP	90	09BA-2512	164	09I-IR261-6	153	09SG-2040D	133
08A-1654-12	94	08HR-78500LP	90	09BA-2513	164	09I-IR2850MAX	154	09SG-2042D	133
08A-21115	94	08HR-79354	90	09BA-2514	164	09I-IR285-6	153	09SG-2048D	133
08A-21120	94	08HR-79356	90	09BA-2515	164	09I-U381L	154	09SG-2146DT	134
08A-21132	94	08HR-82075 OLP	90	09BA-2516	164	09R-001R	45	09SG-2192DT	134
08A-B0404	95	08HR-B1004	90	09BA-2516	308	09R-002R	45	09SG-2233E	140
08A-B0504	95	08HR-B1005	90	09BA-2517	164	09R-003R	45	09SG-2238A	140
08A-B0604	95	08HR-S260067	90	09BA-2517	308	09R-004R	45	09SG-2243E	140
08A-B0606	95	08M-12	91	09BA-2522	165	09R-12080	142	09SG-2245E	140
08A-B0608	95	08M-14	91	09BA-2523	165	09R-12100	142	09SG-2249D	134
08A-B0804	95	08M-34	91	09BA-2526	165	09R-12120	142	09SG-2346D	134
08A-B0806	95	08M-38	91	09BA-2527	165	09R-3013EXT	144	09SG-2392D	134
08A-B0808	95	08M-H12100	91	09BA-2528	165	09R-330	142	09SG-3007E	140
08A-B20402	95	08M-H1225	91	09BA-KIT DOTCO	165	09R-4313EXT	144	09SG-3008A	140
08A-B20604	95	08M-H1250	91	09BA-KIT REK	165	09R-72126	142	09SG-3009AB	140
08A-B20804	95	08M-H38100	91	09B-AST203B	155	09R-A12140	142	09SG-3010E	140
08A-B20806	95	08M-H3825	91	09B-AST203B	309	09R-A60011	143	09SG-3021MD	134
08A-B20904	95	08M-H3825FT	91	09B-CP7205	163	09R-CP828	160	09SG-3022D	135
08A-B20905	95	08M-H3850	91	09B-CP7269S	155	09R-CP8915	143	09SG-3024D	135
08A-BL10	371	08M-H3850FT	91	09B-CP854	155	09R-CP8920	143	09SG-3030D	135
08A-C0402	95	08M-UF1232	91	09B-CP860	155	09R-IR107	160	09SG-3032D	135
08A-C0604	95	08M-UF1265	91	09B-CP872-K	155	09R-PT250	143	09SG-3033MD	134





## CODES PRODUITS / PARTS INDEX

PRODUCT CODE	PAGE	PRODUCT CODE	PAGE	PRODUCT CODE	PAGE	PRODUCT CODE	PAGE	PRODUCT CODE	PAGE
09SG-3034DT	135	09SSG-1412MD	131	11T-CC08	124	11T-RAD156-1	104	12A-755	118
09SG-3036DT	135	09SSG-2849	131	11T-CC08	177	11T-RAD160-1	104	12A-775C	119
09SG-3038D	135	09SSG-3110	132	11T-CC10	124	11T-RAD162-1	104	12A-788	119
09SG-3040DT	135	09SSG-67800	141	11T-CC10	177	11T-RAD165-1	104	12A-810LB	119
09SG-3041MD	134	09SSG-78803	132	11T-CC12	124	11T-RAD168-1	104	12A-91964	119
09SG-3042D	135	09SSG-8034D	132	11T-CC12	177	11T-RAD175-1	104	12A-91969	119
09SG-3044D	135	09SSG-9260	132	11T-CC17	124	11T-RAD180	105	12A-ABS32	121
09SG-3046D	135	09Z-CP714	162	11T-CC4.5	124	11T-RAD182-1	105	12A-ABS-5G	121
09SG-3048D	135	09Z-CP717	162	11T-CC4.5	177	11T-RAD184-1	105	12A-ALB30	121
09SG-3056D	135	09Z-IR117	163	11T-EM2	233	11T-RAD185-1-P	105	12A-ALB30	241
09SG-3132D	135	11T-11L	249	11T-EM4	233	11T-RAD186-1	105	12A-ARS16	121
09SG-3313S	135	11T-11L	282	11T-EM-I	232	11T-RAD188-1	105	12A-ATS30K	119
09SG-3317S	135	11T-12	99	11T-EM-II	232	11T-RAD190-1	105	12A-ATS60K	120
09SG-3321S	135	11T-12	169	11T-EM-III	233	11T-RAD533	105	12A-M3	120
09SG-4007E	141	11T-194-B	105	11T-FRU-1	101	11T-RAD535	105	12A-M6	120
09SG-4008AB	140	11T-203F	106	11T-FRU-2	101	11T-RAD537	105	12A-M6B	120
09SG-4010E	141	11T-204F	106	11T-GTR-UC16	101	11T-RAD539	105	12A-M9	120
09SG-4013E	141	11T-21	99	11T-GTR-UC20	102	11T-RS10	105	12A-M9B	120
09SG-4024D	135	11T-27E	124	11T-GTR-UC27	102	11T-RS12	105	12A-SB16	122
09SG-4026D	135	11T-50	99	11T-HL32	380	11T-RS17R	105	12A-SV32	122
09SG-4028D	135	11T-51	99	11T-HP1	233	11T-RS25	105	12A-SV8	122
09SG-4030D	135	11T-5550	99	11T-PN050-1	102	11T-RS6R	105	12A-WS220	120
09SG-4032D	141	11T-5552	122	11T-PN050-P-1	102	11T-RS8R	105	12B-BJ1220	124
09SG-4032MD	136	11T-5553	122	11T-PN052-1	102	11T-T2A	106	12B-BJ460	124
09SG-4033M	136	11T-5554	122	11T-PN052-P-1	102	11T-T2B	106	12B-BJ480	124
09SG-4033MD	136	11T-5561	108	11T-PN054-1	102	11T-UP3BOX	106	12B-BJ630	124
09SG-4034DT	136	11T-5567-CR	108	11T-PN054-P-1	102	11T-UP4.5	106	12B-BJ645	124
09SG-4036DT	136	11T-5570	108	11T-PN056-1	102	11T-UP4.5(PAIL)	106	12B-BJ830	124
09SG-4038D	136	11T-5571	109	11T-PN056-P-1	102	11T-UP6	106	12B-BJK40	125
09SG-4040DT	136	11T-5576F	107	11T-PN056S-1	102	11T-UP6(PAIL)	106	12B-BJK40	193
09SG-4040R	136	11T-5578F	107	11T-PN058-1	102	11T-UP8	106	12B-BJKT20	125
09SG-4041MD	136	11T-561	100	11T-PN058-P-1	102	11T-UP8(PAIL)	106	12B-BJKT20	193
09SG-4041MDT	136	11T-565	188	11T-PN058S-1	102	12A-001	114	12B-BJL	125
09SG-4042DT	136	11T-571	100	11T-PN10-1	109	12A-002	114	12B-BJL	193
09SG-4042R	136	11T-575	188	11T-PN20	103	12A-003	114	12G-AP714	123
09SG-4044D	136	11T-581	100	11T-PN21	103	12A-007	114	12G-R50	371
09SG-4044R	136	11T-585	188	11T-PN22	103	12A-100	115	12G-RR38	123
09SG-4046D	136	11T-6003	188	11T-PN23	103	12A-101	115	12G-SG914	123
09SG-4048D	136	11T-6003T	188	11T-PN24	103	12A-104	120	12S-10176	123
09SG-4048DB	136	11T-6012	185	11T-PN25	103	12A-107	115	12S-10178	123
09SG-4048DT	136	11T-6014	169	11T-PN3	109	12A-12219	115	12S-10180	123
09SG-4048R	136	11T-6017	185	11T-PN4	109	12A-14008	121	12S-15140	123
09SG-4052D	136	11T-6053	175	11T-PN5	109	12A-14032	121	12S-16555	250
09SG-4052R	136	11T-6056	169	11T-PN6	109	12A-205	115	12S-16680	242
09SG-4054D	136	11T-6057	169	11T-PN7-1	109	12A-207	115	12S-16681	242
09SG-4056D	136	11T-626	190	11T-PN8-1	109	12A-213	116	12S-2038	389
09SG-4056R	136	11T-70	107	11T-PN9-1	109	12A-214	116	12S-2039	389
09SG-4223C	136	11T-71F	107	11T-QP0	103	12A-241	116	12S-C02	125
09SG-4241MC	136	11T-75	235	11T-QP1B	103	12A-242	116	12T-8416	188
09SG-4313S	136	11T-761	100	11T-QP2B	103	12A-243	116	12T-8416HD	188
09SG-4317S	136	11T-76F	107	11T-QP3B	103	12A-322	116	12T-8417	189
09SG-4321S	136	11T-798	191	11T-QP4B	103	12A-322LB	116	12T-8418	189
09SG-5008A	141	11T-799	191	11T-QP5	103	12A-323	116	12T-8420	189
09SG-5009AB	141	11T-800	191	11T-QP6	103	12A-331	116	12T-8421	190
09SG-5033MD	137	11T-9-14	26	11T-QP7	103	12A-334	117	12T-8422	190
09SG-5036DT	137	11T-960F	107	11T-QP7B	103	12A-335	117	12T-8423	189
09SG-5038R	137	11T-9TLB	101	11T-RAD110	103	12A-361	117	12T-8424	190
09SG-5040DT	137	11T-A3	101	11T-RAD115	103	12A-362	117	12T-8425	191
09SG-5041MDT	137	11T-A4.5	101	11T-RAD120	104	12A-381	117	12T-8426	191
09SG-5042DT	137	11T-A6	101	11T-RAD122	104	12A-382	117	12T-8428	191
09SG-5042R	137	11T-B10	101	11T-RAD124	104	12A-413	118	12T-8429	189
09SG-5048DT	137	11T-B8MC	101	11T-RAD125	104	12A-414	118	12T-8430	189
09SG-5056R	137	11T-BL-32F	108	11T-RAD135	104	12A-507	118	12T-8431	189
09SG-5313S	137	11T-BL-8F	108	11T-RAD140	104	12A-513	118	12T-8432	189
09SG-5317S	137	11T-CC03	124	11T-RAD142	104	12A-601	124	12T-8433	189
09SG-5321S	137	11T-CC03	177	11T-RAD144-1	104	12A-601	192	12T-8434	190
09SSG-0500C	131	11T-CC06	124	11T-RAD146-1	104	12A-602	249	12T-8435	190
09SSG-0502K	131	11T-CC06	177	11T-RAD150-1	104	12A-621C	118	14N-#10B	110
09SSG-1234AD	141	11T-CC06R	124	11T-RAD152-1	104	12A-622C	118	14N-#12B	110
09SSG-1312D	131	11T-CC06R	177	11T-RAD155-1	104	12A-623C	118	14N-#12CW	109



## CODES PRODUITS / PARTS INDEX

PRODUCT CODE	PAGE	PRODUCT CODE	PAGE	PRODUCT CODE	PAGE	PRODUCT CODE	PAGE	PRODUCT CODE	PAGE
14N-#14B	110	17-JB7	113	19C-LTP200	291	20K-T26A	206	21HT-90401	215
14N-#15B	110	17-RC1015	242	19C-MTP250	291	20K-T26B	206	21HT-90402	215
14N-#16B	110	17-RD110J	113	19C-MTP300	291	20K-T27	206	21HT-94000	215
14N-#17B	110	17-RD110J-HD	113	19C-MTP400	291	20K-T27A	207	21HT-AHP10	259
14N-#19B	110	17-RD112J	113	19C-MTP500	291	20K-T27B	207	21HT-AHP100	260
14N-#1B	109	17-RD120J	113	19-EQ100A	289	20K-T2X	207	21HT-AHP15	260
14N-#2B	109	17-RD122J	113	19-EQ100B	289	20K-T32	207	21HT-AHP20	260
14N-#3B	109	17-RD133J	113	19-EQ100C	289	20K-T34	207	21HT-AHP25	260
14N-#4B	110	17-RD135J	113	19-EQ100D	289	20K-T34B	208	21HT-AHP35	260
14N-#5B	110	17-RD140J	113	19-EQ100E	289	20K-T34RH	208	21HT-B10102	255
14N-#6B	110	17-RD142J	113	19-EQ100F	289	20K-T35	208	21HT-B10109	256
14N-#8B	110	17-RD144J	113	19-FVC-1	289	20K-T36	208	21HT-B20429	256
14N-101	110	17-RD146J	113	20K-28401	145	20K-T36B	208	21HT-BB1600	256
14N-102	110	17-RD180J	113	20K-28402	145	20K-T39	207	21HT-BB1800	256
14N-103	110	17-RS1016	113	20K-28403	145	20K-T41	208	21HT-BB1825	256
14N-104	110	17-RS32	114	20K-28404	145	20K-T42	208	21HT-BB2000	257
14N-105	110	17-S 08	114	20K-28405	145	20K-T43C	209	21HT-BBH40	257
14N-106	110	17-TR 45	114	20K-28406	145	20K-T45AC	209	21HT-ESC1000P	262
14N-107	110	17-TR 55	114	20K-28407	145	20K-T45AK	209	21HT-ESC101P	262
14N-108	110	17-TR 75	114	20K-28408	145	20K-T45HD	209	21HT-ESC102	261
14N-109	110	17-UP45J	114	20K-28409	145	20K-T46A	210	21HT-ESC104	261
14N-32R	110	17-UP55L	114	20K-28410	145	20K-T46B	210	21HT-ESC105	261
14N-425R	110	18-BSB-0	127	20K-30170	146	20K-T46C	210	21HT-ESC106	261
14N-43R	111	18-BSB-1	127	20K-30170-40	146	20K-T47A	210	21HT-ESC108	261
14N-54R	111	18-BSB-2	127	20K-30170-50	146	20K-T47B	211	21HT-ESC302	261
14N-76R	111	18-BSB-3	127	20K-30171	146	20K-T47C	210	21HT-ESC500P	262
14N-811RS	111	18-BSB-4	127	20K-31810	203	20K-T48A	211	21HT-ESC506B	261
14N-87R	111	18-BSB-5	127	20K-32118	203	20K-T52	208	21HT-ESC550	261
14N-C100	112	18-BS-RC300	126	20K-35110	203	20K-T54	197	21HT-ESC550-10	261
14N-C300	122	18-BS-RS1000	127	20K-35229	203	20K-T56	211	21HT-ESC75-6	261
14N-C301	122	18-RADBS-10	127	20K-35440	216	20K-T57	211	21HT-FLP1500	257
14N-C400	112	18-RADBS-12	127	20K-35634	204	20K-T59	211	21HT-FPL2100	257
14N-C401	112	18-RADBS-20	127	20K-35775	147	20K-T63	211	21HT-FPL2200	257
14N-N10	110	18-RADBS-22	127	20K-35776	147	20K-T68	352	21HT-HF10	262
14N-N14	111	18-RADBS-33	127	20K-36111	283	20K-T6A	212	21HT-TBH120	258
14N-N20	111	18-RADBS-35	127	20KM-T12EH	215	20K-T950	212	21HT-TBH125	258
14N-N22	111	18-RADBS-40	127	20KM-TX10F	215	20K-T9520	212	21HT-TBH130	258
14N-N24	111	18-RADBS-42	127	20KM-TX12F	215	20K-T9A	212	21HT-TBH140	258
14N-N40	111	18-RADBS-44	127	20KM-TX9F	215	20K-T9C	212	21HT-TBH150	259
14N-N42	111	18-RADBS-46	127	20K-T101	283	20K-TG11CH	212	21HT-TBH160	259
14N-N44	111	18-UPBS-4	127	20K-T101A	283	20K-TG11D	212	21HT-TBH170	259
14N-OTR-3C	111	18-UPBS-4.5	127	20K-T102	283	20K-TG11DH	212	21PT-03120HL	280
14N-OTR-4C	111	19A-PP03	289	20K-T104	283	20K-TG11E	213	21PT-05224	280
14N-OTR-6C	111	19A-TR04	289	20K-T105	283	20K-TG11EH	212	21PT-05225	281
14N-OTR-7C	111	19A-TR06	289	20K-T106	284	20K-TG11EH-1	213	21PT-12400	137
14N-UN-1	111	19A-TR08	289	20K-T107	284	20K-TG34	213	21PT-12410	138
14N-UN-1BK	111	19A-TR10	289	20K-T108G	284	20K-TG35	213	21PT-12412	138
14N-UN-2	111	19A-TR12	289	20K-T109G	284	20K-TG36	213	21PT-12414	138
14N-UN-2BK	111	19A-TR14	289	20K-T115	204	20K-TR2	214	21PT-12465	138
15-02UN	112	19A-TR16	289	20K-T11AH	204	20K-TR5	214	21PT-12480	138
15-03UN	112	19B-BC-BULK	290	20K-T11B	204	20K-TR9	214	21PT-14150	147
15-04UN	112	19B-GB03-OZ	290	20K-T11BH	204	20K-TRM2	214	21PT-30120	352
15-05UN	112	19B-GB04-OZ	290	20K-T11CH	204	20K-TRM3	214	21PT-37200	354
15-06UN	112	19B-GB06-OZ	290	20K-T11D	204	20K-TRM7	214	21PT-37202	354
15-08UN	112	19B-GB08-OZ	290	20K-T11DH	205	20K-TX10	215	21PT-37330	354
15-10UN6	112	19B-GB10-OZ	290	20K-T11E	205	20K-TX12	215	21PT-37335	354
15-12UN6	112	19B-GB12-OZ	290	20K-T11EH	205	20K-TX200	214	21PT-400E	309
15-12UN8	112	19B-GB14-OZ	290	20K-T16A	205	20K-TX241	214	21PT-411ME	309
15-14UN8	112	19B-GB16-OZ	290	20K-T19	205	20K-TX9	215	21PT-46728	390
15-15UN8	112	19B-GB-BULK15	290	20K-T19A	205	20K-W32208	215	21PT-47147	284
17-CAB	125	19C-BMP100	290	20K-T1X	205	21HT-10104	255	21PT-51550	352
17-CM1013	112	19C-BMP150	290	20K-T20	207	21HT-11060	255	21PT-6648	219
17-CU 06	113	19C-BMP200	290	20K-T20A	207	21HT-12500	277	21PT-6649	219
17-CU 08	113	19C-BMP250	290	20K-T21F	205	21HT-13021	255	21PT-69101	401
17-JB1	113	19C-BMP300	290	20K-T21HD	205	21HT-13041	255	21PT-76605	139
17-JB2	113	19C-BMP400	290	20K-T21R	205	21HT-13075	261	21PT-76610	139
17-JB3	113	19C-BMP500	290	20K-T23	206	21HT-15230	277	21PT-76615	139
17-JB4	113	19C-LTP060	291	20K-T23A	206	21HT-15260	278	21PT-76620	139
17-JB5	113	19C-LTP100	291	20K-T23B	206	21HT-6661	218	21PT-76625	139
17-JB6	113	19C-LTP150	291	20K-T25	206	21HT-70160	255	21PT-76630	139





## CODES PRODUITS / PARTS INDEX

PRODUCT CODE	PAGE	PRODUCT CODE	PAGE	PRODUCT CODE	PAGE	PRODUCT CODE	PAGE	PRODUCT CODE	PAGE
21PT-76635	139	21TT-02101S	355	21TT-SCK	356	22N-1327	338	22N-1844BK	340
21PT-76640	139	21TT-02111T	355	21TT-SCK-1322	356	22N-1350-1	337	22N-1845	339
21PT-76645	139	21TT-12894	216	21TT-SCK-32610	357	22N-1350-1S	337	22N-1846	339
21PT-76650	139	21TT-12894B	216	21TT-SCT 1	357	22N-1507	329	22N-1848	339
21PT-76655	139	21TT-1376	220	21TT-SCT 1/2	357	22N-1537	338	22N-1849	338
21PT-76660	139	21TT-1377	220	21TT-SCT 3/4	357	22N-1707BK	330	22N-1904	329
21PT-76670	139	21TT-1377R1	220	21TT-SCT-2756	357	22N-1707H	332	22N-1904L	329
21PT-76675	139	21TT-1378	220	21TT-SCTB-2757	358	22N-1707WR	332	22N-1904SBK	331
21PT-76676	139	21TT-1378R1	220	21TT-SR18B	350	22N-1805	338	22N-1904SL	329
21PT-76680	139	21TT-1700G	355	21TT-SR34B	350	22N-1806	338	22N-1906	329
21PT-76685	139	21TT-20408	220	21TT-SR58B	350	22N-1806-1	338	22N-1906SL	329
21PT-76686	139	21TT-30600	356	21TT-SRP14	350	22N-1806BK	341	22N-1907HR	333
21PT-76687	139	21TT-32111	353	21TT-SRP38	350	22N-1806FT	340	22N-1907SL	330
21PT-76688	139	21TT-34549	216	21TT-TC18	220	22N-1806SA	338	22N-1907WR	333
21PT-76689	139	21TT-55TG	221	21TT-TC50	220	22N-1806SPBK	340	22N-1909	330
21PT-76900CHRT	148	21TT-5903	221	21TT-TC60	220	22N-1806SPC	340	22N-1909L	330
21PT-76999KT	138	21TT-67300	353	21TT-TC70	220	22N-1807	338	22N-1909OR	333
21PT-99413	281	21TT-69260	356	21TT-TK-M	141	22N-1807A	338	22N-1909SL	330
21PT-99415	281	21TT-70162	221	21TT-TK-N	141	22N-1807B	338	22N-1909WR	333
21PT-99433CS	281	21TT-72150	216	21TT-TK-P	142	22N-1807BK	340	22N-1912S	329
21PT-BP03000	344	21TT-7902	221	21TT-TK-R	142	22N-1807BSPBK	340	22N-1950	329
21PT-CH22	219	21TT-90100	222	21TT-TK-S	142	22N-1807SPBK	340	22N-1950L	329
21PT-EM172	219	21TT-90300	222	21TT-TNT-100-1	217	22N-1807SPC	340	22N-1950S	329
21PT-EM175LT	219	21TT-90538	222	21TT-TNT-100-2	217	22N-1808	339	22N-1950SL	329
21PT-FM74980	282	21TT-A76670	139	21TT-TNT-100-3	218	22N-1808BK	340	22N-2001L	333
21PT-GW45	286	21TT-A76675	139	21TT-TNT-100-8	218	22N-1808L	339	22N-2001LBK	337
21PT-MCTP	284	21TT-A76680	140	21TT-TNT-100-9	218	22N-1808LS	339	22N-2003FBK	336
21PT-MGC	285	21TT-A76685	140	21TT-TNT-200-1	218	22N-1808ML	339	22N-2005F	335
21PT-MPTC	285	21TT-A76690	140	21TT-TST-100-10	218	22N-1808S	339	22N-2006F	335
21PT-MTD72	286	21TT-A76705	140	21TT-TST-100-11	218	22N-1808SA	339	22N-2006S	335
21PT-MTS92	287	21TT-BB2	199	21TT-TST-100-13	218	22N-1808SABK	340	22N-2007S	335
21PT-MTWT	285	21TT-BB9	199	21TT-TWD-1	223	22N-1808XL	339	22N-2009	335
21PT-OM34	220	21TT-BG12	199	21TT-TWD-2	223	22N-1809	339	22N-209	333
21PT-OM45	220	21TT-BG38	200	21TT-TWD-3	224	22N-1809BK	340	22N-2800	343
21PT-OM46	220	21TT-BS07	200	21TT-VP13ALU	201	22N-1809L	339	22N-2800L	343
21PT-ROL102	354	21TT-BS6813	202	21TT-VP18ALU	202	22N-1809LS	339	22N-2804	343
21PT-RTB4	287	21TT-BS6814	202	21TW-30601	358	22N-1809LSS	341	22N-2806	343
21PT-RTB4	349	21TT-CH10AL	200	21TW-30603	359	22N-1809ML	339	22N-2807	343
21PT-TB125XL	287	21TT-CH13AL	200	21TW-FBC2	359	22N-1809S	341	22N-2807BK	343
21PT-TB125XL	349	21TT-CH5	200	21TW-SL33	358	22N-1809S1	339	22N-2807L	343
21PT-TB250	287	21TT-CH5-1	202	21TW-TAS-ALU	359	22N-1809S1BK	341	22N-2880	331
21PT-TB250	349	21TT-CH5-2	202	21TW-TAS-STEEL	360	22N-1809SB	339	22N-2880BK	336
21PT-TC	285	21TT-CH5-3	202	21TW-WLCH-AA	359	22N-1809XL	339	22N-2890	332
21PT-TIRE	287	21TT-CH5-4	203	21TW-WLCH-B	359	22N-1814	341	22N-2890BK	336
21PT-TL101	355	21TT-CH5-5	203	21TW-WLCH-C	359	22N-1814L	341	22N-290	332
21PT-VAC-1	192	21TT-CH5-AL	201	21TW-WLCH-E	359	22N-1820	339	22N-303	332
21PT-WA92100	353	21TT-CNT2	222	21TW-WLCH-F	359	22N-1820B	339	22N-303BK	336
21RT-110P	192	21TT-CNT22WB	222	21TW-WLTO-AA	359	22N-1820BSPBK	340	22N-3412	329
21RT-115C	192	21TT-CNT3	223	21TW-WLTO-B	359	22N-1820BSPC	340	22N-3412S	329
21RT-800	185	21TT-EZT1-1C	217	21TW-WLTO-F	359	22N-1820L	339	22N-34150	330
21RT-810	186	21TT-EZT-200M	217	22N-1006	329	22N-1820ML	339	22N-34150-14	330
21RT-977	186	21TT-EZT2-KIT	217	22N-114	334	22N-1820S	339	22N-34716	330
21RT-FR-5	186	21TT-G9755	356	22N-1302-1S	337	22N-1820SPBK	340	22N-3800	343
21RT-HK10	186	21TT-H500	223	22N-1304	334	22N-1820SPC	340	22N-3800S	343
21RT-K19	186	21TT-H600	223	22N-1304-1	337	22N-1820SSPBK	340	22N-3801	344
21RT-K20	186	21TT-HX24	223	22N-1304-1S	337	22N-1820SSPC	340	22N-3802L	344
21RT-K30	186	21TT-KH032	282	22N-1306	335	22N-1820XL	339	22N-3804-1C	338
21RT-K56	186	21TT-KH325	282	22N-1306-1	337	22N-1821	339	22N-3804BK	342
21RT-K6S	187	21TT-KH337	282	22N-1307	338	22N-1821-1	339	22N-3804-C	341
21RT-K8S	187	21TT-MABS-5AL	201	22N-1307-1	337	22N-1821-1BK	341	22N-3804-LBK	342
21RT-PR-1	187	21TT-RPG-5	201	22N-1307-1S	338	22N-1821BSPBK	340	22N-3804-LC	341
21RT-S22	192	21TT-S134B	349	22N-1309	337	22N-1821SPBK	340	22N-3806	341
21RT-S23	192	21TT-S158B	349	22N-1309-1R	338	22N-1821SPC	340	22N-3806BK	342
21RT-TS220	187	21TT-SCB 12	357	22N-1309-1S	337	22N-1822	339	22N-3807	341
21RT-X2RF	187	21TT-SCB 13	357	22N-1310-01S	337	22N-1822BK	341	22N-3807-1C	338
21RT-X2T	187	21TT-SCB 14	357	22N-1310-1	337	22N-1830	338	22N-3807BK	342
21RT-X4	187	21TT-SCB 16	357	22N-1310-1S	337	22N-1831	339	22N-3807ET	342
21RT-X8	187	21TT-SCB 22	357	22N-1316150	330	22N-1840	338	22N-3807-LBK	342
21TT-02006KT	355	21TT-SCB 26	357	22N-1324	338	22N-1841	338	22N-3807-LC	341
		21TT-SCB 28	357	22N-1326	338	22N-1842	339	22N-3809-1C	338



## CODES PRODUITS / PARTS INDEX

PRODUCT CODE	PAGE	PRODUCT CODE	PAGE	PRODUCT CODE	PAGE	PRODUCT CODE	PAGE	PRODUCT CODE	PAGE
22N-3809-1DC	338	22NT-D13	348	24BR-14-A	232	28-SS18-1000	362	30-HC1R	251
22N-3809-BK	342	22NT-D15	346	24BR-21-#0	232	28-SS18-200	362	30-HC1R	286
22N-3809-C	341	22NT-D18	347	24BR-22-#0	232	28-SS25-100	362	30-HC4L	251
22N-3809-DBK	343	22NT-D19	347	24BR-24-#0	232	28-SS25-1000	362	30-HC4L	286
22N-3809-DC	342	22NT-D198	346	24GR-KZ101	231	28-SS25-200	362	30-KF16	166
22N-3809-DLBK	343	22NT-D199	346	24GR-KZ102	231	28-SS30-100	362	30-KF16	252
22N-3809-DLC	342	22NT-D200	347	24GR-KZ103	231	28-SS30-1000	362	30-KF20	166
22N-3809-LBK	342	22NT-D201	346	24GR-KZ104	231	28-SS30-200	362	30-KF20	253
22N-3809-LC	341	22NT-D202	346	24GR-KZ105	231	28-SS40-100	362	30-KF24	166
22N-3809-LC7	342	22NT-D28	348	24GR-KZ106	231	28-SS40-200	362	30-KF24	253
22N-3810-1C	338	22NT-D29	348	24GR-KZ110	231	28-ST08-200G	362	30-KF64	166
22N-3810-1DC	338	22NT-D30	348	24GR-KZ6	230	28-ST11-100	363	30-KF64	252
22N-3810-DBK	343	22NT-D32	348	24GR-R6	231	28-ST11-100R	363	30-LK55	240
22N-3810-DC	342	22NT-DS106	349	24GR-RC400	231	28-ST11-200	363	30-LK60	240
22N-3810-DLBK	343	22NT-DS107	349	24GR-W1	231	28-ST15-100	363	30-LK66	240
22N-3810-DLC	342	22NT-DS108	349	24GR-W2	231	28-ST15-200	363	30-LK67	241
22N-3810LBK	342	22NT-DS109	349	24GR-W3	231	28-ST18-100	363	30-LK68	240
22N-3810-LC	341	22NT-DS113	349	24GR-W4	231	28-ST18-100R	363	30-M125	237
22N-3850-1C	338	22NT-DS114	349	24GR-W5	231	28-ST18-200	363	30-M25	237
22N-3850-1DC	338	22NT-DS115	349	24S-1400	227	28-ST20-100R	363	30-M41	237
22N-3850-DBK	343	22N-TPG-1	344	24S-3100PL	227	28-ST25-100	363	30-M445	237
22N-3850-DC	342	22NT-X10 UK22Z	350	24S-400B	227	28-ST25-200	363	30-M8	237
22N-3850-DLBK	343	22NT-X10 UN22Z	350	24S-500SL	227	28-ST30-200	363	30-M85	237
22N-3850-DLC	342	22N-WNC263	345	24S-GT2B	227	28-TSMI-21	361	30-M86	238
22N-3850-LBK	342	23-220-HALTEC	351	25-45144	225	28-VS8-30	363	30-MA40	238
22N-3850-LC	341	23-220TG	351	25-4805W	225	28-Z9-15	363	30-MBL25	238
22N-5301M	334	23-221TG	351	25-752	225	29-0812AM	361	30-ML1	238
22N-5302S	334	23-224-HALTEC	351	25-BT-1B	225	29-11AM	361	30-ML5	238
22N-5303M	333	23-224HD	351	25-BT-1G	225	29-12AM	361	30-ML55	238
22N-5303MBK	337	23-224TG	351	25-BT-1G-FLUO	225	29-13AM	361	30-OTR1G	241
22N-5304	331	23-225-HALTEC	351	25-BT-1M	225	29-15AM	361	30-PB10	248
22N-5304S	331	23-225HD	351	25-BT-1O	225	30-30A	243	30-PB12	248
22N-5304SBK	335	23-232HD	351	25-BT-1P	225	30-341	243	30-PB16	248
22N-5305	331	23-25T	351	25-BT-1R	225	30-341C	243	30-PB20	249
22N-5305BK	336	23-324T	351	25-BT-1W	225	30-50A	165	30-PB30	249
22N-5306	334	23-325-ARCTIC	351	25-BT-1Y	225	30-50A	252	30-PB50	249
22N-5306BK	337	23-325-HALTEC	351	25-H102	225	30-50G	165	30-R2480	239
22N-5306L	334	23-325HD	351	25-WC20203	226	30-50G	252	30-R2490	239
22N-5307	334	23-325T	351	26-AS11	363	30-52M	166	30-RR8153	243
22N-5307BK	337	23-329-HALTEC	351	26-AS8	364	30-52M	252	30-RR8254	243
22N-5307XL	334	23-329T	351	26-AS9	364	30-67G	247	30-RR8355	243
22N-5308	333	23-333-HALTEC	351	26-EP15	364	30-A130S	248	30-SG5	239
22N-5308BK	335	23-333T	351	26-EP9	364	30-A144	240	30-SP44011	251
22N-5308S	333	23-335-HALTEC	351	26-GF10	364	30-A145	240	30-SP44011	297
22N-5308SBK	335	23-335T	351	26-HF9	365	30-ABC25	235	30-STS	241
22N-5309	334	23-339-HALTEC	351	26-HF9-AUTO	365	30-B777	250	30-T147A	251
22N-5309S	331	23-339T	351	26-HF9-MOT	365	30-B789	242	30-TB32	241
22N-5330	331	23-345-HALTEC	351	26-MF9	366	30-B790	242	30-W1L	239
22N-5330BK	336	23-345T	351	26-SAT	365	30-B791	242	30-W5L	239
22N-5401	332	23-349-HALTEC	351	26-SG9	364	30-BC390	248	30-WC44012	298
22N-5402	330	23-349T	351	26-SP9	365	30-BC395	248	30-WD40	249
22N-5403	330	23-451-HALTEC	351	26-SRT-5	366	30-BG45	235	50A-112	390
22N-7807ET	330	23-451T	351	26-SRT-6ALU	366	30-BL1	235	50A-113	390
22N-PB262	344	23-457-HALTEC	351	27-STUD-11C	361	30-BL210	235	50A-114	390
22NT-331BT	345	23-457T	351	27-STUD-12C	361	30-BL5	235	50A-310	371
22NT-333BT	345	23-463-HALTEC	351	27-STUD-13C	361	30-CSL1	236	50A-5655	281
22NT-334SEC	345	23-463T	351	27-STUD-15C	361	30-CSL5	236	50A-8500	281
22NT-335SEC	345	23-LR20	352	27-STUD-16C	361	30-EZ10	250	50A-8501SM	281
22NT-609	346	23-LR24	352	27-STUD-17C	361	30-EZ14	250	50A-AG4	279
22NT-611	346	23-LR24-HALTEC	352	27-TSMI-11	361	30-EZB1	242	50A-AG701	280
22NT-612L	346	23-LR25	352	27-TSMI-12	361	30-EZB5	242	50A-AG702	279
22NT-613M	346	23-LR25-HALTEC	352	27-TSMI-13	361	30-F10	236	50A-AG703	279
22NT-614ML	346	23-LR29	352	27-TSMI-15	361	30-F20	236	50A-AG704	279
22NT-D01	347	23-LR33	352	27-TSMI-16	361	30-FB10	236	50A-AG705	280
22NT-D02	347	23-LR35	352	27-TSMI-17	361	30-FB20	236	50A-AG706	280
22NT-D07	347	23-LR57	352	28-L15-200	362	30-FR25	237	50A-AG707	280
22NT-D08	347	24BR-016	232	28-SS15-100	362	30-HC10	250	50A-AG708	279
22NT-D10	346	24BR-059	232	28-SS15-1000	362	30-HC10	286	50A-AG709	280
22NT-D11	346	24BR-11-A	232	28-SS15-200	362	30-HC17	250	50A-AG710	280
22NT-D12	348	24BR-12-A	232	28-SS18-100	362	30-HC17	286	50A-AG711	280



## CODES PRODUITS / PARTS INDEX

PRODUCT CODE	PAGE	PRODUCT CODE	PAGE	PRODUCT CODE	PAGE	PRODUCT CODE	PAGE	PRODUCT CODE	PAGE
50A-AG712	280	50ER-4415 W/V	391	50RH-114XT	179	50S-A5W	175	55B-0254	171
50A-AG713	280	50ER-4416 W/V	391	50RH-116	180	50S-BT600	175	55B-0337	171
50A-AG714	280	50ER-4418 W/V	391	50RH-1160	179	50S-BU-06MM	177	55B-08086	171
50A-B637	251	50ER-4422 W/V	391	50RH-116XT	179	50S-BU-08MM	177	55B-12826	172
50A-DISP	126	50ER-4515 W/V	391	50RH-118	180	50S-BU-10MM	177	55B-13286	172
50A-DISP	193	50ER-4814 W/V	391	50RH-120	180	50S-BU-12B	177	55B-16210	175
50A-DISP	389	50ER-I2705-16	392	50RH-120XT	179	50S-BU-14R	177	55B-16211	175
50A-DISP-1B	126	50ER-I2907-17.5	392	50RH-122	180	50S-BU-14T	178	55B-17687	172
50A-DISP-1B	193	50ER-I2907-19.5L	392	50RH-122XT	179	50S-BU-18R	177	55B-20275A	172
50A-DISP-1B	389	50ER-I3208-19.5R	392	50RH-129	180	50S-BU-18T	178	55B-21077	358
50A-K55	371	50ER-I3208-22.5	392	50RH-140	180	50S-BU-516N	178	55B-40006	239
50A-K55M	371	50ER-I3518-22.5	392	50RH-150	180	50S-BU-716N	178	55B-40007HD	239
50A-LBJ	126	50ER-I3818-22.5	392	50RH-152	180	50S-BU-732N	178	55B-44234	172
50A-LBJ	194	50ER-I3818-24.5	392	50RH-154	180	50S-R128	188	55B-51202	173
50A-LBJ	389	50ER-I4028-22.5	392	50RH-156	180	50TA-20814	182	55B-51531	176
50A-LBJ-1	126	50ER-I4028-24.5	392	50RH-300	180	50TA-20815	182	55B-51534	176
50A-LBJ-1	194	50ER-I4210-22.5	392	50RH-302	180	50TA-20816	182	55B-51551AD	176
50A-LBJ-1	390	50ER-UN1000-22	391	50RH-304	180	50TA-2203	182	55B-51552AD	176
50AP-PF12	379	50G-11603	375	50RH-306	180	50TA-2204	182	55B-56062	173
50AP-PF15	379	50G-11604	375	50RH-308	180	50TA-2204BJ	182	55B-724501	173
50AP-PF18	379	50G-11605	375	50RH-310	180	50TA-2205	182	55B-961210	358
50A-S10	372	50G-11606	375	50RH-601	181	50TA-2206	182	55B-961270	358
50AS-5010C	373	50G-11607	375	50RH-603	181	50TA-2206BJ	182	55B-B1111L	240
50AS-5012C	373	50G-11610	376	50RH-611	181	50TA-2207	182	55B-B1111S	240
50AS-84	373	50G-11612	376	50RH-619	181	50TA-2208	182	55B-M44234B	173
50AS-84-08	373	50G-11625	376	50RH-626	181	50TA-2208BJ	182	55B-T15	251
50AS-84-10	373	50G-11626	376	50RH-627	181	50TA-2209	182	55B-T16	252
50AS-84-12	373	50G-11635	377	50RH-635 KIT	181	50TA-2210	182	55B-W03809	176
50A-SP-1	372	50L-124SPL	380	50RH-706	182	50TA-2213	183	55B-W04401	176
50A-SP191	372	50L-125TP	380	50RH-708	182	50TA-2214	183	55B-W2227	176
50A-SP-2	372	50L-160	380	50R-I-R115-20	385	50TA-2215	183	55B-WWB2	252
50A-SP-M	372	50L-8000	380	50R-I-R115-25	386	50TA-2216	183	55RB-0325	173
50A-WP-3	372	50L-8001	380	50R-I-R115-25SC	386	50TA-2217	183	55RB-0341	173
50A-WT	372	50L-A2000	373	50R-I-R4-16	386	50TA-2218	183	55RB-13533	174
50A-WT1201	372	50L-A245SI	381	50R-I-R4-25	386	50TA-2220	183	55RB-163-12	174
50C-BD-1137	374	50L-B245SI	381	50R-LL11	386	50TA-2511-16GR	183	55RB-163-38	174
50C-BD-2110HT	374	50L-R100	381	50R-LL111	386	50TA-2512B	183	55RB-173	377
50C-BD5-652HT	374	50L-R5000S	381	50R-OX2R	385	50TA-315-16QM	184	55RB-174	377
50C-BD-ST2	374	50L-R5002B	381	50R-OX2RH	385	50TA-315-36QM	184	55RB-40082	126
50C-SS2013	374	50R-102QM	178	50R-OX3R	385	50TA-BC2	184	55RB-40082	390
50C-SS2016	375	50R-104QM	178	50R-OX3RH	385	50TA-DSK738-36GR.	184	55RB-S-890	174
50EJ-4008-22	392	50R-106QM	178	50R-R115-25B	387	50TA-FD7	184	55RB-S-891	174
50EJ-4010-34	392	50R-108QM	178	50R-R115-P	388	50TA-GE100	184	55W-105	381
50EJ-4208-25	392	50R-110QM	178	50R-R115-S14	388	50TA-GE101	184	55W-2282	381
50EJ-4210-34	392	50R-118QM	178	50R-R115-S316	388	50TA-GEG250	184	55W-3400-12	381
50EJ-4410-34	392	50R-120QM	178	50R-R115-S38	388	50TA-T450	182	55W-3400-58	382
50EM-40X32	392	50R-122QM	178	50R-R4-16B	388	50TA-TCW215-16	185	55W-342056	382
50EM-40X34	392	50R-300QM	178	50R-R4-20B	388	50TA-TCW215-36	185	55W-344100	382
50EM-42X34	393	50R-302QM	178	50R-R4-25	388	50TA-TCW315-16S	185	55W-3500	382
50EM-42X36	393	50R-306QM	178	50R-R4-P	388	50TA-TCW315-24S	185	55W-383544	382
50ER-320-27 W/V	391	50R-308QM	178	50R-R4-S14	388	50TA-TCW315-36S	185	55W-385442	382
50ER-3211 W/V	391	50R-310QM	178	50R-R4-S316	388	50TA-TCW415-16	185	55W-405	383
50ER-3213 W/V	391	50R-601QM	178	50R-R4-S38	388	50TA-TCW415-36	185	55W-49-05	383
50ER-3216 W/V	391	50R-603QM	178	50R-R6BLADES	385	50TA-TCW515-16	185	55W-505	384
50ER-3218 W/V	391	50R-626QM	179	50R-S111-P	388	50TA-TDW415-16	185	55W-550MP-34	384
50ER-3511 W/V	391	50R-708QM	179	50R-S111-S14	388	50TA-TDW415-36	185	55W-550MP-58	384
50ER-3513 W/V	391	50R-APP.11	386	50R-S115-25	389	50TA-TDW615-36	185	55W-551	384
50ER-3517 W/V	391	50R-APP.11 DET	387	50R-S11-P	388	50T-B100	373	55W-6202	384
50ER-3812 W/V	391	50R-APP.111	387	50R-S11-S316	388	50T-B101	373	55W-795072	384
50ER-3818 W/V	391	50R-B16-625	387	50R-S11-S38	388	50T-B102-IR	373	55W-C2	384
50ER-3822 W/V	391	50R-B16-626	387	50S-A15B	174	50T-B103	374	55W-C30	384
50ER-4014 W/V	391	50R-D03	385	50S-A15W	174	55B-0001	169	55W-K2	384
50ER-4023 W/V	391	50R-EAGLE 11	387	50S-A1B	175	55B-0003	169	55W-K30	384
50ER-4213 W/V	391	50RH-100	180	50S-A1W	175	55B-0004	170	60BR-00101	197
50ER-4214 W/V	391	50RH-102	180	50S-A36B	175	55B-0110	170	60BR-00275	197
50ER-4215 W/V	391	50RH-106	180	50S-A36W	175	55B-0185	170	60BR-00276	197
50ER-4217 W/V	391	50RH-108	180	50S-A37B	175	55B-0201	170	60BR-00825	197
50ER-4218 W/V	391	50RH-110	180	50S-A37W	175	55B-0205	170	60BR-14921	198
50ER-4223 W/V	391	50RH-112	180	50S-A40	175	55B-0238	171	60BR-14921	279
50ER-4224 W/V	391	50RH-114	180			55B-0252	171	60BR-73080	198





## CODES PRODUITS / PARTS INDEX

PRODUCT CODE	PAGE	PRODUCT CODE	PAGE	PRODUCT CODE	PAGE	PRODUCT CODE	PAGE	PRODUCT CODE	PAGE
60BR-73100	198	70-AWS 2.25	293	70-IAWS 10GR	294	70-RC 06	297	71-ENPS 60GR	301
60BR-73200	198	70-AWS 2.50	293	70-IAWS 15GR	294	70-RC 08	297	71-FNPS 05GR	301
60BR-MS1	198	70-AWS 2.75	293	70-IAWS 20GR	294	70-RC 10	297	71-FNPS 10GR	301
60BR-MS2	199	70-AWS 3.00	293	70-IAWS 25GR	294	70-RC 12	297	71-FNPS 15GR	301
60BR-R6572	199	70-B 0.50	296	70-IAWS 30GR	294	70S-200624CW	298	71-FNPS 20GR	301
65-05620-R	268	70-B 1.00	296	70-IAWS 35GR	294	70S-200625N	298	71-FNPS 25GR	301
65-05621-S	269	70-B 1.50	296	70-IAWS 40GR	294	70S-300360CW	298	71-FNPS 30GR	301
65-05630	269	70-B 2.00	296	70-IAWS 45GR	294	70S-300361N	298	71-FNPS 35GR	301
65-14140	267	70-B 2.50	296	70-IAWS 50GR	294	70S-300512CW	299	71-FNPS 40GR	301
65-14350	265	70-B 3.00	296	70-IAWS 55GR	294	70S-300612CW	299	71-FNPS 45GR	301
65-14415	274	70-B 3.50	296	70-IAWS 60GR	294	70S-30230B	299	71-FNPS 50GR	301
65-14460-R	269	70-B 4.00	296	70-LHS 0.25	294	70S-CL12	299	71-FNPS 55GR	301
65-14461-S	270	70-B 4.50	296	70-LHS 0.50	294	70S-CL6	299	71-FNPS 60GR	301
65-14720	274	70-B 5.00	296	70-LHS 0.75	294	70S-PC144	299	71-IAWPS 05GR	302
65-18206C	270	70-B 6.00	296	70-LHS 1.00	294	70S-PC288	300	71-IAWPS 10GR	302
65-18302C	270	70C-40	291	70-LHS 1.25	294	70T-25K	309	71-IAWPS 15GR	302
65-32125	274	70C-64	291	70-LHS 1.50	294	70T-3358B	310	71-IAWPS 20GR	302
65-40000	265	70C-80	291	70-LHS 1.75	294	70T-3359HR	310	71-IAWPS 25GR	302
65-42033	265	70-CC 05	293	70-LHS 2.00	294	70T-50K	310	71-IAWPS 30GR	302
65-61200	271	70-CC 10	293	70-LHS 2.25	294	70t-55KL	312	71-IAWPS 35GR	302
65-61204	271	70-CC 15	293	70-LHS 2.50	294	70T-60K	310	71-IAWPS 40GR	302
65-62026J	266	70-CC 20	293	70-LHS 2.75	294	70-TAL 2	297	71-IAWPS 45GR	302
65-62035	266	70-CC 25	293	70-LHS 3.00	294	70-TAL 3	297	71-IAWPS 50GR	302
65-62135ML	266	70-CC 30	293	70-MCS 0.25	295	70-TAL 4	297	71-IAWPS 55GR	302
65-63030	274	70-CC 35	293	70-MCS 0.50	295	70-TAL 6	297	71-IAWPS 60GR	302
65-63060	275	70-CC 40	293	70-MCS 0.75	295	70-TAL 8	297	71-LHFE 0.25	300
65-63120	275	70-CC 45	293	70-MCS 1.00	295	70T-P110	310	71-LHFE 0.50	300
65-63220	275	70-CC 50	293	70-MCS 1.25	295	70T-P110KT-3	310	71-LHFE 0.75	300
65-71500C	266	70-CC 55	293	70-MCS 1.50	295	70T-P111H	311	71-LHFE 1.00	300
65-72200C	267	70-CC 60	293	70-MCS 1.75	295	70T-P3B	311	71-LHFE 1.25	300
65-76320REG	271	70-CT 02	296	70-MCS 2.00	295	70T-P3H	311	71-LHFE 1.50	300
65-76412-R	271	70-CT 03	296	70-MCS 2.25	295	70T-PL4000	311	71-LHFE 1.75	300
65-76412-S	272	70-CT 04	296	70-MCS 2.50	295	70T-PT7	311	71-LHFE 2.00	300
65-76520-R	272	70-CT 06	296	70-MCS 2.75	295	70T-RG	311	71-LHFE 2.25	300
65-76520-S	272	70-CT 08	296	70-MCS 3.00	295	70-TS 0.25	296	71-LHFE 2.50	300
65-76530-S	272	70-CT 10	296	70-NS 0.25	295	70-TS 0.50	296	71-LHFE 2.75	300
65-76721LOW	273	70-CT 12	296	70-NS 0.50	295	70-TS 0.75	296	71-LHFE 3.00	300
65-80006T	275	70-CT 14	296	70-NS 0.75	295	70-TS 1.00	296	71-MCPS 0.25	302
65-81004C	276	70-E 02	297	70-NS 1.00	295	70-TS 1.25	296	71-MCPS 0.50	302
65-81208I	276	70-E 03	297	70-NS 1.25	295	70-TS 1.50	296	71-MCPS 0.75	302
65-81209I	276	70-E 04	297	70-NS 1.50	295	70-TS 1.75	296	71-MCPS 1.00	302
65-81212T	276	70-E 05	297	70-NS 1.75	295	70-TS 2.00	296	71-MCPS 1.25	302
65-81225I	277	70-E 06	297	70-NS 2.00	295	70-TS 2.25	296	71-MCPS 1.50	302
65-M32066	277	70-E 08	297	70-NS 2.25	295	70-TS 2.50	296	71-MCPS 1.75	302
65-YAK217	267	70-E 10	297	70-NS 2.50	295	70-TS 2.75	296	71-MCPS 2.00	302
65-YAK218	267	70-E 12	297	70-NS 2.75	295	70-TS 3.00	296	71-MCPS 2.25	302
65-YAK318	268	70-E 14	297	70-NS 3.00	295	70T-W900	312	71-MCPS 2.50	302
65-ZABJ-20C	273	70-ENS 10GR	293	70-R 0.25	292	71-AWPS 0.25	301	71-MCPS 2.75	302
65-ZABJ-22LOW	273	70-ENS 15GR	293	70-R 0.50	292	71-AWPS 0.50	301	71-MCPS 3.00	302
65-ZABJ-22PA	273	70-ENS 20GR	293	70-R 0.75	292	71-AWPS 0.75	301	71-PFE 0.25	300
70-AW 0.25	292	70-ENS 25GR	293	70-R 1.00	292	71-AWPS 1.00	301	71-PFE 0.50	300
70-AW 0.50	292	70-ENS 30GR	293	70-R 1.25	292	71-AWPS 1.25	301	71-PFE 0.75	300
70-AW 0.75	292	70-ENS 35GR	293	70-R 1.50	292	71-AWPS 1.50	301	71-PFE 1.00	300
70-AW 1.00	292	70-ENS 40GR	293	70-R 1.75	292	71-AWPS 1.75	301	71-PFE 1.25	300
70-AW 1.25	292	70-ENS 45GR	293	70-R 2.00	292	71-AWPS 2.00	301	71-PFE 1.50	300
70-AW 1.50	292	70-ENS 50GR	293	70-R 2.25	292	71-AWPS 2.25	301	71-PFE 1.75	300
70-AW 1.75	292	70-ENS 55GR	293	70-R 2.50	292	71-AWPS 2.50	301	71-PFE 2.00	300
70-AW 2.00	292	70-FNS 05GR	294	70-R 2.75	292	71-AWPS 2.75	301	71-PFE 2.25	300
70-AW 2.25	292	70-FNS 10GR	294	70-R 3.00	292	71-AWPS 3.00	301	71-PFE 2.50	300
70-AW 2.50	292	70-FNS 15GR	294	70-R 3.25	292	71-ENPS 05GR	301	71-PFE 2.75	300
70-AW 2.75	292	70-FNS 20GR	294	70-R 3.50	292	71-ENPS 10GR	301	71-PFE 3.00	300
70-AW 3.00	292	70-FNS 25GR	294	70-R 3.75	292	71-ENPS 15GR	301	71S-10018B	303
70-AWS 0.25	293	70-FNS 30GR	294	70-R 4.00	292	71-ENPS 20GR	301	71S-1020H	307
70-AWS 0.50	293	70-FNS 35GR	294	70-R 4.50	292	71-ENPS 25GR	301	71S-1122DR	308
70-AWS 0.75	293	70-FNS 40GR	294	70-R 5.00	292	71-ENPS 30GR	301	71S-1133TR	308
70-AWS 1.00	293	70-FNS 45GR	294	70-R 5.50	292	71-ENPS 35GR	301	71S-1218B	303
70-AWS 1.25	293	70-FNS 50GR	294	70-R 6.00	292	71-ENPS 40GR	301	71S-1408B	303
70-AWS 1.50	293	70-FNS 55GR	294	70-RC 02	297	71-ENPS 45GR	301	71S-200576FE	303
70-AWS 1.75	293	70-FNS 60GR	294	70-RC 03	297	71-ENPS 50GR	301	71S-210-BL-30CW	304
70-AWS 2.00	293	70-IAWS 05GR	294	70-RC 04	297	71-ENPS 55GR	301	71S-212FES-52	304



## CODES PRODUITS / PARTS INDEX

PRODUCT CODE	PAGE	PRODUCT CODE	PAGE	PRODUCT CODE	PAGE	PRODUCT CODE	PAGE
71S-312FE-30CW	304	73B-FNC .35GR	314	81-HGR5-3	402	88-JORB-3	408
71S-312FE-52CW	304	73B-FNC .40GR	314	81-HR05-8	402	88-SA-10	409
71S-312FE-52SSS	304	73B-FNC .45GR	314	81-HR07-12	402	88-SMR-10	409
71S-320FE-20CW	306	73B-FNC .50GR	314	81-HR10-12	403	89-MAXI-GT	415
71S-321FE-20	306	73B-FNC .55GR	314	81-HR15-12	403	89-MAXI-PRESS ARM	416
71S-408FE-28CW	304	73B-FNC .60GR	314	81-HTG13/30	403	89-S116	416
71S-409FE-28	305	73B-IAWC .05GR	314	81-MW4-WAY	402	89-S116PA-ECO	416
71S-420FE-20CW	306	73B-IAWC .10GR	314	81-MW-STAND	279	89-S121	416
71S-421FE-20	306	73B-IAWC .15GR	314	81-MW-STAND	401	89-S226PRO-GT	417
71S-506FE-15CW	305	73B-IAWC .20GR	314	81-QRS 7.5 SCREW	403	89-S228	417
71S-FE025B-52	305	73B-IAWC .25GR	314	82-MF31100149	420	89-SX120-PRO	417
71S-FE025G-52G	305	73B-IAWC .30GR	314	84-E160	404	93C-0048184432	420
71S-FE100B-16	305	73B-IAWC .35GR	314	84-E170	404	93C-005500	421
71S-PC420G	306	73B-IAWC .40GR	314	84-NF123BU	404	93C-005503	421
71S-PC421BK	306	73B-IAWC .45GR	314	86-A2024TI-DV	409	93C-009182247	421
71S-PC840G	306	73B-IAWC .50GR	314	86-A2024TI-DV20	409	93C-00918412	421
71S-PC841BK	306	73B-IAWC .55GR	314	86-A2024TI-DV300	410	93C-03438	421
71S-SR01	308	73B-IAWC .60GR	314	86-A222TI-DV	410	93C-100105-1	421
71S-SR100	306	73B-MCC 0.25	315	86-A9220TI	410	93C-100108-4	422
71S-SR101BK	306	73B-MCC 0.50	315	86-A9824DV-1500	410	93C-100109-4	422
71S-SR25	307	73B-MCC 0.75	315	86-A9824TI	411	93C-100455C	422
71S-SR318	307	73B-MCC 1.00	315	86-A9824TI-DV-1000	411	93C-101608	422
71S-SR319B	307	73B-MCC 1.25	315	86-A9824TI-DV-SX1	411	93C-102725	422
71S-SR636	307	73B-MCC 1.50	315	86-ART150	411	93C-103502B-10	422
71S-SR637B	307	73B-MCC 1.75	315	86-EM9250	418	93C-106259	422
71S-SR704	307	73B-MCC 2.00	315	86-EM9350X-3D	418	93C-106572	423
71S-VL312FE-48	305	73B-MCC 2.25	315	86-EM9550-3D	418	93C-106611-10	423
71S-VL408FEB-28	306	73B-MCC 2.50	315	86-EM9550C-3D PLUS	418	93C-107790	423
71-TPS 0.25	303	73B-MCC 2.75	315	86-EM9580C-3D	419	93C-107791	423
71-TPS 0.50	303	73B-MCC 3.00	315	86-ET77	419	93C-107792	423
71-TPS 0.75	303	73B-TCC 0.25	315	86-HD1300	412	93C-107985	423
71-TPS 1.00	303	73B-TCC 0.50	315	86-HD1300R	412	93C-181354	423
71-TPS 1.25	303	73B-TCC 0.75	315	86-HD1400E	412	93C-201059DL	424
71-TPS 1.50	303	73B-TCC 1.00	315	86-HD1400HYD	413	93C-252625	424
71-TPS 1.75	303	73B-TCC 1.25	315	86-HD1800-HYDRUS	413	93c-300488	433
71-TPS 2.00	303	73B-TCC 1.50	315	86-HD700	413	93C-302044	424
71-TPS 2.25	303	73B-TCC 1.75	315	86-MASTERJOLLY	414	93C-302045	424
71-TPS 2.50	303	73B-TCC 2.00	315	86-MASTERJOLLY-AUTO	414	93C-325031	424
71-TPS 2.75	303	73B-TCC 2.25	315	86-PRO124TI	414	93C-325032	424
71-TPS 3.00	303	73B-TCC 2.50	315	86-PRO124TI-HSU24	414	93C-339146C	425
73A-A 0.25	313	73B-TCC 2.75	315	86-PRO150	419	93C-4101441A	425
73A-A 0.50	313	73B-TCC 3.00	315	86-PRO650	419	93C-436199B	425
73A-A 0.75	313	73C-EC 01	316	86-PRO650-2D	420	93C-440341A	425
73A-A 1.00	313	73C-EC 02	316	86-TT-0	420	93C-440600A	425
73A-A 1.25	313	73C-EC 03	316	87-BL775	420	93C-456522B	425
73A-A 1.50	313	73C-EC 04	316	87-TC70X-EH3	415	93C-483-08002	425
73A-A 1.75	313	73C-EC 06	316	87-TC80X-EH3	415	93C-483-08005	426
73A-A 2.00	313	73C-EC 07	316	88-JOK01D	405	93C-5100454C	426
73A-A 2.25	313	73C-EC 08	316	88-JOK01M	405	93C-5100688A	426
73A-A 2.50	313	73C-EC 10	316	88-JOK01O	405	93C-5102714	426
73A-A 2.75	313	73C-EC 12	316	88-JOK02M	405	93C-72080	426
73A-A 3.00	313	73C-EC 14	316	88-JOK03M	405	93C-760-400	427
73B-AWC 0.25	313	73C-EC 16	316	88-JOK04M	405	93C-760-402	427
73B-AWC 0.50	313	73-REG 0.25	312	88-JOK05M	406	93C-760-403	427
73B-AWC 0.75	313	73-REG 0.50	312	88-JOK06M	406	93C-760-406Y	427
73B-AWC 1.00	313	73-REG 0.75	312	88-JOK07D	406	93C-760-410	427
73B-AWC 1.25	313	73-REG 1.00	312	88-JOK07M	406	93C-760-423	427
73B-AWC 1.50	313	73-REG 1.25	312	88-JOK08M	406	93C-760-424	427
73B-AWC 1.75	313	73-REG 1.50	312	88-JOK090	406	93C-760-424-B29	428
73B-AWC 2.00	313	73-REG 1.75	312	88-JOK12M	407	93C-760-427	428
73B-AWC 2.25	313	73-REG 2.00	312	88-JOK12O	407	93C-801458663	428
73B-AWC 2.50	313	73-REG 2.25	312	88-JOK13D	407	93C-801461007	428
73B-AWC 2.75	313	73-REG 2.50	312	88-JOK14O	407	93C-802459564	428
73B-AWC 3.00	313	73-REG 2.75	312	88-JOK16M	407	93C-8182963	428
73B-FNC .05GR	314	73-REG 3.00	312	88-JOK17M	407	93C-8183061	429
73B-FNC .10GR	314	81-75QUBE	401	88-JOK22D	408	93C-8183429	429
73B-FNC .15GR	314	81-89-3W	401	88-JOK24D	408	93C-8-21100141	428
73B-FNC .20GR	314	81-89HVMN	401	88-JOK25M	408	93C-921001000	429
73B-FNC .25GR	314	81-89XDB	401	88-JOK26D	408	93C-CT768	429
73B-FNC .30GR	314	81-CLUTCH	402	88-JORB-1	408	93C-J247G15A	429





## CODES PRODUITS / PARTS INDEX

PRODUCT CODE	PAGE	PRODUCT CODE	PAGE
93C-J247G20A	430	94JM-N 72203	268
93C-J304G15A	430	94JM-N 72204	268
93C-J304G66A	430	94O-6015	379
93C-J3310678	430	94O-6016	379
93C-J4027645	430	94O-6017	379
93C-J461668C	431	94O-6017BULK	379
93C-J4636	431	94O-6018	379
93C-JE4103232A	431	94R-700001	377
93C-JRP11-8111003035	431	94R-700002	377
93C-JRP6-0343B	431	94R-800111	377
93C-R1972003	431	94R-800112	378
93C-TC11400098	431	94R-900512	378
93C-TC14120	432	94R-97712	378
93C-TC181677	432	94R-B309302	378
93C-TC400327	432	94R-B702533	378
93C-TC450310	432	94R-CW309030	378
93C-WB1061572	432	94R-CW309040	378
93C-WB106822	433	94R-CW309050	378
93H-FP134	244	95HF-9796	262
93H-FP135	244	95HF-9798	262
93H-FP136	244	95HF-9977N	262
93H-FP137	244	95HF-9988C	262
93H-FP138	244	95HF-H2-62	262
93H-FP139	244	95HF-H2-63	262
93H-FP140	244	95SP-EP300CLEAR	366
93H-FP142	244	95SP-SPK-10	366
93H-FP143	244	95SP-SPK-11-C	366
93H-FP144	244	95SP-SPK-9	367
93H-FP145	244	95SP-STP0013	367
93H-FP146	244	95SP-STP501	367
93H-FP310	244	95SP-U-ADP8	367
93L-1003	227	95SP-U-BITS 09	367
93L-1004	228	95SP-U-BITS 11	367
93L-43	228	95SP-U-BITS 15	367
93L-44	228	95SP-U-STOP 09	367
93L-47	228	95SP-U-STOP 11	367
93L-48	228	95SP-U-STOP 15	367
93L-B2	228		
93L-G103	229		
93L-G104	229		
93L-PL45	229		
93L-PL48	229		
93L-PL49	229		
93L-PL55	229		
93L-PL58	230		
93L-PL58A	230		
93L-PL58S	230		
93L-PL59	230		
93S-A-0254	246		
93S-A-27	246		
93S-A-29	246		
93S-A-3/4H5W-50	246		
93S-A-34S	246		
93S-A-37	246		
93S-C075	247		
93S-F075	247		
93S-R552	247		
94G-067AB	233		
94G-067HP	233		
94G-08AB	233		
94G-08HP	233		
94G-12AB	233		
94G-12HT	233		
94G-14AB	233		
94G-14HT	233		
94G-16AB	234		
94G-20AB	233		
94G-20HP	233		
94JC-115	268		
94JC-116	268		



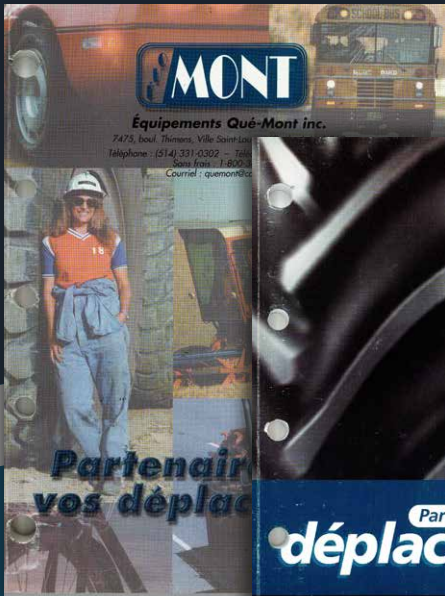

2000

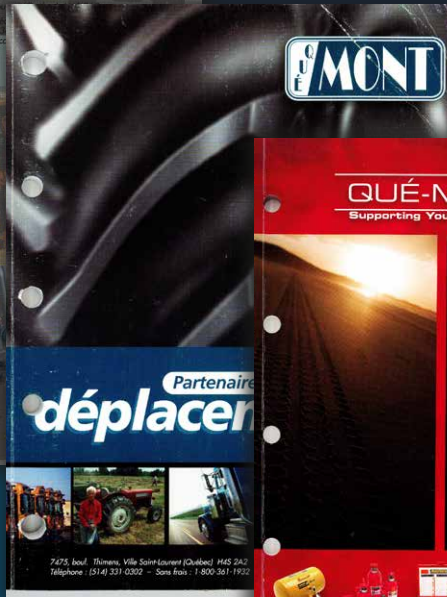

2005

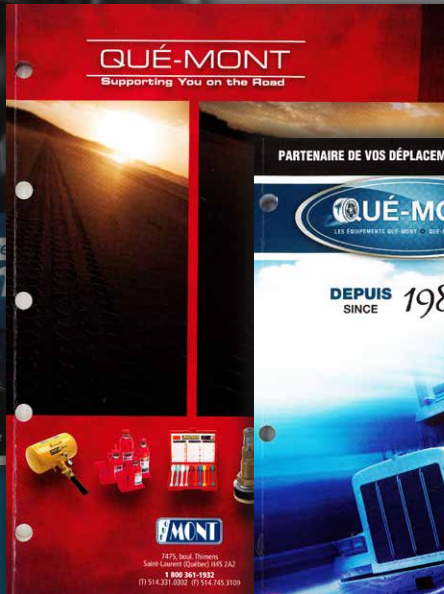

2009



2012



2017



2021

PARTENAIRE DANS VOS DÉPLACEMENTS  
SUPPORTING YOU ON THE ROAD







**6000  
ITEMS**

**« Notre mandat est simple : acheter en gros pour redistribuer les produits afin que nos clients en profitent. La qualité et la durabilité sont notre priorité. »**

***“Our mandate is simple: buy wholesale to redistribute products for our customers benefit. Quality and sustainability are priority.”***

Dominic Labelle, copropriétaire / co-owner, Les Équipements Qué-Mont / Qué-Mont Equipments

**PRODUITS EXCLUSIFS : PNEUS ET RECHAPAGE | OWN PRODUCTS: TIRES AND RETREADERS**



**ET PLUS ...  
AND MORE ...**



ÉQUIPEMENTS ET ACCESSOIRES POUR PNEUS  
EQUIPMENT AND TIRE SUPPLIES



[www.quemont.com](http://www.quemont.com)

3685, avenue des Grandes Tourelles, Boisbriand (Québec) J7H 0E2  
T 514 331-0302 | 1 800 361-1932 F 514 745-3109 | 1 888 745-3109  
info@quemont.com